



## Imprimanta cu laser Dell B2360d-dn

### Ghidul utilizatorului



**Martie 2014**

**[www.dell.com](http://www.dell.com) | [dell.com/support/printers](http://dell.com/support/printers)**

**Mărci comerciale**

Informațiile din prezentul document pot fi modificate fără notificare.

© 2014 Dell, Inc. Toate drepturile rezervate.

Reproducerea acestui material în orice mod fără permisiune scrisă din partea Dell Inc. este strict interzisă.

Mărci comerciale utilizate în acest text: *Dell*, sigla *DELL*, *Inspiron*, *Dell Precision*, *Dimension*, *OptiPlex*, *Latitude*, *PowerEdge*, *PowerVault*, *PowerApp* și *Dell OpenManage* sunt mărci comerciale ale Dell Inc.; *Intel*, *Pentium* și *Celeron* sunt mărci înregistrate ale Intel Corporation; *Microsoft* și *Windows* sunt mărci înregistrate ale Microsoft Corporation; *AirPrint* și sigla *AirPrint* sunt mărci comerciale ale Apple, Inc.

În acest document pot fi utilizate alte mărci și denumiri comerciale pentru a face referire la entități titulare ale mărcilor și denumirilor produselor. Dell Inc. neagă orice interes de proprietate asupra mărcilor și denumirilor comerciale care nu îi aparțin.

# Cuprins

<b>Informații de siguranță.....</b>	<b>5</b>
<b>Informații despre imprimantă.....</b>	<b>7</b>
Găsirea informațiilor despre imprimantă.....	7
Alegerea unui loc pentru imprimantă.....	8
Configurațiile imprimantei.....	9
Utilizarea panoului de control al imprimantei.....	11
Explicarea culorilor butonului Sleep (Repaus) și ale indicatorilor luminoși.....	12
Utilizare serverului EWS.....	12
Folosirea Local Printer Settings Utility (Utilitarul pentru setările imprimantei locale).....	13
<b>Configurarea suplimentară a imprimantei.....</b>	<b>14</b>
Instalarea opțiunilor interne.....	14
Instalarea opțiunilor hardware.....	17
Atașarea cablurilor.....	18
Configurarea software-ului imprimantei.....	19
Acces la rețea.....	21
Verificarea configurării imprimantei.....	25
<b>Încărcarea hârtiei și a suporturilor de tipărire speciale.....</b>	<b>26</b>
Setarea dimensiunii și a tipului de hârtie.....	26
Configurarea setărilor pentru formatul universal de hârtie.....	27
Utilizarea recipientului standard și a opritorului pentru hârtie.....	27
Încărcarea tăvilor.....	28
Încărcarea alimentatorului multifuncțional.....	32
Legarea și anularea legării tăvilor.....	36
<b>Ghid despre hârtie și suporturile de tipărire speciale.....</b>	<b>38</b>
Indicații despre hârtie.....	38
Utilizarea suporturilor speciale.....	41
Depozitarea hârtiei.....	43
Dimensiuni, tipuri și greutate acceptate pentru hârtie.....	44
<b>Imprimare.....</b>	<b>47</b>
Imprimarea unui document.....	47

---

Imprimarea de pe un dispozitiv mobil.....	48
Tipărirea paginilor de informații.....	49
Anularea unei operații de tipărire.....	49
<b>Despre meniurile imprimantei.....</b>	<b>51</b>
Listă de meniuri.....	51
Meniul Paper (Hârtie).....	51
meniul Rapoarte.....	60
meniul Rețea/Porturi.....	61
Meniul Securitate.....	68
Meniul Settings (Setări).....	70
<b>Economisiți bani și protejați mediul.....</b>	<b>82</b>
Economia de hârtie și toner.....	82
Economisirea energiei.....	83
Reciclarea.....	85
<b>Securizarea imprimantei.....</b>	<b>86</b>
Utilizarea caracteristicii de securitate prin blocare.....	86
Declarație privind volatilitatea.....	86
Golirea memoriei volatile.....	87
Golirea memoriei nevolatile.....	87
Identificarea informațiilor de securitate ale imprimantei.....	87
<b>Întreținerea imprimantei.....</b>	<b>88</b>
Curățarea imprimantei.....	88
Verificarea stării pieselor și consumabilelor.....	88
Număr de pagini estimate rămase.....	89
Comandarea consumabilelor.....	89
Depozitarea pieselor de schimb.....	89
Înlocuirea consumabilelor.....	90
Mutarea imprimantei.....	94
<b>Gestionarea imprimantei.....</b>	<b>96</b>
Gestionare mesaje imprimantă.....	96
Accesare centru de monitorizare a stării.....	96
Accesarea panoului de control la distanță.....	96
Vizualizarea rapoartelor.....	97

---

Configurarea notificărilor pentru consumabile de la Embedded Web Server.....	97
Copierea setărilor imprimantei pe alte imprimante.....	98
Revenirea la setările prestabilite din fabrică.....	98
Crearea unui PIN pentru panoul de control al imprimantei.....	99
<b>Îndepărtarea blocajelor.....</b>	<b>100</b>
Evitarea blocajelor.....	100
Interpretarea mesajelor și locațiilor pentru blocaje.....	101
Jam, front door [20y.xx] (Blocaj, ușa din față [20y.xx]).....	102
Jam, rear door [20y.xx] (Blocaj, ușa din spate [20y.xx]).....	105
Jam, standard bin [20y.xx] (Blocaj, recipientul standard [20y.xx]).....	106
Jam, pull tray 1. Push down blue flap. [23y.xx] (Blocaj, trageți tava 1. Împingeți în jos clapa albastră. [23y.xx]).....	107
Jam, tray [x] [24y.xx] (Blocaj, tava [x] [24y.xx]).....	109
Jam, MP feeder [250.xx] (Blocaj, alimentator multifuncțional [250.xx]).....	109
<b>Rezolvarea problemelor.....</b>	<b>111</b>
Explicarea mesajelor imprimantei.....	111
Rezolvarea problemelor legate de imprimare.....	120
Rezolvarea problemelor legate de imprimare.....	126
Serverul EWS nu se deschide.....	150
Contactarea asistenței tehnice.....	151
<b>Anexă.....</b>	<b>152</b>
<b>Index.....</b>	<b>154</b>

## Informații de siguranță

Conectați cordonul de alimentare la o priză electrică împământată corespunzător situată în apropierea echipamentului și care este ușor de accesat.

Nu amplasați și nu utilizați acest produs în apropierea apei sau a locațiilor umede.

 **ATENȚIONARE—RISC DE RĂNIRE:** Acest produs folosește laser. Utilizarea controalelor, reglajele sau executarea de proceduri, altele decât cele specificate în acest document, pot avea ca rezultat expunerea la radiații periculoase.

Acest produs utilizează un proces care încălzește suportul de tipărire și căldura poate provoca emisii. Trebuie să înțelegeți secțiunea din instrucțiunile de utilizare care tratează îndrumările pentru selectarea suportului de tipărire, pentru a evita posibilitatea emisiilor periculoase.

 **ATENȚIONARE—RISC DE RĂNIRE:** Bateria cu litiu existentă în acest produs nu este destinată a fi înlocuită. Există pericol de explozie dacă o baterie cu litiu este înlocuită incorect. Nu reîncărcați, nu dezamblați și nu incinerați o baterie cu Litiu. Aruncați bateriile cu litiu uzate în conformitate cu instrucțiunile producătorului și cu reglementările locale.

 **ATENȚIONARE—RISC DE RĂNIRE:** Înainte de a muta imprimanta, pentru a evita rănirea dvs. sau deteriorarea imprimantei, urmați aceste indicații:

- Oprii imprimanta utilizând butonul de tensiune, apoi scoateți cablul de tensiune din priza electrică.
- Deconectați toate firele și cablurile de la imprimantă înainte de a o muta.
- Dacă este instalată o tavă opțională, scoateți-o din imprimantă. Pentru a scoate tava opțională, mutați elementul de prindere din partea dreaptă a tăvii spre partea din față a tăvii, până când se fixează în poziție printr-un *clic*.
- Utilizați mânerul lateral pentru a ridica imprimanta.
- Asigurați-vă că nu vă prindeți degetele dedesubt când așezați imprimanta jos.
- Înainte de a instala imprimanta, asigurați-vă că există suficient spațiu în jurul ei.

Utilizați numai sursa de tensiune și cablul sursei de tensiune livrate împreună cu acest produs sau piesa de schimb autorizată de producător.

 **ATENȚIONARE—SUPRAFAȚĂ FIERBINTE:** Interiorul imprimantei poate să fie fierbinte. Pentru a reduce riscul de vătămare datorat componentei fierbinți, lăsați suprafața să se răcească înainte de a o atinge.

 **ATENȚIONARE—PERICOL DE ELECTROCUTARE:** Dacă accesați placa de control sau instalați dispozitive hardware ori de memorie opționale la un anumit timp după configurarea imprimantei, înainte de a continua oprii imprimanta și deconectați cablul de tensiune de la priza electrică. Dacă există orice alte dispozitive atașate la imprimantă, oprii-le și pe acestea și deconectați toate cablurile conectate la imprimantă.

 **ATENȚIONARE—PERICOL DE ELECTROCUTARE:** Asigurați-vă că toate conexiunile externe (cum ar fi conexiunile Ethernet și cele pentru telefonie) sunt instalate corespunzător în port-urile de conectare marcate.

Acest produs este proiectat, testat și aprobat pentru a îndeplini standarde stricte de securitate globală, dacă utilizează componente specifice ale producătorului. Caracteristicile de siguranță ale unor componente nu sunt întotdeauna evidente. Producătorul nu răspunde în cazul utilizării altor componente înlocuitoare.

 **ATENȚIONARE—RISC DE RĂNIRE:** Nu tăiați, răsuciți, legați sau striviți cablul de tensiune și nu plasați obiecte grele pe acesta. Nu amplasați cablul de tensiune în locuri în care poate fi întins excesiv sau ros. Nu strângeți cablul între obiecte cum ar fi mobila și pereții. Dacă se întâmplă așa ceva, există pericol de incendiu sau de electrocutare. Cercetați regulat cablul de tensiune pentru a verifica dacă există semne ale unor astfel de probleme. Înainte de a-l inspecta, scoateți cablul de tensiune din priza electrică.

Pentru service sau reparații, altele decât cele descrise în documentația utilizatorului, apălați la un reprezentant de service.

 **ATENȚIONARE—PERICOL DE ELECTROCUTARE:** Pentru a evita riscul electrocutării în timpul curățării exterioare a imprimantei, deconectați cablul de alimentare de la priza de perete și deconectați toate celelalte cabluri de la imprimantă înainte de a continua.

 **ATENȚIONARE—RISC DE RĂNIRE:** Pentru a reduce riscul de instabilitate a echipamentului, încărcați separat fiecare tavă. Păstrați închise toate celelalte tăvi, până când este necesar să le deschideți.

 **ATENȚIONARE—PERICOL DE ELECTROCUTARE:** Nu instalați acest echipament și nu realizați conexiuni electrice sau de cablu, cum ar fi la fax, la cablul de alimentare sau la telefon, în timpul unei furtuni cu fulgere.

**PĂSTRAȚI ACESTE INSTRUCȚIUNI.**

## Informații despre imprimantă

### Găsirea informațiilor despre imprimantă

Ce anume căutați?	Găsiți tot ce vă trebuie aici
<p>Instrucțiuni pentru prima instalare:</p> <ul style="list-style-type: none"> <li>• Conectarea imprimantei</li> <li>• Instalarea software-ului pentru imprimantă</li> </ul>	<p>Documentația de configurare - documentația de configurare este livrată împreună cu imprimanta.</p>
<p>Configurare și instrucțiuni suplimentare pentru utilizarea imprimantei:</p> <ul style="list-style-type: none"> <li>• Selectarea și depozitarea hârtiei și a suporturilor de speciale</li> <li>• Încărcarea hârtiei</li> <li>• Configurarea setărilor imprimantei</li> <li>• Vizualizarea și imprimarea documentelor și a fotografiilor</li> <li>• Configurarea și utilizarea software-ului imprimantei</li> <li>• Configurarea imprimantei într-o rețea</li> <li>• Îngrijirea și întreținerea imprimantei</li> <li>• Depanarea și rezolvarea problemelor</li> </ul>	<p><i>Ghidul utilizatorului și Ghidul de referință rapidă</i> – ghidurile pot fi disponibile pe CD-ul <i>Software și documentație</i>.</p> <p>Pentru informații suplimentare, consultați site-ul nostru web, la adresa <a href="http://www.dell.com/support/manuals">www.dell.com/support/manuals</a>.</p>
<p>Instrucțiuni pentru:</p> <ul style="list-style-type: none"> <li>• Conectarea imprimantei la o rețea Ethernet</li> <li>• Rezolvarea problemelor legate de conexiunea imprimantei</li> </ul>	<p><i>Ghidul pentru lucrul în rețea</i> - deschideți CD-ul <i>Software și documentație</i> și navigați la:</p> <p><b>Documentație &gt;Ghidul utilizatorului și alte publicații &gt;Ghid pentru lucrul în rețea</b></p>
<p>Ajutor pentru utilizarea software-ului de imprimantă</p>	<p>Ajutor pentru Windows sau Mac - deschideți un program sau o aplicație software a imprimantei, apoi faceți clic pe <b>Help (Ajutor)</b>.</p> <p>Faceți clic pe  pentru a vizualiza informațiile sensibile la context.</p> <p><b>Note:</b></p> <ul style="list-style-type: none"> <li>• Fișierul Help (Ajutor) se instalează automat împreună cu software-ul imprimantei.</li> <li>• Software-ul pentru imprimantă este localizat în folderul Program (Programe) al imprimantei sau pe desktop, în funcție de sistemul dvs. de operare.</li> </ul>

Ce anume căutați?	Găsiți tot ce vă trebuie aici
<p>Cele mai recente informații suplimentare, actualizări și asistență tehnică:</p> <ul style="list-style-type: none"> <li>• Documentație</li> <li>• Descărcare drivere</li> <li>• Upgrade-uri pentru produse</li> <li>• Apeluri pentru service și informații privind reparațiile</li> <li>• Starea comenzii</li> <li>• Asistență prin chat</li> <li>• Asistență prin e-mail</li> <li>• Suport pentru voce</li> </ul>	<p>Site-ul web de asistență Dell - <a href="http://www.dell.com/support/printers">www.dell.com/support/printers</a></p> <p>Numererele de telefon pentru asistență și orele de program pentru țara sau regiunea dvs. pot fi găsite pe site-ul web de asistență.</p> <p>Păstrați la îndemână următoarele informații când contactați serviciul de asistență, în scopul unei serviri mai rapide:</p> <ul style="list-style-type: none"> <li>• Eticheta de service</li> <li>• Codul de service expres</li> </ul> <p><b>Notă:</b> Eticheta de service și codul de service expres apar pe etichetele aflate pe imprimanta dvs.</p>
<ul style="list-style-type: none"> <li>• Software și drivere—drivere certificate pentru imprimanta dvs. și programe de instalare pentru software-ul de imprimantă Dell</li> <li>• Fișiere Readme - Modificări tehnice de ultimă oră sau materiale tehnice de referință complexe, pentru utilizatori cu experiență și pentru tehnicieni</li> </ul>	<p>CD-ul <i>Software și documentație</i></p>
<ul style="list-style-type: none"> <li>• Consumabile și accesorii pentru imprimantă</li> <li>• Cartușe de schimb</li> </ul>	<p>Site-ul web pentru consumabile de imprimantă Dell - <a href="http://www.dell.com/printers">www.dell.com/printers</a></p> <p>Puteți achiziționa consumabile pentru imprimantă online, prin telefon sau în magazine de vânzare cu amănuntul specializate.</p>
<ul style="list-style-type: none"> <li>• Informații referitoare la pregătirea lucrului în siguranță cu imprimanta</li> <li>• Informații despre reglementări</li> <li>• Informații despre garanție</li> </ul>	<p><i>Ghidul informațiilor despre produs</i></p> <div data-bbox="974 1155 1153 1428" style="text-align: center;"> <p><small>PLEASE READ THE GUIDANCE CAREFULLY.          IT PROVIDES THE BEST PRACTICES AND PROCEDURES TO USE YOUR PRODUCT SAFELY AND EFFICIENTLY. ALL          INFORMATION IS SUBJECT TO CHANGE WITHOUT NOTICE. YOUR USE OF THIS PRODUCT IS LIMITED BY THE          TERMS AND CONDITIONS OF THE WARRANTY AND OTHER DOCUMENTS THAT ACCOMPANY THIS PRODUCT.          © 2011 DELL INC. ALL RIGHTS RESERVED.</small></p> <p><b>Dell™ Printers</b>  <b>Product Information Guide</b></p> <p><small>Guia de informații despre produs          Guide de information sur le produit</small></p>  </div> <p><b>Notă:</b> Este posibil ca <i>Ghidul informațiilor despre produs</i> să nu fie disponibil în țara sau în regiunea dvs.</p>

## Alegerea unui loc pentru imprimantă

Când alegeți un loc pentru imprimantă, lăsați suficient loc pentru a deschide tăvile, acoperitoarele și ușile. Dacă intenționați să instalați opțiuni hardware, păstrați suficient spațiu și pentru acestea. Este important de reținut:

- Instalați imprimanta lângă o priză electrică împământată adecvat și ușor accesibilă.
- Asigurați-vă că fluxul de aer din încăperea respectă cea mai recentă revizuire a standardului ASHRAE 62 sau a standardului 156 al Comitetului Tehnic CEN.
- Puneți la dispoziție o suprafață dreaptă, masivă și stabilă.



- Imprimanta trebuie menținută:
  - Uscată, curată și curățată de praf.
  - Departe de capse și agrafe pentru hârtie împrăștiate.
  - Ferită de fluxul de aer direct al aparatelor de aer condiționat, al sistemelor de încălzire sau al ventilatoarelor.
  - Ferită de lumina solară directă și de condițiile extreme de umiditate.
- Respectați temperaturile recomandate și evitați fluctuațiile.

Informații cu privire la ambient	între 16 și 32°C (între 60 și 90°F)
Temperatură în timpul stocării	între -20 și 40°C (între -4 și 104°F)

- În jurul imprimantei trebuie să existe următoarele spații, pentru ventilare corespunzătoare:

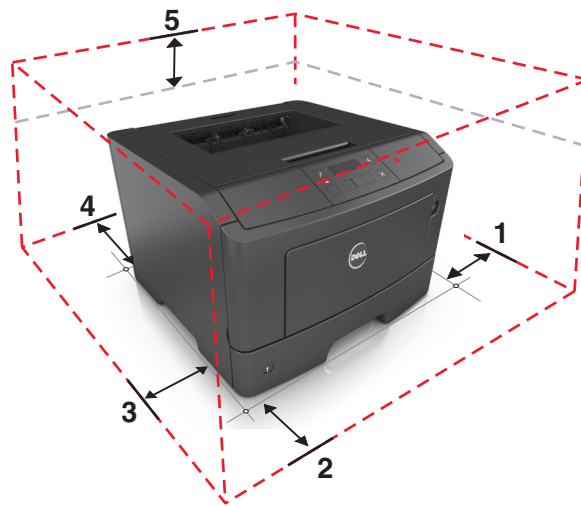

1	Partea dreaptă	300 mm (12 inchi)
2	Față	510 mm (20 inchi)
3	Partea stângă	200 mm (8 inchi)
4	Spate	200 mm (8 inchi)
5	Sus	300 mm (12 inchi)

## Configurațiile imprimantei

**⚠ ATENȚIONARE—RISC DE RĂNIRE:** Pentru a reduce riscul de instabilitate a echipamentului, încărcați separat fiecare tavă. Păstrați închise toate celelalte tăvi, până când este necesar să le deschideți.

Puteți configura imprimanta adăugând o tavă opțională de 550 de coli. Pentru instrucțiuni despre instalarea tăvii opționale, consultați [„Instalarea tăvilor opționale” de la pagina 17.](#)

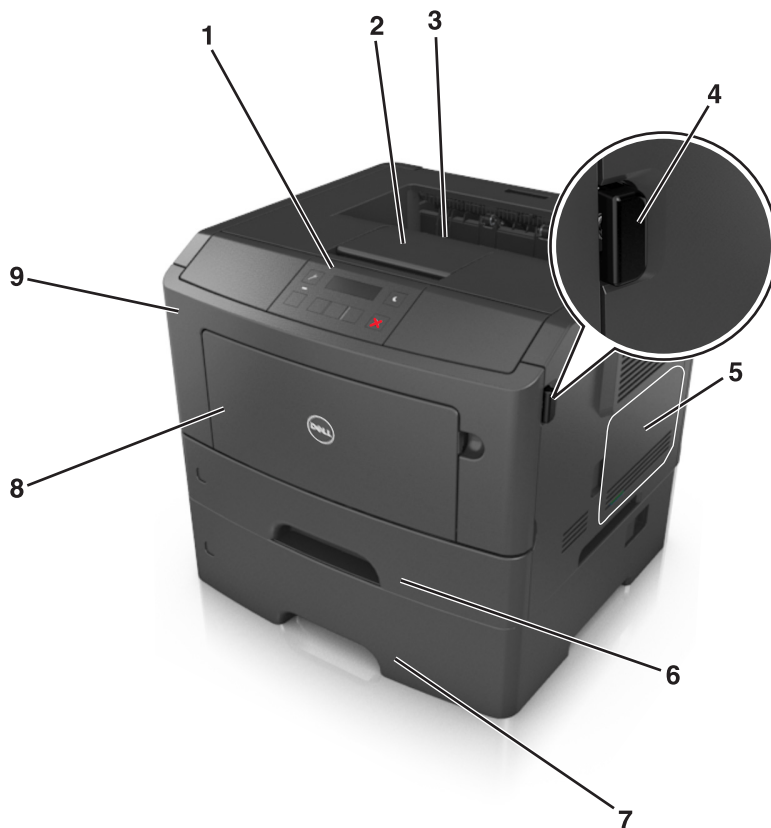

1	Panoul de control al imprimantei
2	Opritor pentru hârtie
3	Recipient standard
4	Butonul de deschidere a ușii frontale
5	Ușa de acces la placa controllerului
6	Tavă standard pentru 250 de coli
7	Tavă opțională de 550 de coli <b>Notă:</b> Este disponibilă, de asemenea, o tavă de 550 de coli cu blocare. Pentru informații suplimentare, contactați distribuitorul imprimantei.
8	Alimentator multifuncțional de 50 de coli
9	Ușa frontală

## Utilizarea panoului de control al imprimantei

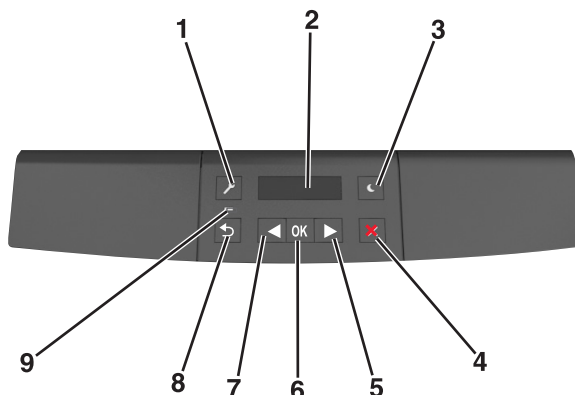

	Utilizați	Pentru
1	Butoane de meniuri	<p>Deschideți meniurile.</p> <p><b>Note:</b></p> <ul style="list-style-type: none"> <li>• Meniurile sunt disponibile numai când imprimanta se află în starea Ready (Gata).</li> <li>• Dacă apăsați pe buton în timpul navigării în meniuri, se reîntoarce panoul de control al imprimantei la ecranul meniului inițial.</li> </ul>
2	Afișaj	Vizualizați opțiunile de tipărire, precum și mesajele de stare și de eroare.
3	Buton Sleep (Repaus)	<p>Activați modul Sleep (Repaus) sau modul Hibernate (Hibernare).</p> <p><b>Note:</b></p> <ul style="list-style-type: none"> <li>• La apăsarea oricărui buton fizic, imprimanta va ieși din modul Sleep (Repaus).</li> <li>• Apăsarea butonului Sleep (Repaus) sau a întrerupătorului de curent va scoate imprimanta din modul Hibernate (Hibernare).</li> </ul>
4	Butonul Stop	<ul style="list-style-type: none"> <li>• Ieșiți din meniuri și reveniți la starea Ready (Pregătit).</li> <li>• Oprii activitățile imprimantei, cum ar fi imprimarea sau descărcarea de fonturi.</li> </ul>
5	Butonul săgeată dreapta	<ul style="list-style-type: none"> <li>• Parcurgeți meniurile sau vă deplasați între ecrane și opțiuni de meniu.</li> <li>• Parcurgeți setări sau text. Pentru meniurile cu valori numerice, apăsați și mențineți apăsat un buton săgeată pentru parcurgerea setărilor. Eliberați butonul când apare valoarea dorită.</li> </ul>
6	Butonul Selectare	<ul style="list-style-type: none"> <li>• Deschideți un meniu.</li> <li>• Afișați valorile sau setările disponibile pentru un meniu. Setarea implicită curentă este indicată de un asterisc (*).</li> <li>• Salvați valoarea afișată ca o nouă setare implicită a utilizatorului.</li> </ul>
7	Butonul săgeată stânga	<ul style="list-style-type: none"> <li>• Parcurgeți meniurile sau vă deplasați între ecrane și opțiuni de meniu.</li> <li>• Parcurgeți setări sau text. Pentru meniurile cu valori numerice, apăsați și mențineți apăsat un buton săgeată pentru parcurgerea setărilor. Eliberați butonul când apare valoarea dorită.</li> </ul>
8	Butonul Înapoi	Revenirea la ecranul anterior.
9	Indicator luminos	Determinați starea imprimantei.

## Explicarea culorilor butonului Sleep (Repaus) și ale indicatorilor luminoși

Culorile butonului Sleep (Repaus) și ale indicatorilor luminoși din panoul de control al imprimantei reflectă o anumită stare sau condiție.

Indicator luminos	Starea imprimantei
Off (Dezactivat)	Imprimanta este oprită sau în modul Hibernate (Hibernare).
Verde intermitent	Imprimanta se încălzește, procesează date sau imprimă.
Verde continuu	Imprimanta este pornită, dar inactivă.
Roșu intermitent	Imprimanta necesită intervenția utilizatorului.

Culoarea butonului Sleep (Repaus)	Starea imprimantei
Off (Dezactivat)	Imprimanta este oprită sau în starea Ready (Pregătită).
Galben închis continuu	Imprimanta este în modul Sleep (Repaus).
Galben închis intermitent	Imprimanta intră sau iese din modul Hibernate (Hibernare).
Luminează în galben închis intermitent timp de 0,1 secunde, apoi se stinge complet timp de 1,9 secunde, după un model pulsatoriu	Imprimanta este în modul Hibernate (Hibernare).

## Utilizare serverului EWS

**Notă:** Această caracteristică este disponibilă numai la imprimantele de rețea sau la imprimantele conectate la servere de imprimare.

Dacă imprimanta este instalată într-o rețea, atunci puteți utiliza serverul EWS pentru a efectua următoarele acțiuni:

- Vizualizați ecranul virtual al panoului de control al imprimantei.
- Verificați starea consumabilelor imprimantei.
- Configurați notificările de aprovizionare.
- Configurați setările imprimantei.
- Configurați setările de rețea.
- Vizualizați rapoarte.

Dacă doriți să accesați serverul Embedded Web Server al imprimantei:

### 1 Obțineți adresa IP a imprimantei:

- Din secțiunea TCP/IP a meniului Network/Ports (Rețea/porturi)
- Prin imprimarea unei pagini cu setări de rețea sau a unei pagini cu setări pentru meniuri, iar apoi prin găsirea secțiunii TCP/IP

#### Note:

- Adresa IP apare ca patru seturi de numere separate prin puncte, cum ar fi 123.123.123.123.
- Dacă utilizați un server proxy, dezactivați-l temporar pentru a încărca corect pagina Web.

### 2 Deschideți un browser Web, apoi tastați adresa IP a imprimantei în câmpul de adrese.

**3 Apăsați Enter.**

Apare pagina Embedded Web Server.

## **Folosirea Local Printer Settings Utility (Utilitarul pentru setările imprimantei locale)**

- 1** Accesați Utilitarul pentru setările imprimantei locale din lista de aplicații sau din meniul Start pentru a regla setările imprimantei.
- 2** Salvați modificările utilizând meniul Actions (Acțiuni)

**Notă:** Pentru a distribui setările la alte imprimante, salvați setările într-un fișier de comandă.

# Configurarea suplimentară a imprimantei

## Instalarea opțiunilor interne

**⚠ ATENȚIONARE—PERICOL DE ELECTROCUTARE:** Dacă accesați placa de control sau instalați dispozitive hardware ori de memorie opționale la un anumit timp după configurarea imprimantei, înainte de a continua opriți imprimanta și deconectați cablul de tensiune de la priza electrică. Dacă aveți alte aparate atașate la imprimantă, închideți-le și pe acestea și deconectați cablurile care conduc la imprimantă.

## Opțiuni interne disponibile

### Cartele de memorie

- Memorie Flash
- Fonturi

## Accesarea plăcii de control

**⚠ ATENȚIONARE—PERICOL DE ELECTROCUTARE:** Dacă accesați placa de control sau instalați dispozitive hardware ori de memorie opționale la un anumit timp după configurarea imprimantei, înainte de a continua opriți imprimanta și deconectați cablul de tensiune de la priza electrică. Dacă aveți alte dispozitive conectate la imprimantă, închideți-le și pe acestea și deconectați cablurile care duc la imprimantă.

- 1 Deschideți ușa de acces la placa controllerului.

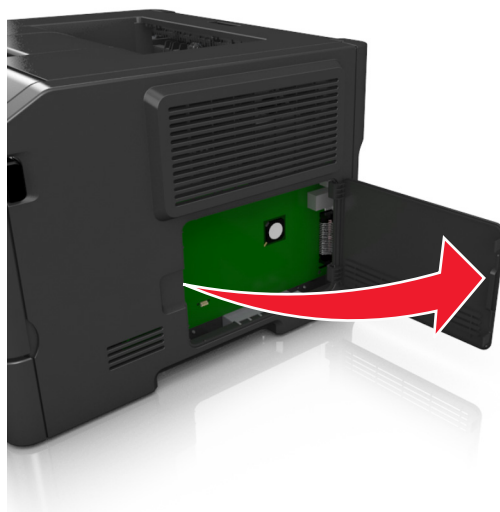

- 2 Găsiți conectorul pentru cartela de memorie.

**Avertisment—Potențiale daune:** Componentele electronice ale plăcii de sistem pot fi deteriorate cu ușurință de electricitatea statică. Atingeți o suprafață metalică a imprimantei înainte de a atinge componentele electronice sau conectorii de pe placa de sistem.

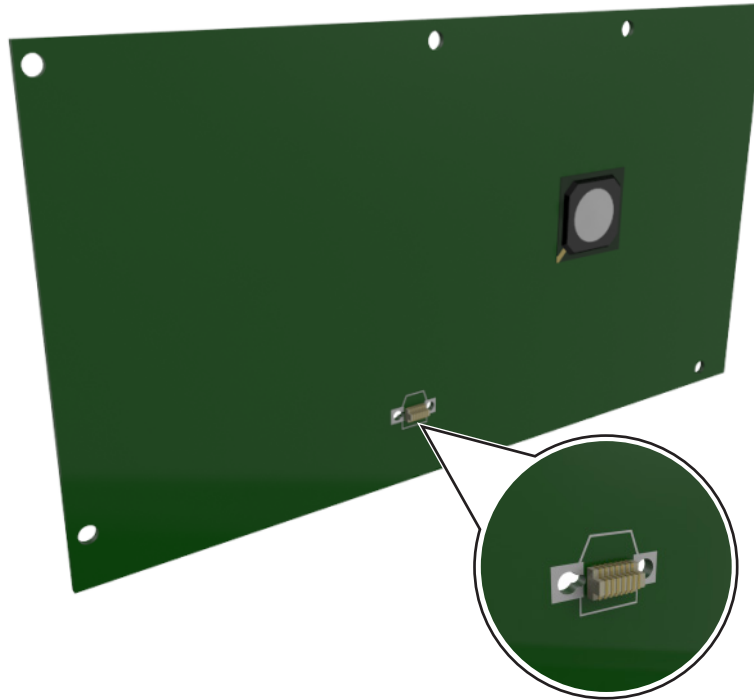

## Instalarea unei cartele opționale

**⚠ ATENȚIONARE—PERICOL DE ELECTROCUTARE:** Dacă accesați placa de control sau instalați dispozitive hardware ori de memorie opționale la un anumit timp după configurarea imprimantei, înainte de a continua opriți imprimanta și deconectați cablul de tensiune de la priza electrică. Dacă aveți alte aparate atașate la imprimantă, închideți-le și pe acestea și deconectați cablurile care conduc la imprimantă.

**Avertisment—Potențiale daune:** Componentele electrice ale plăcii de sistem pot fi deteriorate cu ușurință de electricitatea statică. Atingeți o suprafață metalică a imprimantei înainte de a atinge componentele electronice sau conectorii de pe placa de sistem.

**1** Accesați placa de sistem.

Pentru informații suplimentare, consultați [„Accesarea plăcii de control” de la pagina 14](#).

**2** Despachetați cartela opțională.

**Avertisment—Potențiale daune:** Nu atingeți punctele de conectare de pe marginea cardului.

3 Ținând cartela din lateral, aliniați pinii de plastic (1) de pe cartelă cu orificiile (2) de pe placa de sistem.

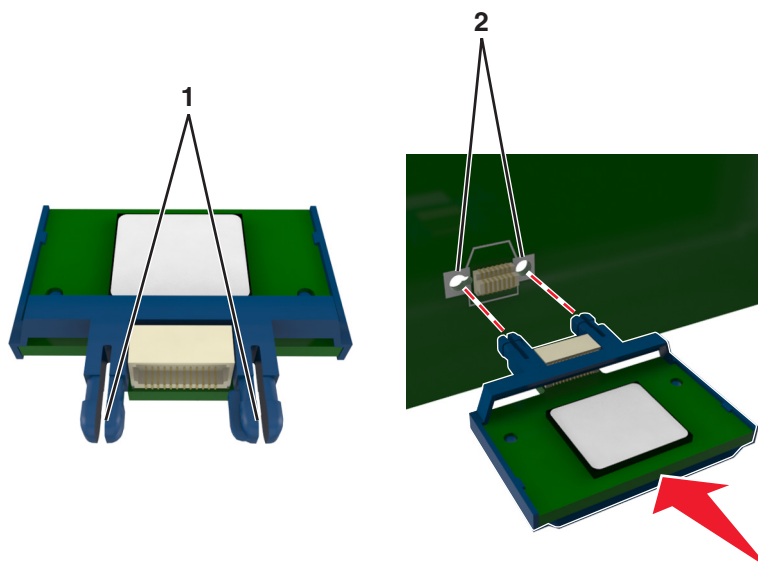

4 Împingeți ferm cartela pe poziție, după cum se arată în imagine.

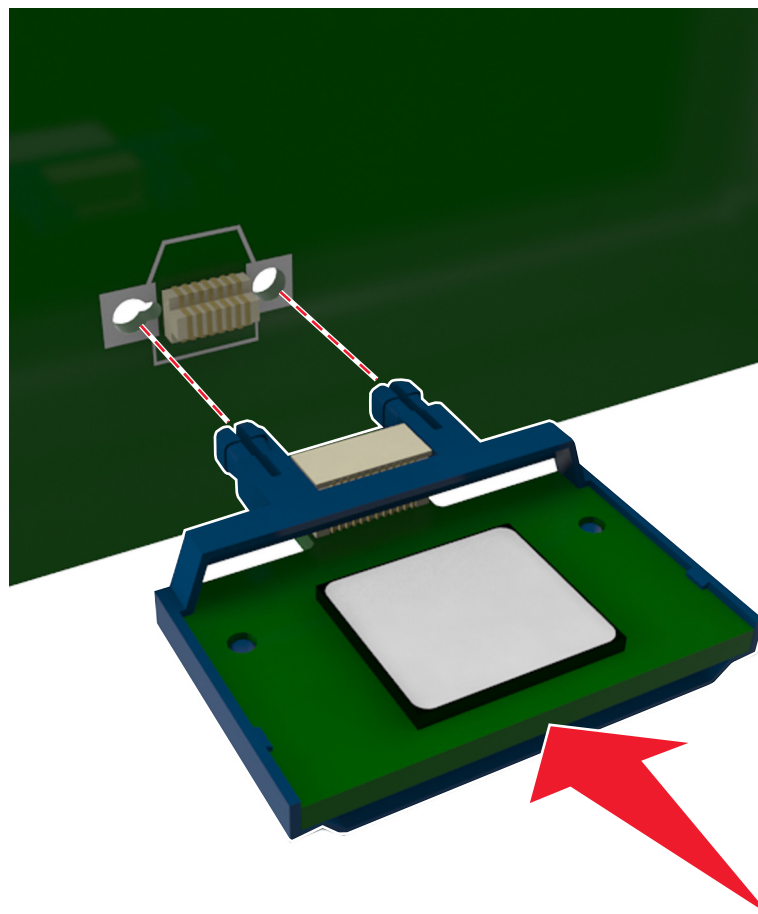



**Avertisment—Potențiale daune:** Instalarea necorespunzătoare a cartelei poate deteriora cartela și placa de sistem.

**Notă:** Întreaga lungime a conectorului cartelei trebuie să atingă și să fie la același nivel cu placa de sistem.

5 Închideți ușa de acces la placa de sistem.

**Notă:** După instalarea software-ului de imprimantă și a oricăror opțiuni hardware, poate fi necesar să adăugați manual opțiunile în driverul de imprimantă, pentru a le face disponibile în cadrul lucrărilor de imprimare. Pentru informații suplimentare, consultați [„Adăugarea opțiunilor disponibile în driverul de imprimare” de la pagina 20](#).

## Instalarea opțiunilor hardware

### Instalarea tăvilor opționale

**⚠ ATENȚIONARE—PERICOL DE ELECTROCUTARE:** Dacă accesați placa de control sau instalați dispozitive hardware ori de memorie opționale la un anumit timp după configurarea imprimantei, înainte de a continua opriți imprimanta și deconectați cablul de tensiune de la priza electrică. Dacă aveți alte aparate atașate la imprimantă, închideți-le și pe acestea și deconectați cablurile care conduc la imprimantă.

1 Opriți imprimanta de la întrerupătorul de alimentare, apoi deconectați cablul de tensiune de la priza electrică.



2 Despachetați tava și scoateți toate componentele ambalajului.

3 Scoateți tava din postament.

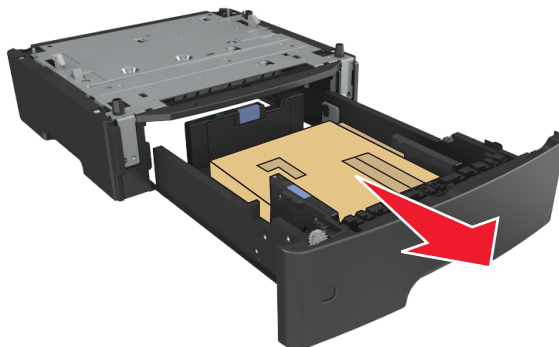

- 4 Îndepărtați toate materialele de ambalare din interiorul tăvii.
- 5 Introduceți tava în postament.
- 6 Plasați tava în apropierea imprimantei.
- 7 Aliniați imprimanta cu tava, apoi coborâți încet imprimanta în locația sa.



- 8 Conectați cablul de tensiune la imprimantă, apoi la o priză cu împământare corespunzătoare și porniți imprimanta.



**Notă:** După instalarea software-ului de imprimantă și a oricăror opțiuni hardware, poate fi necesar să adăugați manual opțiunile în driverul de imprimantă, pentru a le face disponibile în cadrul lucrărilor de imprimare. Pentru informații suplimentare, consultați [„Adăugarea opțiunilor disponibile în driverul de imprimare” de la pagina 20.](#)

## Atașarea cablurilor

Conectați imprimanta la computer, utilizând un cablu USB sau paralel, ori la rețea, utilizând un cablu Ethernet.

Asigurați-vă că se potrivesc următoarele:

- Simbolul USB de pe cablu corespunde simbolului USB de pe imprimantă
- Cablul paralel corespunzător cu portul paralel

- Cablul Ethernet corespunzător cu portul Ethernet

**Avertisment—Potențiale daune:** Nu atingeți cablul USB, orice adaptor de rețea sau imprimanta în zona indicată în timpul tipăririi. Se poate produce o pierdere de date sau o defecțiune.

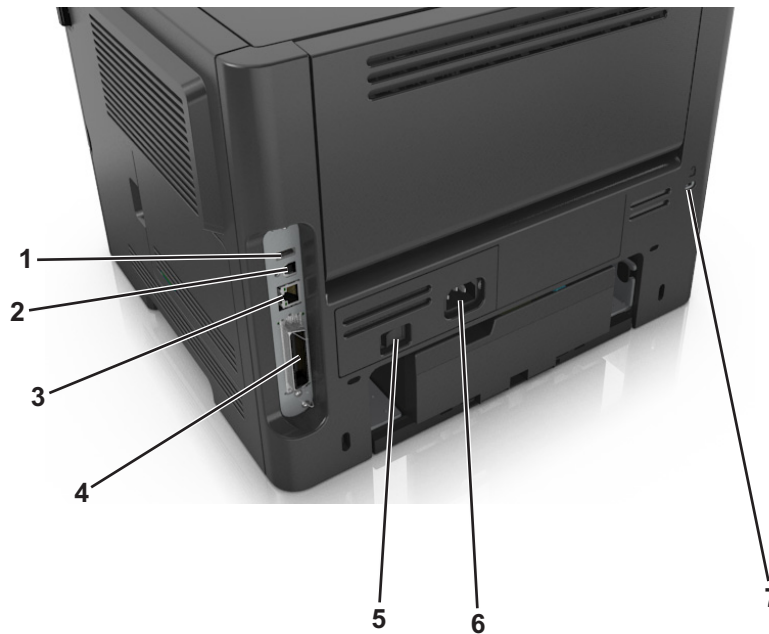

	Utilizați	To (Pentru)
1	Port USB*	Atașează un adaptor de rețea fără fir opțional.
2	Port imprimantă USB	Conectează imprimanta la un computer.
3	Port Ethernet*	Conectează imprimanta la o rețea.
4	Port paralel*	Conectează imprimanta la un computer.
5	Comutator alimentare	Porniți sau opriți imprimanta.
6	Priza pentru cablul de alimentare a imprimantei	Conectați imprimanta la o priză electrică.
7	Slot de securitate	Atașați un sistem de blocare pentru fixa imprimanta pe poziție.

\* Aceste porturi sunt disponibile numai pentru anumite modele de imprimantă.

## Configurarea software-ului imprimantei

### Instalarea imprimantei

- 1 Obțineți o copie a pachetului de instalare a software-ului.
- 2 Executați scriptul de instalare a software-ului, apoi urmați instrucțiunile de pe ecranul computerului.
- 3 Pentru utilizatorii Macintosh, adăugați o imprimantă.

**Notă:** Obțineți adresa IP a imprimantei din secțiunea TCP/IP din meniul Network/Ports (Rețea/Porturi).

## Instalarea Local Printer Settings Utility (Utilitarul pentru setările imprimantei locale)

- 1 Vizitați [www.dell.com/support/printers](http://www.dell.com/support/printers) și descărcați software-ul.
- 2 Faceți dublu clic pe pachetul de instalare a software-ului.
- 3 Selectați un tip de instalare și faceți clic pe **Install (Instalați)**.
- 4 Faceți clic pe **Install (Instalați)** pentru a începe instalarea.
- 5 Faceți clic pe **I agree (De acord)** pentru a accepta acordul de licență.
- 6 Faceți clic pe **Continue (Continuare)**, apoi urmați instrucțiunile de pe ecranul computerului.

### Note:

- Utilizați Local Printer Settings Utility (Utilitar pentru setările imprimantei locale) pentru a schimba setările pentru luminozitatea tonerului, economisirea energiei și dimensiunea hârtiei pentru toate lucrările de imprimare. Utilizați software-ul imprimantei pentru a modifica aceste setări pentru lucrări individuale de imprimare.
- Utilitarul este disponibil numai pe anumite modele de imprimantă.

## Adăugarea opțiunilor disponibile în driverul de imprimare

### Pentru utilizatorii de Windows

- 1 Deschideți folderul cu imprimante, după care selectați imprimanta dorită.
- 2 Deschideți proprietățile imprimantei și apoi adăugați sau instalați manual orice opțiuni.
- 3 Aplicați modificările.

### Pentru utilizatorii de Macintosh

- 1 Din Preferințe sistem, din meniul Apple, navigați la imprimantă și apoi selectați **Driverul >Opțiuni și consumabile**.
- 2 Adăugați opțiuni de hardware instalate.
- 3 Aplicați modificările.

## Acces la rețea

### Note:

- Achiziționați un adaptor de rețea fără fir înainte de a configura imprimanta într-o rețea fără fir. Pentru a instala adaptorul de rețea fără fir, consultați fișa de instrucțiuni livrată împreună cu adaptorul.
- Un Service Set Identifier (Identificator set servicii) (SSID) este un nume asociat unei rețele wireless. Wired Equivalent Privacy (WEP), Wi-Fi Protected Access (WPA), WPA2 și 802.1X - RADIUS sunt tipuri de securitate utilizate într-o rețea.

## Pregătirea configurării imprimantei într-o rețea Ethernet

Pentru configurarea imprimantei într-o rețea Ethernet, pregătiți următoarele informații înainte de a începe:

**Notă:** Dacă rețeaua asociază automat adrese IP computerelor și imprimantelor, continuați cu instalarea imprimantei.

- O adresă IP validă, unică, pe care imprimanta o va utiliza în rețea
- Gateway-ul rețelei
- Masca de rețea
- Un nume de recunoaștere pentru imprimantă (opțional)

**Notă:** Un nume de recunoaștere vă ajută să identificați mai ușor imprimanta în rețea. Aveți posibilitatea să alegeți să utilizați numele de recunoaștere implicit pentru imprimantă sau să îi atribuiți un nume pe care să vi-l amintiți mai ușor.

Veți avea nevoie de un cablu Ethernet pentru a conecta imprimanta la rețea și un port disponibil prin care imprimanta să se conecteze fizic la rețea. Pentru a evita potențiale probleme cauzate de un cablu defect, utilizați un cablu de rețea nou ori de câte ori este posibil.

## Pregătirea configurării imprimantei fără fir într-o rețea fără fir

### Note:

- Asigurați-vă că adaptorul de rețea Wireless este instalat în imprimanta dvs. și funcționează corespunzător.
- Asigurați-vă că punctul de acces (routerul fără fir) este pornit și funcționează corespunzător.

Asigurați-vă că aveți următoarele informații înainte de a configura imprimanta într-o rețea fără fir:

- **SSID**—SSID este cunoscut de asemenea ca nume al rețelei.
- **Mod fără fir (sau mod rețea)**—Modul este fie infrastructură, fie ad hoc.
- **Canal (pentru rețele ad hoc)**—În cazul rețelelor cu infrastructură, valoarea pentru canal este stabilită automat.

Și unele rețele ad-hoc vor necesita setare automată. Consultați persoana responsabilă cu asistența, dacă nu sunteți sigur ce canal să selectați.

- **Metodă de securitate**—Există trei opțiuni de bază pentru metoda de securitate:
  - Cheie WEP
 

Dacă rețeaua utilizează mai multe chei WEP, introduceți până la patru în spațiile furnizate. Selectați cheia utilizată în prezent în rețea selectând cheia implicită de transmitere WEP.

*sau*
  - cheie sau cod de acces WPA sau WPA2
 

WPA include criptarea ca strat suplimentar de securitate. Opțiunile sunt AES sau TKIP. Criptarea trebuie setată la același tip pe router și pe imprimantă; în caz contrar, imprimanta nu va fi capabilă să comunice în rețea.
  - 802.1X–RADIUS
 

Dacă instalați imprimanta într-o rețea 802.1X, veți avea nevoie de următoarele:

    - Tip de autentificare
    - Tip intern de autentificare
    - Numele de utilizator și parola 802.1X
    - Certificate
  - Fără securitate
 

Dacă rețeaua fără fir nu folosește niciun tip de securitate, nu veți avea nicio informație de securitate.

**Notă:** Utilizarea unei rețele nesecurizate nu este recomandată.

#### Note:

- Dacă nu cunoașteți SSID-ul pentru rețeaua la care este conectat computerul dvs., lansați utilitarul fără fir al adaptorului de rețea al calculatorului și căutați numele rețelei. Dacă nu puteți să găsiți SSID-ul sau informațiile de securitate pentru rețea, consultați documentația care a însoțit punctul de acces sau contactați persoana care asigură asistența sistemului.
- Pentru a găsi codul de acces WPA/WPA2 al rețelei Wireless, consultați documentația care a fost furnizată cu punctul de acces, consultați pagina Web asociată cu punctul de acces sau consultați persoana care asigură asistența sistemului dvs.







## Conectarea imprimantei la o rețea fără fir utilizând Wi-Fi Protected Setup.

Înainte să conectați imprimanta la o rețea fără fir, asigurați-vă că:

- Punctul de acces (routerul fără fir) are certificare Wi-Fi Protected Setup (WPS) sau este compatibil cu WPS. Pentru mai multe informații, consultați documentația livrată împreună cu punctul de acces.
- Adaptorul de rețea fără fir instalat pe imprimantă este conectat și funcționează corespunzător. Pentru mai multe informații, consultați foaia de instrucțiuni livrată împreună cu adaptorul de rețea fără fir.

### Utilizarea metodei Push Button Configuration (Configurare cu apăsare pe buton)

1 De la panoul de control al imprimantei, navigați la:

 >Network/Ports (Rețea/Porturi) >  >Network [x] (Rețea [x]) >  >Network [x] Setup  
(Configurare rețea [x]) >  >Wireless (Fără fir) >  >Wi-Fi Protected Setup >  >Start Push  
Button Method (Metodă pornire cu apăsare pe buton) > 

2 Urmăriți instrucțiunile de pe afișajul imprimantei.

## Utilizarea metodei Personal Identification Number (Număr personal de identificare) (PIN)

1 De la panoul de control al imprimantei, navigați la:

 >Network/Ports (Rețea/Porturi) >  >Network [x] (Rețea [x]) >  >Network [x] Setup (Configurare rețea [x]) >  >Wireless (Fără fir) >  >Wi-Fi Protected Setup >  >Start PIN Method (Pornire metodă PIN) > 

2 Copiați codul PIN WPS format din opt cifre.

3 Deschideți un browser web, apoi introduceți adresa IP a punctului de acces în câmpul de adrese.

### Note:

- Adresa IP apare ca patru seturi de numere separate prin puncte, de exemplu, 123.123.123.123.
- Dacă utilizați un server proxy, dezactivați-l temporar pentru a încărca corect pagina Web.

4 Accesați setările WPS. Pentru mai multe informații, consultați documentația livrată împreună cu punctul de acces.

5 Introduceți codul PIN format din opt cifre, apoi salvați setarea.

## Conectarea imprimantei la o rețea fără fir utilizând software-ul pentru imprimantă

### Note:

- Asigurați-vă că imprimanta este pornită.
- Asigurați-vă că adaptorul de rețea fără fir instalat pe imprimantă funcționează corespunzător. Pentru informații despre instalarea unui adaptor de rețea fără fir consultați fișa de instrucțiuni livrată împreună cu adaptorul.

## Utilizarea Wireless Setup Utility (numai pentru Windows)

1 Verificați dacă software-ul imprimantei este deja instalat.

2 Utilizați comanda de căutare din comanda de căutare din meniul Start pentru a localiza Pornire imprimantă.

3 Deschideți Pornire imprimantă, și apoi faceți clic pe **Setări** >**Utilitar de configurare fără fir**.

4 Urmați pașii de pe ecranul computerului.

## Utilizarea Wireless Setup Assistant (Asistent de configurare a caracteristicilor fără fir) - numai pentru Mac

Wireless Setup Assistant (Asistentul configurare fără fir) vă permite să:

- Să configurați imprimanta pentru a o asocia unei rețele fără fir existente.
- Să adăugați o imprimantă la o rețea ad-hoc existentă.
- Să modificați setările rețelei fără fir după instalare.
- Să instalați imprimanta pe computere suplimentare din rețea.

**Instalarea aplicației Wireless Setup Assistant (Asistent de configurare a caracteristicilor fără fir)**

- 1 Accesați site-ul web de asistență Dell la adresa [www.dell.com/support/printers](http://www.dell.com/support/printers).
- 2 Descărcați cea mai recentă aplicație Wireless Setup Assistant (Asistent de configurare a caracteristicilor fără fir).
- 3 Faceți dublu clic pe pachetul programului de instalare descărcat.
- 4 Urmați instrucțiunile de pe ecranul computerului.

**Lansarea Wireless Setup Assistant (Asistentul de configurare fără fir)****Note:**

- Asigurați-vă că imprimanta este pornită.
  - Asigurați-vă ca un adaptor de rețea fără fir este instalat pe imprimantă și că funcționează corespunzător.
- 1 Din Finder (Selector), navigați la:  
**Applications (Aplicații)** > selectați folderul imprimantei
  - 2 Faceți dublu clic pe **Wireless Setup Assistant (Asistentul de configurare fără fir)**, apoi urmați instrucțiunile de pe ecranul computerului.

**Notă:** Dacă întâmpinați probleme la executarea aplicației, faceți clic pe .

**Conectarea imprimantei la o rețea Wireless cu ajutorul serverului Embedded Web Server**

Înainte de a începe, asigurați-vă că:

- Imprimanta este conectată temporar la o rețea Ethernet.
  - Imprimanta dvs. este echipată cu un adaptor de rețea Wireless care funcționează corespunzător. Pentru mai multe informații, consultați foaia de instrucțiuni livrată împreună cu adaptorul dvs. de rețea Wireless.
- 1 Deschideți un browser Web, apoi tastați adresa IP a imprimantei în câmpul de adrese.

**Note:**

- Vizualizați adresa IP a imprimantei pe panoul de control al imprimantei. Adresa IP apare ca patru seturi de numere separate prin puncte, de exemplu, 123.123.123.123.
  - Dacă utilizați un server proxy, dezactivați-l temporar pentru a încărca corect pagina Web.
- 2 Faceți clic pe **Settings (Setări)** > **Network/Ports (Rețea/Porturi)** > **Wireless (Fără fir)**.
  - 3 Modificați setările pentru a corespunde cu cele ale punctului de acces (routerului fără fir).  
**Notă:** Asigurați-vă că introduceți identificatorul SSID corect.
  - 4 Faceți clic pe **Submit (Remitere)**.
  - 5 Opriti imprimanta, apoi deconectați cablul Ethernet. Așteptați cel puțin cinci secunde, apoi reporniți imprimanta.
  - 6 Pentru a verifica dacă imprimanta dvs. este conectată la rețea, tipăriți o pagină de configurare a rețelei. Apoi, în secțiunea Network Card [x] (Placă de rețea [x]), asigurați-vă că starea este „Connected” (Conectat).



## Verificarea configurării imprimantei

### Imprimarea unei pagini cu setările de meniu

Tipăriți o pagină cu setările de meniu pentru a trece în revistă setările curente de meniu și pentru a verifica dacă opțiunile de imprimantă sunt instalate corect.

**Notă:** Dacă nu ați modificat încă nicio setare din meniu, atunci pagina cu setările de meniuri include toate setările implicite din fabrică. Când selectați și salvați alte setări din meniuri, acestea vor înlocui setările implicite din fabrică drept *setări implicite ale utilizatorului*. Setarea implicită a utilizatorului rămâne valabilă până când accesați din nou meniul, alegeți o altă valoare și o salvați.

De la panoul de control al imprimantei, navigați la:

 >Reports (Rapoarte) >  >Menu Settings Page (Pagină de setări meniuri) > 

### Tipărirea unei pagini de configurație pentru rețea

Dacă imprimanta este conectată la o rețea, imprimați o pagină de configurare pentru rețea pentru a verifica conexiunea la rețea. Această pagină oferă și informații importante legate de configurarea tipăririi în rețea.

1 De la panoul de control al imprimantei, navigați la:

 >Reports (Rapoarte) >  >Network Setup Page (Pagină de configurare pentru rețea) > 

**Notă:** Dacă a fost instalat un server de imprimare opțional, se afișează **Print Network [x] Setup Page (Imprimare pagină configurare rețea [x])**.

2 Consultați prima secțiune a paginii de configurare pentru rețea și confirmați că starea este Connected (Conectat).

Dacă starea afișată este Not Connected (Neconectat), conexiunea la rețeaua LAN poate să nu fie activă sau poate să existe o defecțiune a cablului de rețea. Pentru o soluție, consultați persoana care asigură asistența sistemului, apoi imprimați altă pagină de configurare pentru rețea.

## Încărcarea hârtiei și a suporturilor de tipărire speciale

Selectarea și manevrarea hârtiei și a suporturilor de imprimare speciale pot afecta eficiența imprimării documentelor. Pentru informații suplimentare, consultați [„Evitarea blocajelor” de la pagina 100](#) și [„Depozitarea hârtiei” de la pagina 43](#).

### Setarea dimensiunii și a tipului de hârtie

1 De la panoul de control al imprimantei, navigați la:

 >Paper Menu (Meniu Hârtie) >  >Paper Size/Type (Dimensiune/Tip hârtie) > 

2 Selectați Tray [x] Size (Dimensiune tavă [x]) sau Tray [x] Type (Tip tavă [x]), apoi apăsați pe .

3 Schimbați setarea pentru dimensiunea și tipul de hârtie, apoi apăsați pe .

#### Note:

- Setarea pentru dimensiunea de hârtie pentru tava standard de 250 de coli (Tava 1), tava opțională de 550 de coli (Tava 2) și alimentatorul multifuncțional trebuie efectuată manual din meniul Paper Size (Dimensiune hârtie).
- Setarea implicită din fabrică pentru tipul de hârtie din Tava 1 este Plain Paper (Hârtie simplă).
- Setarea implicită din fabrică pentru tipul de hârtie din alimentatorul multifuncțional este Custom Type 6 (Tip particularizat 6).
- Setarea pentru tipul de hârtie trebuie configurată manual pentru toate tăvile.





## Configurarea setărilor pentru formatul universal de hârtie

Setarea Dimensiune universală hârtie este o setare definită de utilizator, care permite imprimarea pe dimensiuni de hârtie care nu au fost prestabilite în meniurile imprimantei.

### Note:





- Cea mai mare dimensiune Universal acceptată este 216 x 355,6 mm (8,5 x 14 inchi).
- Cea mai mică dimensiune Universal acceptată de alimentatorul multifuncțional este 76 x 127 mm (3 x 5 inchi). Cea mai mică dimensiune Universal acceptată de tava opțională este 183 x 210 mm (7,2 x 8,3 inchi).

De la panoul de control al imprimantei, navigați la:

 >meniul Paper (Hârtie) >  >Universal Setup (Configurare universală) >  >Units of Measure (Unități de măsură) >  > selectați unitatea de măsură > 

### Specificarea înălțimii și lățimii hârtiei

1 De la panoul de control al imprimantei, navigați la:

 >meniul Paper (Hârtie) >  >Universal Setup (Configurare universală) >  >Units of Measure (Unități de măsură) >  > selectați unitatea de măsură > 

2 Apăsați pe butoanele săgeată până când se afișează **Portrait Height (Înălțime portret)** sau **Portrait Width (Lățime portret)**, apoi apăsați pe .

3 Schimbați setările, apoi apăsați pe .

## Utilizarea recipientului standard și a opritorului pentru hârtie

Recipientul standard are o capacitate maximă de 150 de coli de hârtie de 75 g/m<sup>2</sup> (20 lb). Acesta colectează materialele imprimate cu fața în jos. Recipientul standard are un opritor pentru hârtie care împiedică hârtia să alunece în afara recipientului pe măsură ce se acumulează.

Pentru a deschide opritorul de hârtie, trageți-l astfel încât să se îndoie în față.



**Notă:** Închideți opritorul pentru hârtie când mutați imprimanta în altă locație.

## Încărcarea tăvilor

**⚠ ATENȚIONARE—RISC DE RĂNIRE:** Pentru a reduce riscul de instabilitate a echipamentului, încărcați separat fiecare tavă. Păstrați închise toate celelalte tăvi, până când este necesar să le deschideți.

1 Trageți tava complet în afară.

**Notă:** Nu scoateți tăvile în timpul unei operații de imprimare sau în timp ce pe afișajul imprimantei este afișat mesajul **Busy** (Ocupat). În caz contrar poate surveni un blocaj.



**2** Strângeți și mutați ghidajul pentru lățime în poziția corectă pentru dimensiunea hârtiei pe care o încărcați.

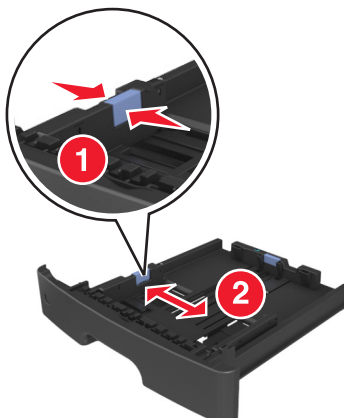

**3** Strângeți și glisați ghidajul pentru lungime în poziția corectă pentru dimensiunea hârtiei pe care o încărcați.

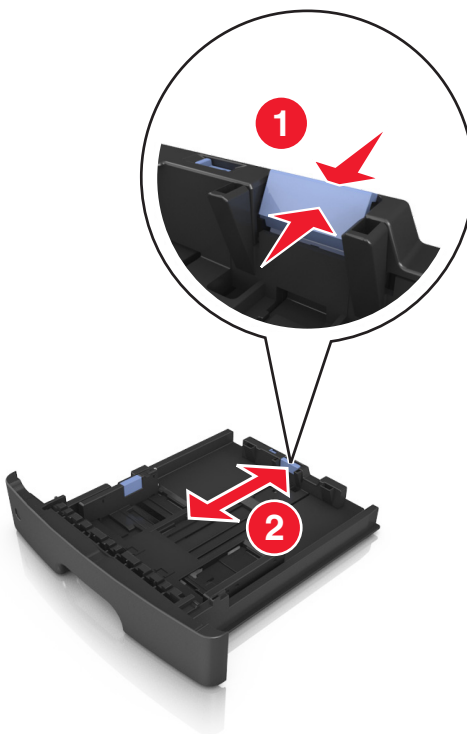

**Note:**

- Pentru unele dimensiuni de hârtie, de exemplu, Letter, Legal sau A4, strângeți și deplasați ghidajul de lungime spre înapoi, pentru adaptarea la lungimea hârtiei pe care o încărcați.
- Dacă încărcați hârtie de dimensiune A6 în tava standard, strângeți și apoi mutați ghidajul pentru lungime spre centrul tăvii, în poziția pentru dimensiunea A6.
- Ghidajele pentru lățime și lungime trebuie să fie aliniate cu indicatorii pentru dimensiunea hârtiei din partea de jos a tăvii.

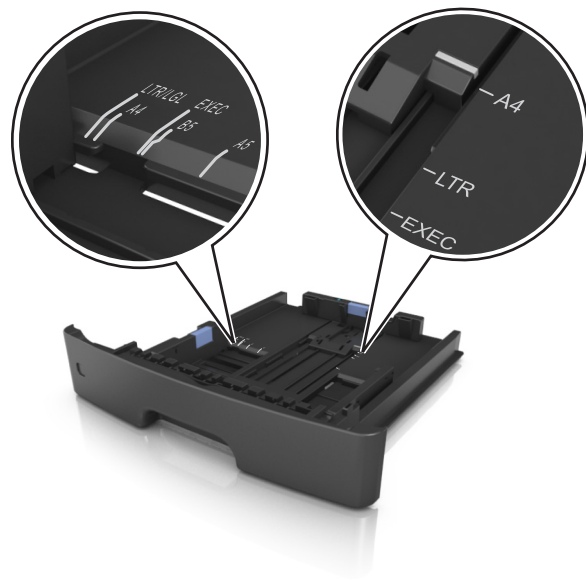

4 Flexați ușor colile înainte și înapoi pentru a le dezlipi și răsfoiți-le. Nu pliați și nu îndoiți hârtia. Îndreptați marginile la același nivel.

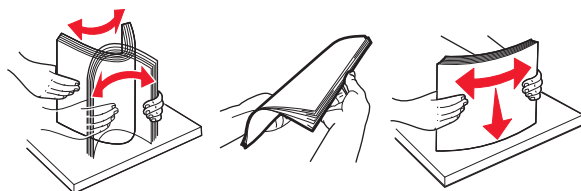

5 Încărcați teancul de hârtie.

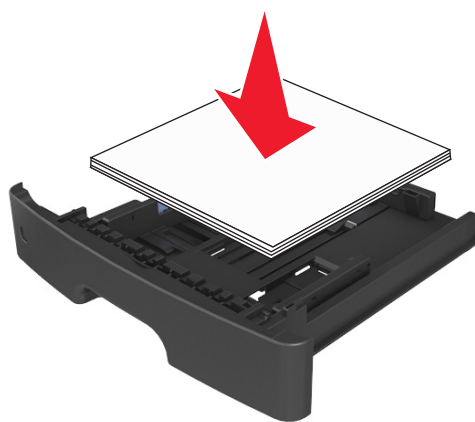

**Note:**

- Dacă utilizați hârtie reciclată sau preimprimată, încărcați-o cu partea imprimabilă orientată în jos.
- Încărcați hârtia perforată în prealabil cu perforațiile de la latura de sus spre partea din față a tăvii.
- Încărcați hârtia cu antet cu fața în jos, cu latura superioară a colii spre partea din față a tăvii. Pentru imprimare pe două fețe, încărcați hârtia cu antet cu marginea de jos a colii spre partea din față a tăvii.

- Asigurați-vă că nivelul de hârtie este inferior indicatorului de umplere situat pe partea laterală a ghidajului pentru lățime.

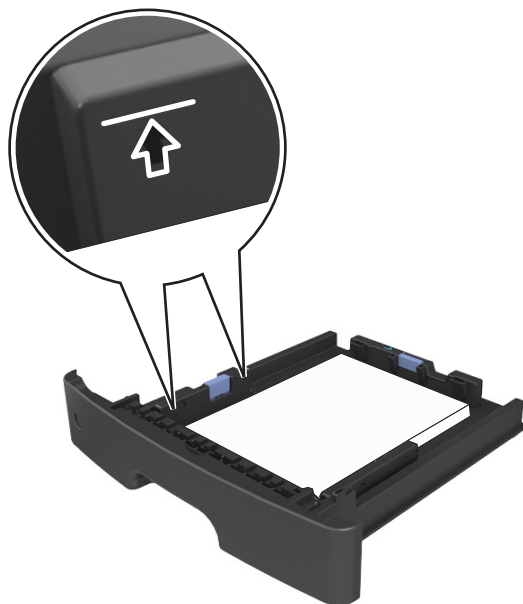

## 6 Introduceți tava.



- ## 7
- Din panoul de control al imprimantei, setați tipul și dimensiunea hârtiei din meniul Paper (Hârtie) pentru a corespunde cu hârtia încărcată în tavă.

**Notă:** Setează corect tipul și dimensiunea hârtiei, pentru a evita blocajele și problemele de calitate a imprimării.

## Încărcarea alimentatorului multifuncțional

Utilizați alimentatorul multifuncțional când imprimați pe diferite dimensiuni și tipuri de hârtie sau suporturi speciale, cum ar fi carton, folii transparente și plicuri. Îl puteți utiliza și pentru lucrări de imprimare de o singură pagină pe hârtie cu antet.

- 1 Deschideți alimentatorul multifuncțional.

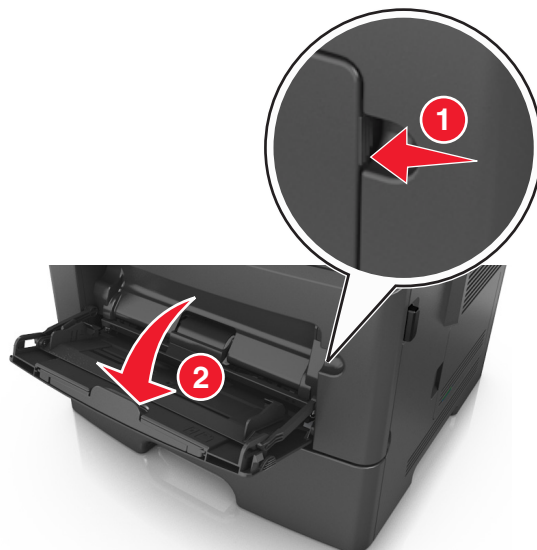

- a Trageți sistemul de extindere al alimentatorului multifuncțional.

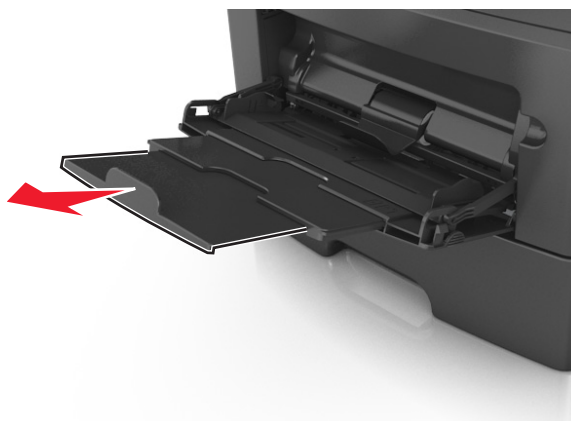

- b Trageți ușor sistemul de extindere, astfel încât alimentatorul multifuncțional să se extindă complet și să se deschidă.





- 2 Strângeți ghidajul de lățime din partea stângă și mutați ghidajele în poziția corectă pentru hârtia pe care o încărcați.

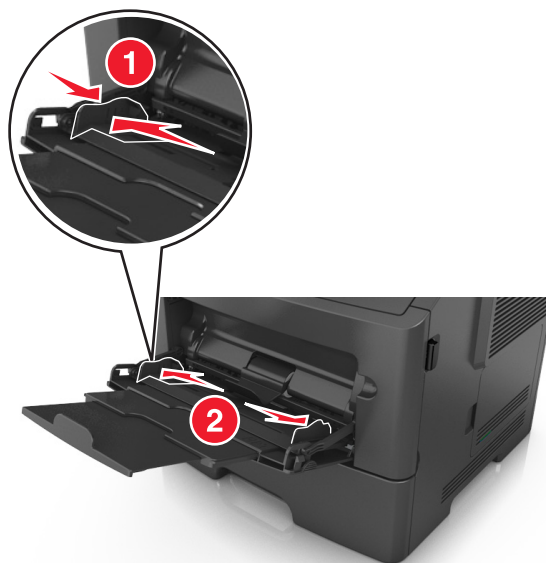

- 3 Pregătiți hârtia sau suporturile speciale pentru încărcare.

- Îndoți ușor colile de hârtie înainte și înapoi și răsfoiți-le. Nu pliați și nu îndoți hârtia. Aduceți marginile la același nivel.

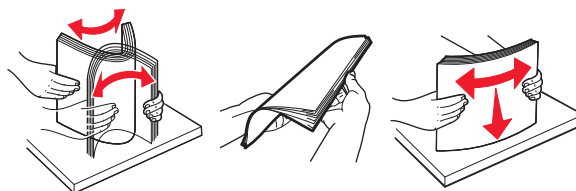

- Țineți foliile transparente de margini. Îndoți ușor teancul de folii transparente înainte și înapoi pentru a le dezlipi, apoi răsfoiți-le. Aduceți marginile la același nivel.

**Notă:** Evitați să atingeți partea pe care se imprimă a foliilor transparente. Aveți grijă să nu zgâriați foliile.

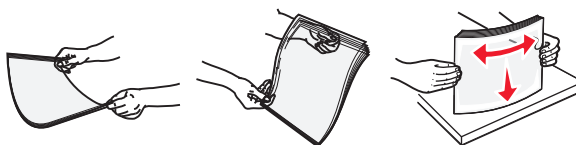

- Îndoți ușor teancul de plicuri înainte și înapoi pentru a le dezlipi, apoi răsfoiți-le. Îndreptați marginile la același nivel.



- 4 Încărcați hârtia sau suporturile speciale.

**Note:**

- Nu introduceți forțat hârtia și suporturile speciale în alimentatorul multifuncțional.
- Asigurați-vă că hârtia sau suporturile speciale nu depășesc indicatorul de umplere maximă de pe ghidajele pentru hârtie. Umplerea excesivă poate genera blocaje.



- Încărcați hârtie, folii transparente și carton cu fața recomandată pentru imprimare în sus și marginea superioară orientată spre intrarea în imprimantă. Pentru informații suplimentare despre încărcarea foliilor transparente, consultați ambalajul în care s-au livrat acestea.

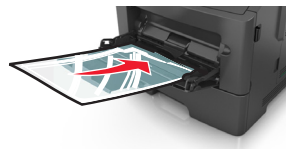

**Notă:** Când încărcați hârtie de dimensiune A6, asigurați-vă că sistemul de extindere al alimentatorului multifuncțional atinge ușor marginea hârtiei, pentru ca ultimele câteva coli de hârtie să rămână fixate.



- Încărcați hârtia cu antet cu fața în sus, astfel încât latura de sus a foi să intre prima în imprimantă. Pentru imprimare pe două fețe (duplex), încărcați hârtia cu antet cu fața în jos și astfel încât latura de jos a colii să intre prima în imprimantă.



- Încărcați plicurile cu partea cu deschidere spre stânga și în jos.



**Avertisment—Potențiale daune:** Nu utilizați niciodată plicuri cu timbre, cleme, clapete, ferestre, învelitori sau adezivi autocolanți. Aceste plicuri pot deteriora grav imprimanta.

- 5 Din panoul de control al imprimantei, setați tipul și dimensiunea hârtiei din meniul Paper (Hârtie) pentru a corespunde cu hârtia sau suporturile speciale încărcate în alimentatorul multifuncțional.

## Legarea și anularea legării tăvilor

Dacă dimensiunea și tipul hârtiei corespund pentru mai multe tăvi, imprimanta leagă tăvile respective. Când una dintre tăvile legate se golește, alimentarea cu hârtie se face din următoarea tavă legată. Se recomandă să atribuiți un nume de tip particularizat diferit pentru toate tipurile unice de hârtie, de exemplu, pentru hârtia cu antet și diverse tipuri de hârtie simplă colorată, pentru ca tăvile care conțin hârtia să nu fie legate automat.

## Legarea și anularea legării tăvilor

### Utilizarea serverului Embedded Web Server

1 Deschideți un browser Web, apoi tastați adresa IP a imprimantei în câmpul de adrese.

**Note:**

- Vizualizați adresa IP a imprimantei în secțiunea TCP/IP din meniul Network/Ports (Rețea/Porturi). Adresa IP apare ca patru seturi de numere separate prin puncte, de exemplu, 123.123.123.123.
- Dacă utilizați un server proxy, dezactivați-l temporar pentru a încărca corect pagina Web.

2 Faceți clic pe **Settings (Setări)** >meniul **Paper (Hârtie)**.

3 Modificați setările tăvii pentru a specifica dimensiunea și tipul hârtiei pentru tavă.

- Pentru a lega tăvile, asigurați-vă că dimensiunea și tipul hârtiei pentru tavă corespund cu cele ale altei tăvi.
- Pentru a anula legarea tăvilor, asigurați-vă că dimensiunea sau tipul hârtiei pentru tavă *nu* corespund cu cele ale altei tăvi.

4 Faceți clic pe **Submit (Remitere)**.

### Utilizarea setărilor imprimantei pe computer

În funcție de sistemul de operare, accesați meniul Paper (Hârtie) utilizând Local Printer Settings Utility (Utilitar pentru setările imprimantei locale) sau Printer Settings (Setări imprimantă).

**Notă:** De asemenea, puteți specifica dimensiunea și tipul hârtiei utilizând panoul de control a imprimantei. Pentru informații suplimentare, consultați [„Setarea dimensiunii și a tipului de hârtie” de la pagina 26](#).

**Avertisment—Potențiale daune:** Numele tipului de hârtie încărcată în tavă trebuie să fie echivalent cu numele tipului de hârtie atribuit în imprimantă. Temperatura unității de fuziune diferă în funcție de tipul de hârtie specificat. Dacă setările nu sunt configurate în mod corespunzător, este posibilă apariția unor probleme de imprimare.

## Configurarea unui tip de hârtie particularizat

### Utilizare serverului EWS

1 Deschideți un browser Web, apoi tastați adresa IP a imprimantei în câmpul de adrese.

**Note:**

- Imprimați o pagină de configurație a rețelei sau pagina cu setări de meniuri, apoi localizați adresa IP în secțiunea TCP/IP. Adresa IP apare ca patru seturi de numere separate prin puncte, cum ar fi 123.123.123.123.

- Dacă utilizați un server proxy, dezactivați-l temporar pentru a încărca corect pagina Web.

**2** Faceți clic pe **Settings (Setări) >meniul Paper (Hârtie) >Custom Types (Tipuri particularizate)**.

**3** Selectați un nume de tip de hârtie particularizat, apoi selectați un tip de hârtie particularizat.

**Notă:** Hârtia simplă este tipul de hârtie implicit din fabrică asociat pentru toate numele particularizate definite de utilizator.

**4** Faceți clic pe **Submit (Remitere)**.

#### Utilizarea setărilor imprimantei pe computer

În funcție de sistemul de operare, accesați meniul Custom (particularizat) utilizând Local Printer Settings Utility (Utilitar pentru setările imprimantei locale) sau Printer Settings.

## Atribuirea unui tip de hârtie particularizat

#### Utilizare serverului EWS

**1** Deschideți un browser Web, apoi tastați adresa IP a imprimantei în câmpul de adrese.

**Note:**

- Imprimați o pagină de configurație a rețelei sau pagina de setări ale meniurilor, apoi localizați adresa IP în secțiunea TCP/IP. Adresa IP apare ca patru seturi de numere separate prin puncte, cum ar fi 123.123.123.123.
- Dacă utilizați un server proxy, dezactivați-l temporar pentru a încărca corect pagina Web.

**2** Faceți clic pe **Settings (Setări) >meniul Paper (Hârtie)**.

**3** Din secțiunea Tray Configuration (Configurație tavă), selectați o sursă de hârtie, apoi selectați un tip particularizat de hârtie din coloana Paper type (Tip hârtie).

**4** Faceți clic pe **Submit (Remitere)**.

#### Utilizarea setărilor imprimantei pe computer

În funcție de sistemul de operare, accesați meniul Paper (Hârtie) utilizând Local Printer Settings Utility (Utilitar pentru setările imprimantei locale) sau Printer Settings (Setări imprimantă).

# Ghid despre hârtie și suporturile de tipărire speciale

## Indicații despre hârtie

Selectarea hârtiei corecte sau a suportului special de tipărire corect reduce problemele de tipărire. Pentru a obține calitatea optimă a imprimării, încercați să imprimați mostre de hârtie sau de suport special înainte de a cumpăra cantități mari din respectivul suport.

## Caracteristicile hârtiei

Următoarele caracteristici ale hârtiei afectează calitatea și fiabilitatea imprimării. Luați în calcul aceste caracteristici când evaluați un nou stoc de hârtie.

### Greutate

Tăvile imprimantei pot alimenta automat hârtie bond cu fibră lungă, cu greutatea de până la 120-g/m<sup>2</sup> (32-lb). Alimentatorul multifuncțional poate alimenta automat hârtie bond cu fibră lungă, cu greutatea de până la 163-g/m<sup>2</sup> (43-lb). Hârtia mai ușoară de 60 g/m<sup>2</sup> (16 lb) poate fi insuficient de rigidă pentru a permite alimentarea corectă, cauzând blocaje. Pentru performanțe optime, utilizați hârtie Bond de 75 g/m<sup>2</sup> (20 lb) cu fibră lungă. Pentru hârtie cu dimensiuni mai mici de 182 x 257 mm (7,2 x 10,1 inchi), vă recomandăm să utilizați hârtie de 90 g/m<sup>2</sup> (24 lb) sau mai grea.

**Notă:** Imprimarea față-verso este acceptată numai pentru hârtie bond de 60-90 g/m<sup>2</sup> (16 - 24 lb).

### Încrețirea

Încrețirea se referă la tendința hârtiei de a se ondula la margini. Încrețirea excesivă poate perturba alimentarea cu hârtie. Încrețirea poate apărea după trecerea hârtiei prin imprimantă, unde este expusă la temperaturi înalte. Stocarea hârtiei despachetate în condiții de temperatură sau umiditate ridicată sau scăzută, chiar și în tăvi, poate contribui la încrețirea hârtiei înainte de imprimare și poate crea probleme la alimentare.

### Netezimea

Gradul de netezime a hârtiei afectează direct calitatea imprimării. Dacă hârtia este prea aspră, tonerul nu poate fuziona corect. Dacă hârtia este prea fină, pot apărea probleme legate de alimentare sau de calitatea imprimării. Utilizați întotdeauna hârtie având între 100 și 300 de puncte Sheffield. Totuși, hârtia cu 150 - 250 de puncte Sheffield permite o calitate optimă a imprimării.

### Conținutul de umiditate

Umiditatea din hârtie afectează atât calitatea imprimării, cât și capacitatea imprimantei de alimentare corectă cu hârtie. Lăsați hârtia în ambalajul original până când urmează să o folosiți. În acest fel, limitați expunerea hârtiei la modificări ale umidității, care îi pot afecta performanța.

Depozitați hârtia în ambalajul original în același mediu ca și imprimanta cu 24 - 48 de ore înainte de imprimare. Prolungați această perioadă cu câteva zile în cazul în care mediul de stocare sau de transport diferă foarte mult de cel în care se află imprimanta. De asemenea, hârtia groasă poate necesita o perioadă de pregătire mai îndelungată.

### Direcția fibrei

Direcția fibrei se referă la alinierea fibrelor unei coli de hârtie. Există două tipuri de hârtie: cu *fibră lungă*, de-a lungul paginii, sau cu *fibră scurtă*, de-a latul paginii.

Pentru hârtie Bond de 60–90 g/m<sup>2</sup> (16–24 lb), se recomandă hârtie cu fibră lungă.

### Conținutul de fibră

Majoritatea tipurilor de hârtie xerografică de înaltă calitate sunt obținute în proporție de 100% din lemn celulozic tratat chimic. Acest conținut conferă hârtiei o mai mare stabilitate, diminuând problemele de alimentare și îmbunătățind calitatea imprimării. Hârtia care conține fibre precum cele din bumbac prezintă dificultăți la manevrare.

### Hârtie neacceptată

Nu se recomandă utilizarea următoarelor tipuri de hârtie împreună cu imprimanta:

- Hârtie tratată chimic utilizată pentru efectuarea de copii fără indigo, cunoscută și sub denumirea de hârtie fără carbon, hârtie de copiat fără carbon (carbonless copy paper - CCP) sau hârtie care nu necesită carbon (no carbon required - NCR)
- Hârtie preimprimată cu elemente chimice care pot contamina imprimanta
- Hârtie preimprimată care poate fi afectată de temperatura din unitatea de fuziune a imprimantei
- Hârtie preimprimată care necesită o înregistrare (locația precisă de imprimare pe pagină) mai mică de ±2,5 mm (±0,10 in.), de exemplu, formularele pentru recunoașterea optică a caracterelor (OCR)  
În unele cazuri, înregistrarea poate fi reglată cu un software în vederea imprimării corecte pe aceste formulare:
- Hârtie crețată (care poate fi ștersă), hârtie sintetică, hârtie termică
- Hârtie cu margini proeminente, cu textură aspră sau proeminentă, ondulată
- Hârtie reciclată care nu respectă standardul EN12281:2002 (european)
- Hârtie cu greutatea mai mică de 60 g/m<sup>2</sup> (16 lb)
- Formulare sau documente compuse din mai multe părți

### Selectarea hârtiei

Utilizarea unui tip corect de hârtie previne producerea blocajelor și a problemelor de imprimare.

Pentru a preveni blocajele de hârtie și scăderea calității de imprimare:

- Utilizați *întotdeauna* hârtie nouă, nedeteriorată.
- Înainte de a încărca hârtia, verificați care este partea hârtiei pe care se recomandă imprimarea. De obicei, această informație este indicată pe ambalaj.
- *Nu utilizați* hârtie care a fost tăiată sau decupată manual.

- *Nu* amestecați hârtii de diferite dimensiuni, tipuri sau greutateți în aceeași tavă; în caz contrar, se vor produce blocaje de hârtie.
- *Nu* utilizați hârtie cretată decât dacă este destinată imprimării electrofotografice.

## Selectarea formularelor pretipărite și a hârtiilor cu antet

Utilizați aceste indicații la selectarea formularelor pretipărite și a hârtiilor cu antet:

- Utilizați fibră lungă pentru hârtie cu greutatea cuprinsă între 60 și 90 g/m<sup>2</sup> (16 - 24 lb).
- Utilizați numai formulare și hârtii cu antet tipărite printr-un proces de gravare sau litografiere offset.
- Evitați hârtia cu suprafață aspră sau textură pronunțată.

Utilizați hârtii imprimate cu cerneluri rezistente la căldură, destinate copiatoarelor xerografice. Cerneala trebuie să poată suporta temperaturi de până la 230°C (446°F) fără a se topi sau emite substanțe periculoase. Utilizați cerneluri care nu sunt afectate de rășinile din toner. În general, cernelurile pe bază de ulei sau de oxidare satisfac aceste cerințe; cernelurile pe bază de latex pot să nu satisfacă aceste cerințe. Dacă nu sunteți sigur, contactați furnizorul de hârtie.

Hârtiile preimprimate (de ex., cele cu antet) trebuie să poată suporta temperaturi de până la 230°C (446°F), fără a se topi sau a emite substanțe periculoase.

## Utilizarea hârtiei reciclate și a altor tipuri de hârtie de birou

Hârtia reciclată de birou produsă special pentru imprimantele cu laser (electrofotografice) poate fi utilizată în imprimanta dvs. Cu toate acestea, nu se poate afirma că toată hârtia reciclată este alimentată bine.

În general, se aplică următoarele instrucțiuni privind proprietățile hârtiei reciclate.

- Cantitatea de deșeuri (testăm un conținut de până la 100% din deșeuri.)
- Condiții de temperatură și umiditate (camerele de testare simulează clima din întreaga lume.)
- Conținut de umiditate (hârtia business trebuie să aibă umiditate scăzută: 4–5%.)
- Rezistența la îndoire și rigiditatea adecvată înseamnă o alimentare optimă prin imprimantă.
- Grosimea (afectează cât se poate încărcă într-o tavă)
- Rugozitatea suprafeței (măsurată în unități Sheffield, afectează claritatea imprimării și aderența tonerului pe hârtie)
- Fricțiunea suprafeței (determină cât de ușor pot fi separate colile)
- Fibrele și distribuția acestora în hârtie (afectează încrețirea, care, la rândul său, influențează comportamentul mecanic al hârtiei la deplasarea în imprimantă)
- Luminozitatea și textura (aspectul vizual și tactil)

Hârtia reciclată este mai bună ca oricând; cu toate acestea, cantitatea de conținut reciclat dintr-o hârtie afectează gradul de control asupra materiei străine. Dar, deși hârtia reciclată este o bună modalitate de a imprima într-un mod ecologic, aceasta nu este perfectă. Energia necesară pentru eliminarea cernelii și tratarea cu aditivi, cum ar fi coloranții și "lipiciul", generează adeseori mai multe emisii de carbon decât producția de hârtie normală. Cu toate acestea, utilizarea hârtiei reciclate permite o mai bună administrare generală a resurselor.



## Exemple de hârtie neacceptată

Rezultatele testelor indică faptul că următoarele tipuri de hârtie prezintă un risc pentru utilizarea în imprimantele laser:

- Hârtia tratată chimic, utilizată pentru efectuarea copiilor fără indigo, cunoscută și sub denumirea de *hârtie fără carbon*
- Hârtie preimprimată cu elemente chimice care pot contamina imprimanta
- Hârtie preimprimată care poate fi afectată de temperatura din unitatea de fuziune a imprimantei
- Hârtia preimprimată, care necesită o înregistrare (locația precisă pe pagină) mai mare de  $\pm 2,3$  mm ( $\pm 0,9$  in.), precum formularele pentru recunoașterea optică a caracterelor (OCR). În unele cazuri, înregistrarea poate fi reglată cu un software în vederea imprimării corecte pe aceste formulare.
- Hârtie crețată (care poate fi ștearsă), hârtie sintetică, hârtie termică
- Hârtie cu margini proeminente, cu textură aspră sau proeminentă, ondulată
- Hârtia reciclată, care nu trece testul EN12281:2002 (test european)
- Hârtie cu greutatea mai mică de  $60 \text{ g/m}^2$  (16 lb)
- Formulare sau documente compuse din mai multe părți

## Utilizarea suporturilor speciale

### Sfaturi pentru utilizarea cartonului

Cartonul este un suport special greu, compus dintr-un singur strat. Multe dintre caracteristicile sale (umiditatea conținutului, grosimea, textura etc.) pot afecta în mod semnificativ calitatea tipăririi. Tipăriți pe eșantioane de carton înainte de a achiziționa cantități mari.

La tipărirea pe carton:

- Asigurați-vă că tipul hârtiei este Card Stock (Carton).
- Selectați setarea potrivită pentru Paper Texture (Textură hârtie).
- Rețineți faptul că pretipărirea, perforarea și îndoirea pot afecta în mod semnificativ calitatea tipăririi și pot cauza blocaje sau alte dificultăți legate de hârtie.
- Contactați producătorul sau distribuitorul pentru a verifica dacă respectivul carton rezistă la temperaturi de până la  $240 \text{ }^\circ\text{C}$  ( $464 \text{ }^\circ\text{F}$ ) fără emisii periculoase.
- Nu utilizați cartoane pretipărite cu substanțe care pot contamina imprimanta. Pretipărirea determină introducerea de componente semilichide și volatile în imprimantă.
- Dacă este posibil, utilizați carton cu fibră scurtă.

### Sfaturi pentru utilizarea plicurilor

Înainte de a achiziționa cantități mari, imprimați eșantioane pe plicurile pe care doriți să le utilizați.

- Utilizați plicuri speciale pentru imprimante cu laser. Contactați producătorul sau distribuitorul pentru a verifica dacă plicurile rezistă la temperaturi de până la  $230 \text{ }^\circ\text{C}$  ( $446 \text{ }^\circ\text{F}$ ) fără a se lipi, încreți, îndoii excesiv și fără a emite substanțe periculoase.
- Pentru performanțe optime, utilizați plicuri confecționate din hârtie de  $90 \text{ g/m}^2$  (hârtie Bond de 24 livre) sau cu 25% bumbac. Plicurile numai din bumbac nu trebuie să depășească greutatea de  $70 \text{ g/m}^2$  (hârtie Bond de 24 livre).

- Utilizați numai plicuri noi din pachete nedeteriorate.
- Pentru a spori performanțele și minimiza blocajele, nu folosiți plicuri care:
  - Sunt prea îndoite sau încrețite
  - Sunt lipite unele de altele sau deteriorate în vreun fel
  - Au ferestre, găuri, perforații, elemente decupabile sau în relief
  - Au agrafe metalice, elemente de legare sau de pliere
  - Sunt construite prin întrepătrunderea elementelor
  - Au atașate timbre
  - Au substanța adezivă expusă când plicul este închis
  - Au colțuri îndoite
  - Au finisaje aspre, șifonate sau liniate
- Ajustați ghidajele pentru lățime la lățimea plicurilor.

**Notă:** Combinația dintre umiditatea mare (peste 60%) și temperatura înaltă de imprimare poate conduce la șifonarea sau lipirea plicurilor.

## Sfaturi privind utilizarea etichetelor

Imprimați eșantioane de etichete înainte de a achiziționa cantități mari.

**Notă:** Utilizați numai coli cu etichete de hârtie. Etichetele de vinil, farmaceutice și cu două fețe nu sunt acceptate.

La tipărirea pe etichete:

- Utilizați etichete speciale pentru imprimante cu laser. Contactați producătorul sau distribuitorul pentru a verifica dacă:
  - Etichetele pot suporta temperaturi de până la 240 °C (464 °F) fără a se lipi, încreți în exces, șifona sau emite substanțe periculoase.
  - Adezivii etichetelor, partea imprimabilă și suportul pot suporta presiuni de până la 172 kPa (25 psi) fără a se dezlipi, fără scurgeri pe lângă colțuri și fără a emite vapori nocivi.
- Nu folosiți etichete fixate pe material lucios.
- Utilizați coli cu etichete complete. Utilizarea foilor parțiale poate determina dezlipirea etichetelor în timpul tipării, determinând blocaje. De asemenea, foile parțiale pot contamina cu substanță adezivă imprimanta și cartușul, putând anula garanția pentru imprimantă și pentru cartușul de toner.
- Nu utilizați etichete cu adezivul expus.
- Nu imprimați la o distanță de 1 mm (0,04 inchi) de marginea etichetei, de perforări sau între zonele de decupare a etichetei.
- Asigurați-vă că stratul adeziv nu ajunge la marginea colii. Izolarea adezivului trebuie să fie la cel puțin 1 mm (0,04 inchi) față de margini. Materialul adeziv contaminează imprimanta și poate anula garanția.
- Dacă izolarea adezivului nu este posibilă, atunci îndepărtați o bandă de 2 mm (0,08 inchi) de pe marginea introdusă în imprimantă și de pe cea utilizată pentru introducerea hârtiei, apoi utilizați un adeziv care nu se scurge.
- Orientarea de tip portret este cea mai indicată, în special pentru imprimarea de coduri de bare.

## Sfaturi pentru utilizarea hârtiei cu antet

- Utilizați hârtie cu antet specială pentru imprimante cu laser.
- Înainte de a achiziționa cantități mari, imprimați eșantioane pe hârtia cu antet pe care doriți să o utilizați.
- Înainte de a încărca hârtia cu antet, flexați, răsfoiți și îndreptați teancul pentru a preveni lipirea colilor unele de altele.
- Orientarea paginii este importantă când se imprimă pe hârtie cu antet. Pentru informații despre încărcarea hârtiei cu antet, consultați:
  - [„Încărcarea tăvilor” de la pagina 28](#)
  - [„Încărcarea alimentatorului multifuncțional” de la pagina 32](#)

## Sfaturi pentru utilizarea foliilor transparente

- Imprimați o pagină de test pe foliile transparente pe care intenționați să le utilizați, înainte de a le achiziționa în cantități mari.
- Alimentați folii transparente din tava standard sau din alimentatorul multifuncțional.
- Utilizați folii transparente speciale pentru imprimante cu laser. Foliile transparente trebuie să suporte temperaturi de până la 185°C (365°F) fără a se topi, fără a se decolora, fără a desincroniza culorile și fără a emite substanțe nocive.

**Notă:** Foliile transparente se pot imprima la o temperatură de până la 195°C (383°F) dacă setarea pentru greutatea foliilor transparente este Heavy (Grea) și textura este configurată la Rough (Aspră) în meniul Paper (Hârtie).

- Evitați să lăsați amprente pe foliile transparente pentru a preveni apariția unor probleme privind calitatea.
- Înainte de a încărca foliile transparente, flexați, răsfoiți și îndreptați teancul pentru a preveni lipirea colilor unele de altele.

## Depozitarea hârtiei

Utilizați aceste indicații pentru depozitarea hârtiei, pentru a preveni crearea blocajelor și obținerea unei calități inegale la tipărire:

- Pentru rezultate optime, depozitați hârtia în locuri în care temperatura este de 21°C (70°F) și umiditatea relativă este de 40%. Majoritatea producătorilor recomandă imprimarea la o temperatură cuprinsă între 18 și 24°C (65 și 75°F) cu umiditatea relativă cuprinsă între 40 și 60%.
- Depozitați hârtia în cutii de carton, pe un stativ de lemn sau pe un raft, și nu pe podea.
- Depozitați topuri individuale pe o suprafață plană.
- Nu depozitați alte obiecte deasupra topurilor individuale de hârtie.
- Scoateți hârtia din carton sau din ambalaj numai când sunteți pregătit să o încărcați în imprimantă. Cartonul sau ambalajul vă ajută să păstrați hârtia curată, uscată și dreaptă.

## Dimensiuni, tipuri și greutateți acceptate pentru hârtie

Pentru informații despre carton și etichete, consultați *Ghid pentru carton și etichete*.

### Dimensiuni de hârtie acceptate

Dimensiune de hârtie	Tavă standard	Tavă opțională de 250 sau 550 de coli	Alimentator & multi-funcțional	Mod Duplex
<b>A4</b> 210 x 297 mm (8,3 x 11,7 in.)	✓	✓	✓	✓
<b>A5</b> 148 x 210 mm (5,8 x 8,3 in.)	✓	✓	✓	X
<b>A6</b> 105 x 148 mm (4,1 x 5,8 in.)	✓	X	✓	X
<b>JIS B5</b> 182 x 257 mm (7,2 x 10,1 in.)	✓	✓	✓	X
<b>Letter</b> 216 x 279 mm (8,5 x 11 in.)	✓	✓	✓	✓
<b>Legal</b> 216 x 356 mm (8,5 x 14 in.)	✓	✓	✓	✓
<b>Executive</b> 184 x 267 mm (7,3 x 10,5 in.)	✓	✓	✓	X
<b>Oficio (Mexic)</b> 216 x 340 mm (8,5 x 13,4 in.)	✓	✓	✓	✓
<b>Folio</b> 216 x 330 mm (8,5 x 13 in.)	✓	✓	✓	✓
<b>Statement</b> 140 x 216 mm (5,5 x 8,5 in.)	✓	✓	✓	X
<b>Universal</b> <sup>1, 2</sup> 76,2 x 127 mm (3 x 5 in.) până la 216 x 356 mm (8,5 x 14 in.)	✓	✓	✓	✓
<b>Plic 7 3/4 (Monarch)</b> 98 x 191 mm (3,9 x 7,5 in.)	X	X	✓	X
<b>Plic 9</b> 98 x 225 mm (3,9 x 8,9 in.)	X	X	✓	X

<sup>1</sup> Această setare de dimensiune formatează pagina pentru 216 x 356 mm (8,5 x 14 in.), în cazul în care dimensiunea nu este specificată de aplicația software.

<sup>2</sup> Dimensiunea Universal este acceptată numai în tava standard dacă dimensiunea de hârtie este de minimum 105 x 148 mm (4,1 x 5,8 inchi). Dimensiunea Universal este acceptată numai în tava opțională de 250 sau 550 de coli dacă dimensiunea de hârtie este de minimum 148 x 210 mm (5,8 x 8,3 inchi). Dimensiunea Universal este acceptată în modul duplex numai dacă lățimea este de minimum 210 mm (8,3 inchi) și lungimea este de minimum 279 mm (11 inchi). Cea mai mică dimensiune Universal acceptată este compatibilă numai cu alimentatorul multifuncțional.

Dimensiune de hârtie	Tavă standard	Tavă opțională de 250 sau 550 de coli	Alimentator & multi-funcțional	Mod Duplex
<b>Plic 10</b> 105 x 241 mm (4,1 x 9,5 in.)	X	X	✓	X
<b>Plic DL</b> 110 x 220 mm (4,3 x 8,7 in.)	X	X	✓	X
<b>Plic C5</b> 162 x 229 mm (6,4 x 9 in.)	X	X	✓	X
<b>Plic B5</b> 176 x 250 mm (6,9 x 9,8 in.)	X	X	✓	X
<b>Alt plic</b> 229 x 356 mm (9 x 14 in.)	X	X	✓	X

<sup>1</sup> Această setare de dimensiune formatează pagina pentru 216 x 356 mm (8,5 x 14 in.), în cazul în care dimensiunea nu este specificată de aplicația software.

<sup>2</sup> Dimensiunea Universal este acceptată numai în tava standard dacă dimensiunea de hârtie este de minimum 105 x 148 mm (4,1 x 5,8 inchi). Dimensiunea Universal este acceptată numai în tava opțională de 250 sau 550 de coli dacă dimensiunea de hârtie este de minimum 148 x 210 mm (5,8 x 8,3 inchi). Dimensiunea Universal este acceptată în modul duplex numai dacă lățimea este de minimum 210 mm (8,3 inchi) și lungimea este de minimum 279 mm (11 inchi). Cea mai mică dimensiune Universal acceptată este compatibilă numai cu alimentatorul multifuncțional.

## Tipuri și greutate de hârtie acceptate

Tava standard acceptă greutate pentru hârtie de 60 - 90 g/m<sup>2</sup> (16 - 24 lb). Tava opțională acceptă greutate pentru hârtie de 60 - 120 g/m<sup>2</sup> (16 - 32 lb). Alimentatorul multifuncțional acceptă greutate de 60-163 g/m<sup>2</sup> (16-43 livre) pentru hârtie.

Tip hârtie	tavă de 250 sau de 550 de coli	Alimentator & multifuncțional	Mod Duplex
<b>Hârtie obișnuită</b>	✓	✓	✓
<b>Carton</b>	X	✓	X
<b>Folii transparente</b>	✓	✓	X
<b>Reciclată</b>	✓	✓	✓
<b>Hârtie lucioasă</b>	X	X	X
<b>Etichete de hârtie<sup>1</sup></b>	✓	✓	X
<b>Etichete de vinilin</b>	X	X	X
<b>Bond<sup>2</sup></b>	✓	✓	✓
<b>Plic</b>	X	✓	X
<b>Plic aspru</b>	X	✓	X

Tip hârtie	tavă de 250 sau de 550 de coli	Alimentator & multifuncțional	Mod Duplex
<b>Hârtie cu antet</b>	✓	✓	✓
<b>Formular preimprimat</b>	✓	✓	✓
<b>Hârtie colorată</b>	✓	✓	✓
<b>Hârtie ușoară</b>	✓	✓	✓
<b>Hârtie grea<sup>2</sup></b>	✓	✓	✓
<b>Aspră/de bumbac</b>	✓	✓	<b>X</b>

<sup>1</sup> Etichetele pe o singură față a hârtiei, destinate imprimării cu laser, sunt acceptate pentru utilizare ocazională. Se recomandă imprimarea a maximum 20 de pagini de etichete pe lună. Etichetele de vinil, farmaceutice și cu două fețe nu sunt acceptate.

<sup>2</sup> Hârtia Bond și hârtia grea sunt acceptate în modul duplex la o greutate maximă de 90 g/m<sup>2</sup> (24 lb).

# Imprimare

## Imprimarea unui document

### Imprimarea unui document

- 1 Din meniul Paper (Hârtie) de la panoul de control al imprimantei, setați tipul și dimensiunea hârtiei pentru a corespunde cu hârtia încărcată.
- 2 Trimiteți lucrarea de imprimat:

#### Pentru utilizatorii de Windows

- a Cu un document deschis, faceți clic pe **File (Fișier) > Print (Imprimare)**.
- b Faceți clic pe **Properties (Proprietăți), Preferences (Preferințe), Options (Opțiuni)** sau **Setup (Configurare)**.
- c Dacă este necesar, reglați setările.
- d Faceți clic pe **OK >Print (Imprimare)**.

#### Pentru utilizatorii de Macintosh

- a Particularizați setările din dialogul Page Setup (Configurare pagină):
  - 1 Având documentul deschis, selectați **File (Fișier) >Page Setup (Configurare pagină)**.
  - 2 Alegeți o dimensiune de hârtie sau creați o dimensiune particularizată care corespunde hârtiei încărcate.
  - 3 Faceți clic pe **OK**.
- b Particularizați setările din dialogul Print (Imprimare):
  - 1 Având documentul deschis, selectați **File (Fișier) >Print (Imprimare)**.  
Dacă este necesar, faceți clic pe triunghiul de informare pentru a vedea mai multe opțiuni.
  - 2 Dacă este necesar, ajustați setările din dialogul Print (Imprimare) și din meniurile pop-up.  
**Notă:** Dacă doriți să imprimați pe un anumit tip de hârtie, ajustați setarea pentru tipul hârtiei astfel încât să corespundă hârtiei încărcate sau selectați tava ori alimentatorul corespunzător.
  - 3 Faceți clic pe **Print (Imprimare)**.

## Reglarea luminozității tonerului

### Utilizarea serverului Embedded Web Server

- 1 Deschideți un browser Web, apoi tastați adresa IP a imprimantei în câmpul de adrese.

#### Note:

- Vizualizați adresa IP a imprimantei în secțiunea TCP/IP din meniul Network/Ports (Rețea/Porturi). Adresa IP apare ca patru seturi de numere separate prin puncte, de exemplu, 123.123.123.123.

- Dacă utilizați un server proxy, dezactivați-l temporar pentru a încărca corect pagina Web.

2 Faceți clic pe **Settings (Setări) >Print Settings (Setări de imprimare) >meniul Quality (Calitate) >Toner Darkness (Luminozitate toner)**.

3 Reglați setarea de luminozitate a tonerului.

4 Faceți clic pe **Submit (Remitere)**.

#### Utilizarea setărilor imprimantei pe computer

În funcție de sistemul de operare, modificați setările pentru luminozitatea tonerului utilizând Local Printer Settings Utility (Utilitar pentru setările imprimantei locale) sau Printer Settings.

#### Utilizarea panoului de control al imprimantei

1 De la panoul de control al imprimantei, navigați la:

 >Setări >  >Setări de imprimare >  >Meniu Calitate >  >Luminozitate toner > 

2 Reglați luminozitatea tonerului.

3 Apăsați .

## Imprimarea de pe un dispozitiv mobil

### Imprimarea de pe un dispozitiv mobil utilizând AirPrint

AirPrint™ este o aplicație de imprimare de pe dispozitive mobile, care vă permite să imprimați direct de pe iPad® (toate modelele), iPhone® (3GS și versiunile ulterioare) sau iPod touch® (generația a 3-a și versiunile ulterioare) pe imprimanta compatibilă cu AirPrint. Imprimantele compatibile cu AirPrint funcționează cu aceste dispozitive mobile, pe care se execută cea mai recentă versiune iOS.

**Notă:** Asigurați-vă că imprimanta și dispozitivul mobil sunt conectate la aceeași rețea fără fir. Pentru informații despre configurarea setărilor pentru caracteristicile fără fir ale dispozitivelor mobile, consultați documentația livrată cu dispozitivul.

1 Pe ecranul de pornire al dispozitivului mobil, lansați aplicația.

**Notă:** Puteți să imprimați orice tip de conținut din aceste aplicații Apple: iBook, Mail, Photos, Safari și anumite aplicații din App Store.

2 Selectați elementul de imprimat, apoi atingeți .

3 Atingeți **Print (Imprimare)** și selectați imprimanta.

4 Setați opțiunile de imprimare dorite, apoi atingeți **Print (Imprimare)**.

### Imprimarea de pe un dispozitiv mobil utilizând Dell Mobile Print

Puteți imprima direct de pe un dispozitiv mobil cu Android (OS 2.1 sau versiunile ulterioare) către imprimantă utilizând Dell Mobile Print.



**Note:**

- Asigurați-vă că imprimanta și dispozitivul mobil sunt conectate la aceeași rețea fără fir.
- Pentru informații despre configurarea setărilor pentru caracteristicile fără fir, consultați documentația livrată cu dispozitivul mobil.

1 Descărcați aplicația Dell Mobile Print din Google Play.



2 Pe ecranul de pornire al dispozitivului mobil, atingeți .

3 Selectați elementul de imprimat.

Puteți alege din lista de aplicații acceptate (de exemplu, Calendar, Contacte, Galerie, Google Docs, GMail, Internet, Mesagerie, Documente Word, Documente Excel, Documente PowerPoint și Documente PDF).

4 Din fereastra de dialog de examinare înaintea imprimării, setați opțiunile pentru imprimare și imprimantă, dacă este necesar.

**Notă:** Dacă imprimanta dvs. nu apare pe listă, verificați setările de rețea ale imprimantei și ale dispozitivului mobil, pentru a vă asigura că ambele sunt conectate la aceeași rețea fără fir.

5 Atingeți **Print (Imprimare)**.

## Tipărirea paginilor de informații





Pentru informații suplimentare privind tipărirea paginilor de informații, consultați [„Imprimarea unei pagini cu setările de meniu” de la pagina 25](#) și [„Tipărirea unei pagini de configurație pentru rețea” de la pagina 25](#).

## Tipărirea unei liste de eșantioane de fonturi

Din panoul de control al imprimantei, navigați la oricare dintre următoarele:

 >Reports (Rapoarte) >  >Print Fonts (Imprimare fonturi) >  >PCL Fonts (Fonturi PCL) > 

sau

 >Reports (Rapoarte) >  >Print Fonts (Imprimare fonturi) >  >PostScript Fonts (Fonturi PostScript) > 

## Anularea unei operații de tipărire

### Anularea unei operații de tipărire de la panoul de comandă al imprimantei

De la panoul de control, apăsați  > .

## **Anularea unei operații de imprimare de pe computer**

### **Pentru utilizatorii de Windows**

- 1** Deschideți folderul cu imprimante, după care selectați imprimanta dorită.
- 2** Din coada de imprimare, selectați lucrarea de imprimare pe care doriți să o anulați, apoi ștergeți-o.

### **Pentru utilizatorii de Macintosh**

- 1** Din System Preferences (Preferințe sistem) din meniul Apple, navigați la imprimanta dvs.
- 2** Din coada de imprimare, selectați lucrarea de imprimare pe care doriți să o anulați, apoi ștergeți-o.

# Despre meniurile imprimantei

## Listă de meniuri

### Meniul Paper (Hârtie)

Default Source (Sursă prestabilită)  
 Paper Size/Type (Dimensiune/Tip hârtie)  
 Configure MP (Configurare MF)  
 Substitute Size (Dimensiune înlocuitoare)  
 Paper Texture (Textură hârtie)  
 Paper Weight (Greutate hârtie)  
 Paper Loading (Încărcare hârtie)  
 Custom Types (Tipuri personalizate)  
 Universal Setup (Configurație universală)

### Reports (Rapoarte)

Menu Settings Page (Pagină setări  
 meniu)  
 Device Statistics (Statistici  
 echipament)  
 Network Setup Page (Pagină de confi-  
 gurare a rețelei)<sup>1</sup>  
 Listă de profiluri  
 Tipărire fonturi  
 Tipărire director  
 Asset Report (Raport despre produs)

### Network/Ports (Rețea/Porturi)<sup>3</sup>

Active NIC (NIC activ)  
 Standard Network (Rețea standard)<sup>2</sup>  
 Reports (Rapoarte)  
 Network card (Placă de rețea)  
 TCP/IP  
 IPv6  
 Fără fir  
 AppleTalk  
 Standard USB (USB standard)  
 Configurare SMTP

### Security (Securitate)

Security Audit Log (Jurnal audit de securitate)  
 Set Date and Time (Setare dată și oră)

### Settings (Setări)

General Settings (Setări generale)  
 Setări imprimare

<sup>1</sup> În funcție de configurarea imprimantei, această opțiune este afișată ca Network Setup Page (Pagină de configurare rețea) sau Network [x] Setup Page (Pagină de configurare rețea [x]).

<sup>2</sup> În funcție de configurarea imprimantei, această opțiune apare ca Standard Network (Rețea standard) sau Network [x] (Rețea [x]).

<sup>3</sup> Elementele din meniu apar numai în imprimantele de rețea sau în imprimantele conectate la servere de imprimare.

## Meniul Paper (Hârtie)

### Meniul Default Source (Sursă prestabilită)

Utilizați	To (Pentru)
<b>Default Source (Sursă presta-            bilită)</b> Tray [x] (Tava [x]) Alimentator MF Hârtie alimentată manual Plicuri alimentate manual	Setează o sursă de hârtie implicită pentru toate lucrările de imprimare. <b>Note:</b> <ul style="list-style-type: none"> <li>Tava 1 (tava standard) este setată în mod prestabilit din fabrică.</li> <li>Din meniul Hârtie, opțiunea Configurare MF trebuie setată la valoarea "Casetă" pentru ca alimentatorul multifuncțional să apară ca setare de meniu.</li> <li>Dacă aveți hârtie de aceeași dimensiune și același tip în două tăvi, iar acestea au aceleași setări, tăvile respective sunt legate automat. Dacă o tavă este goală, lucrarea de imprimare continuă folosind tava legată.</li> </ul>

## Meniul Paper Size/Type (Dimensiune/Tip hârtie)

Utilizați	Pentru
<b>Tray [x] Size (Dimensiune în tava [x])</b> A4 A5 A6 JIS-B5 Letter Legal Executive Oficio (Mexico) - Oficio (Mexic) Folio Statement Universal	Specificați dimensiunea de hârtie încărcată în fiecare tavă. <b>Note:</b> <ul style="list-style-type: none"> <li>• Letter este setarea implicită din fabrică pentru S.U.A. A4 (Plicuri DL) este setarea prestabilită internațională.</li> <li>• Dacă aveți hârtie de aceeași dimensiune și același tip în două tăvi, iar acestea au aceleași setări, atunci tăvile respective sunt legate automat. Dacă o tavă este goală, lucrarea de imprimare continuă folosind tava legată.</li> <li>• Dimensiunea de hârtie A6 este acceptată numai în Tava 1 și în alimentatorul multifuncțional.</li> </ul>
<b>Tray [x] Type (Tip în tava [x])</b> Hârtie simplă Transparency (Folie transparentă) Recycled (Reciclată) Labels (Etichete) Bond Letterhead (Hârtie cu antet) Preprinted (Hârtie preimprimată) Colored Paper (Hârtie colorată) Light Paper (Hârtie ușoară) Heavy Paper (Hârtie grea) Hârtie aspră/de bumbac Custom Type [x] (Tip particularizat [x])	Specificați tipul hârtiei încărcate în fiecare tavă. <b>Note:</b> <ul style="list-style-type: none"> <li>• Plain Paper (Hârtie simplă) este setarea implicită din fabrică pentru Tray 1 (Tava 1). Custom Type [x] (Tip particularizat [x]) este setarea implicită din fabrică pentru toate celelalte tăvi.</li> <li>• În cazul în care este disponibil, în loc de Custom Type [x] (Tip particularizat [x]) va apărea un nume definit de utilizator.</li> <li>• Utilizați acest meniu pentru a configura legarea automată a tăvii.</li> </ul>
<b>MP Feeder Size (Dimensiune în alimentatorul MF)</b> A4 A5 A6 JIS B5 Letter Legal Executive Oficio (Mexico) - Oficio (Mexic) Folio Statement Universal 7 3/4 Envelope (Plic 7 3/4) 9 Envelope (Plic 9) 10 Envelope (Plic 10) DL Envelope (Plic DL) C5 Envelope (Plic C5) B5 Envelope (Plic B5) Altă dimensiune de plic	Specificați dimensiunea hârtiei încărcate în alimentatorul multifuncțional. <b>Note:</b> <ul style="list-style-type: none"> <li>• Letter este setarea implicită din fabrică pentru S.U.A. A4 (Plicuri DL) este setarea prestabilită internațională.</li> <li>• Din meniul Paper (Hârtie), setați opțiunea Configure MP (Configurare imprimată multifuncțională) la valoarea „Cassette” (Casetă) pentru ca opțiunea MP Feeder Size (Dimensiune alimentator imprimantă multifuncțională) să apară ca meniu.</li> <li>• Alimentatorul multifuncțional nu detectează automat dimensiunea hârtiei. Asigurați-vă că setați valoarea pentru dimensiunea hârtiei.</li> </ul>
<b>Notă:</b> În acest meniu, sunt listate numai tăvile și alimentatoarele instalate.	

Utilizați	Pentru
<p><b>MP Feeder Type (Tip în alimentatorul MF)</b></p> <p>Hârtie simplă            Card Stock (Carton)            Transparency (Folie transparentă)            Recycled (Reciclată)            Labels (Etichete)            Bond            Plicuri            Rough Envelope (Plic aspru)            Letterhead (Hârtie cu antet)            Preprinted (Hârtie preimprimată)            Colored Paper (Hârtie colorată)            Light Paper (Hârtie ușoară)            Heavy Paper (Hârtie grea)            Hârtie aspră/de bumbac            Custom Type [x] (Tip particularizat [x])</p>	<p>Specificați tipul de hârtie încărcat în alimentatorul multifuncțional.</p> <p><b>Note:</b></p> <ul style="list-style-type: none"> <li>• Custom Type [x] (Tip particularizat [x]) este setarea implicită din fabrică.</li> <li>• Din meniul Paper (Hârtie), setați opțiunea Configure MP (Configurare imprimată multifuncțională) la valoarea „Cassette” (Casetă) pentru ca opțiunea MP Feeder Type (Tip alimentator imprimantă multifuncțională) să apară ca meniu.</li> </ul>
<p><b>Manual Paper Size (Dimensiune hârtie încărcată manual)</b></p> <p>A4            A5            A6            JIS B5            Letter            Legal            Executive            Oficio (Mexico) - Oficio (Mexic)            Folio            Statement            Universal</p>	<p>Specificați dimensiunea hârtiei încărcate manual.</p> <p><b>Notă:</b> Letter este setarea implicită din fabrică pentru S.U.A. A4 (Plicuri DL) este setarea prestabilită internațională.</p>
<p><b>Manual Paper Type (Tip hârtie încărcată manual)</b></p> <p>Hârtie simplă            Card Stock (Carton)            Transparency (Folie transparentă)            Recycled (Reciclată)            Labels (Etichete)            Bond            Letterhead (Hârtie cu antet)            Preprinted (Hârtie preimprimată)            Colored Paper (Hârtie colorată)            Light Paper (Hârtie ușoară)            Heavy Paper (Hârtie grea)            Hârtie aspră/de bumbac            Custom Type [x] (Tip particularizat [x])</p>	<p>Specificați tipul hârtiei încărcate manual.</p> <p><b>Note:</b></p> <ul style="list-style-type: none"> <li>• Setarea implicită din fabrică este Plain Paper (Hârtie simplă).</li> <li>• Din meniul Paper (Hârtie), setați Configure MP (Configurare imprimantă multifuncțională) la „Manual” pentru ca opțiunea Manual Paper Type (Tip hârtie încărcată manual) să apară ca meniu.</li> </ul>
<p><b>Notă:</b> În acest meniu, sunt listate numai tăvile și alimentatoarele instalate.</p>	

Utilizați	Pentru
<b>Manual Envelope Size (Dimensiune plicuri încărcate manual)</b> 7 3/4 Envelope (Plic 7 3/4) 9 Envelope (Plic 9) 10 Envelope (Plic 10) DL Envelope (Plic DL) C5 Envelope (Plic C5) B5 Envelope (Plic B5) Altă dimensiune de plic	Specificați dimensiunea plicurilor încărcate manual. <b>Notă:</b> 10 Envelope (Plic 10) este setarea implicită din fabrică pentru Statele Unite. DL Envelope (Plic DL) este setarea internațională implicită din fabrică.
<b>Manual Envelope Type (Tip plicuri încărcate manual)</b> Plicuri Rough Envelope (Plic aspru) Custom Type [x] (Tip particularizat [x])	Specificați tipul plicurilor încărcate manual. <b>Notă:</b> Setarea prestabilită din fabrică este Envelope (Plic).
<b>Notă:</b> În acest meniu, sunt listate numai tăvile și alimentatoarele instalate.	

## Meniul Configurare MP

Utilizați	To (Pentru)
<b>Configure MP (Configurare MP)</b> Cassette (Casetă) Manual First (Prima oară)	Stabiliți când selectează imprimanta hârtie din alimentatorul multifuncțional. <b>Note:</b> <ul style="list-style-type: none"> <li>Setarea prestabilită din fabrică este Cassette (Casetă). Setarea Cassette (Casetă) determină configurarea alimentatorului multifuncțional drept sursă de hârtie implicită.</li> <li>Setarea Manual determină configurarea alimentatorului multifuncțional doar pentru lucrări de imprimare cu alimentare manuală.</li> <li>Setarea First (Primul) determină configurarea alimentatorului multifuncțional drept sursă de hârtie principală, indiferent de setări.</li> </ul>

## Meniul Substitute Size (Dimensiune înlocuitoare)

Utilizați	Pentru
<b>Substitute Size (Dimensiune înlocuitoare)</b> Off (Dezactivat) Statement/A5 Letter/A4 All Listed (Toate valorile listate)	Înlocuiți cu dimensiunea de hârtie specificată, dacă dimensiunea de hârtie solicitată nu este disponibilă. <b>Note:</b> <ul style="list-style-type: none"> <li>All Listed (Toate valorile listate) este setarea implicită din fabrică. Toate înlocuirile disponibile sunt permise.</li> <li>Setarea Off (Dezactivat) indică faptul că nu sunt permise înlocuiri.</li> <li>Setarea unei înlocuiri a dimensiunii permite ca lucrarea de imprimare să continue fără să fie afișat mesajul <b>Change Paper (Schimbați hârtia)</b>.</li> </ul>

## Meniul Paper Texture (Textură hârtie)

Utilizați	To (Pentru)
<b>Plain Texture (Textură hârtie obișnuită)</b> Smooth (Neted) Normal (Normală) Aspru	Specificați textura relativă a hârtiei simple încărcate. <b>Notă:</b> Setarea implicită din fabrică este Normal.
<b>Textură carton</b> Smooth (Neted) Normal (Normală) Aspru	Specificați textura relativă a cartonului încărcat. <b>Note:</b> <ul style="list-style-type: none"> <li>Setarea implicită din fabrică este Normal.</li> <li>Opțiunile sunt afișate numai în cazul în care cartonul este acceptat.</li> </ul>
<b>Transparency Texture (Textură folie transparentă)</b> Smooth (Neted) Normal (Normală) Aspru	Specificați textura relativă a foliilor transparente încărcate. <b>Notă:</b> Setarea implicită din fabrică este Normal.
<b>Textură reciclată</b> Smooth (Neted) Normal (Normală) Aspru	Specificați textura relativă a hârtiei reciclate încărcate. <b>Notă:</b> Setarea implicită din fabrică este Normal.
<b>Labels Texture (Textură etichete)</b> Smooth (Neted) Normal (Normală) Aspru	Specificați textura relativă a etichetelor încărcate. <b>Notă:</b> Setarea implicită din fabrică este Normal.
<b>Bond Texture (Textură bond)</b> Smooth (Neted) Normal (Normală) Aspru	Specificați textura relativă a hârtiei bond încărcate. <b>Notă:</b> Setarea prestabilită din fabrică este Rough (Aspru).
<b>Envelope Texture (Textură plic)</b> Smooth (Neted) Normal (Normală) Aspru	Specificați textura relativă a plicurilor încărcate. <b>Notă:</b> Setarea implicită din fabrică este Normal.
<b>Textură plic aspru</b> Aspru	Specificați textura relativă a plicurilor aspre încărcate.
<b>Letterhead Texture (Textură hârtie cu antet)</b> Smooth (Neted) Normal (Normală) Aspru	Specificați textura relativă a hârtiei cu antet încărcate. <b>Notă:</b> Setarea implicită din fabrică este Normal.
<b>Preprinted Texture (Textură formular pretipărit)</b> Smooth (Neted) Normal (Normală) Aspru	Specificați textura relativă a hârtiei preimprimată încărcate. <b>Notă:</b> Setarea implicită din fabrică este Normal.

Utilizați	To (Pentru)
<b>Textură hârtie colorată</b> Smooth (Neted) Normal (Normală) Aspru	Specificați textura relativă a hârtiei colorate încărcate. <b>Notă:</b> Setarea implicită din fabrică este Normal.
<b>Textură ușoară</b> Smooth (Neted) Normal (Normal) Aspru	Specificați textura relativă a hârtiei încărcate. <b>Notă:</b> Setarea implicită din fabrică este Normal.
<b>Textură grea</b> Smooth (Neted) Normal (Normal) Aspru	Specificați textura relativă a hârtiei încărcate. <b>Notă:</b> Setarea implicită din fabrică este Normal.
<b>Textură hârtie aspră/bumbac</b> Aspru	Specificați textura relativă a hârtiei de bumbac încărcate.
<b>Custom [x] Texture (Textură hârtie particularizată [x])</b> Smooth (Neted) Normal (Normală) Aspru	Specificați textura relativă a hârtiei particularizate încărcate. <b>Note:</b> <ul style="list-style-type: none"> <li>Setarea implicită din fabrică este Normal.</li> <li>Opțiunile apar numai dacă tipul particularizat este acceptat.</li> </ul>

## Meniul Paper Weight (Greutate hârtie)

Utilizați	Pentru
<b>Plain Weight (Greutate hârtie obișnuită)</b> Light (Ușoară) Normal (Normală) Heavy (Grea)	Specificați greutatea relativă a hârtiei simple încărcate. <b>Notă:</b> Setarea implicită din fabrică este Normal.
<b>Greutate carton</b> Light (Ușoară) Normal (Normală) Heavy (Grea)	Specificați greutatea relativă a cartonului încărcat. <b>Notă:</b> Setarea implicită din fabrică este Normal.
<b>Transparency Weight (Greutate folie transparentă)</b> Light (Ușoară) Normal (Normală) Heavy (Grea)	Specificați greutatea relativă a foliilor transparente încărcate. <b>Notă:</b> Setarea implicită din fabrică este Normal.
<b>Greutate hârtie reciclată</b> Light (Ușoară) Normal (Normală) Heavy (Grea)	Specificați greutatea relativă a hârtiei reciclate încărcate. <b>Notă:</b> Setarea implicită din fabrică este Normal.
<b>Labels Weight (Greutate etichete)</b> Light (Ușoară) Normal (Normală) Heavy (Grea)	Specificați greutatea relativă a etichetelor încărcate. <b>Notă:</b> Setarea implicită din fabrică este Normal.



Utilizați	Pentru
<b>Bond Weight (Greutate legătură)</b> Light (Ușoară) Normal (Normală) Heavy (Grea)	Specificați greutatea relativă a hârtiei Bond încărcate. <b>Notă:</b> Setarea implicită din fabrică este Normal.
<b>Envelope Weight (Greutate plic)</b> Light (Ușoară) Normal (Normală) Heavy (Grea)	Specificați greutatea relativă a plicurilor încărcate. <b>Notă:</b> Setarea implicită din fabrică este Normal.
<b>Greutate plic aspru</b> Light (Ușoară) Normal (Normală) Heavy (Grea)	Specificați greutatea relativă a plicurilor aspre încărcate. <b>Notă:</b> Setarea implicită din fabrică este Normal.
<b>Letterhead Weight (Greutate hârtie cu antet)</b> Light (Ușoară) Normal (Normală) Heavy (Grea)	Specificați greutatea relativă a hârtiei cu antet încărcate. <b>Notă:</b> Setarea implicită din fabrică este Normal.
<b>Greutate formular preimprimat</b> Light (Ușoară) Normal (Normală) Heavy (Grea)	Specificați greutatea relativă a hârtiei preimprimată încărcate. <b>Notă:</b> Setarea implicită din fabrică este Normal.
<b>Colored Weight (Greutate hârtie colorată)</b> Light (Ușoară) Normal (Normală) Heavy (Grea)	Specificați greutatea relativă a hârtiei colorate încărcate. <b>Notă:</b> Setarea implicită din fabrică este Normal.
<b>Greutate ușoară</b> Light (Ușoară)	Specificați dacă greutatea hârtiei încărcate este ușoară.
<b>Greutate grea</b> Grea	Specificați dacă greutatea hârtiei încărcate este grea.
<b>Cotton/Rough Weight (Greutate hârtie de bumbac/aspră)</b> Light (Ușoară) Normal (Normală) Grea	Specificați greutatea relativă a hârtiei aspre sau de bumbac încărcate. <b>Notă:</b> Setarea prestabilită din fabrică este grea.
<b>Greutate particularizată [x]</b> Light (Ușoară) Normal (Normală) Heavy (Grea)	Specificați greutatea relativă a hârtiei particularizate încărcate. <b>Note:</b> <ul style="list-style-type: none"> <li>• Setarea implicită din fabrică este Normal.</li> <li>• Opțiunile apar numai atunci când tipul particularizat este acceptat.</li> </ul>

## meniul Paper Loading (Încărcare hârtie)

Utilizați	To (Pentru)
<b>Încărcare hârtie reciclată</b> Duplex (Față-verso) Dezactivat	Stabiliți și setați imprimarea pe două fețe pentru toate lucrările de imprimare care au ca tip de hârtie Recycled (Reciclată).
<b>Încărcare hârtie Bond</b> Duplex (Față-verso) Dezactivat	Stabiliți și setați imprimarea pe două fețe pentru toate lucrările de imprimare care au ca tip de hârtie Bond.
<b>Încărcare hârtie cu antet</b> Duplex (Față-verso) Dezactivat	Stabiliți și setați imprimarea pe două fețe pentru toate lucrările de imprimare care au ca tip de hârtie Letterhead (Hârtie cu antet).
<b>Preprinted Loading (Încărcare formulare pretipărite)</b> Duplex (Față-verso) Dezactivat	Stabiliți și setați imprimarea pe două fețe pentru toate lucrările de imprimare care au ca tip de hârtie Preprinted (Hârtie preimprimată).
<b>Colored Loading (Încărcare hârtie colorată)</b> Duplex (Față-verso) Dezactivat	Stabiliți și setați imprimarea pe două fețe pentru toate lucrările de imprimare care au ca tip de hârtie Colored (Hârtie colorată).
<b>Încărcare hârtie ușoară</b> Duplex (Față-verso) Dezactivat	Stabiliți și setați imprimarea pe două fețe pentru toate lucrările de imprimare care au ca tip de hârtie Light (Ușoară).
<b>Încărcare hârtie grea</b> Duplex (Față-verso) Dezactivat	Stabiliți și setați imprimarea pe două fețe pentru toate lucrările de imprimare care au ca tip de hârtie Heavy (Grea).
<b>Custom [x] Loading (Încărcare hârtie particularizată [x])</b> Duplex (Față-verso) Dezactivat	Stabiliți și setați imprimarea pe două fețe pentru toate lucrările de imprimare care au ca tip de hârtie Custom [x] (Particularizată [x]). <b>Notă:</b> Opțiunea Custom [x] Loading (Încărcare hârtie particularizată [x]) este disponibilă numai dacă tipul de hârtie particularizată este acceptat.
<b>Note:</b> <ul style="list-style-type: none"> <li>Opțiunea Duplex (Față-verso) setează imprimarea pe două fețe ca mod implicit pentru toate lucrările de imprimare, cu excepția cazului în care este deja setată imprimarea pe o singură față din meniul Printing Preferences (Preferințe imprimare) sau din dialogul Print (Imprimare).</li> <li>Dacă este selectată opțiunea Duplex (Față-verso), toate lucrările de imprimare sunt trimise prin unitatea duplex, inclusiv cele pe o singură față.</li> <li>Opțiunea Off (Dezactivat) este setarea implicită din fabrică pentru toate meniurile.</li> </ul>	

## Meniul Custom Types (Tipuri personalizate)

Utilizați	Pentru
<b>Custom Type [x] (Tip personalizat [x])</b> Paper (Hârtie) Card Stock (Carton) Transparency (Folie transparentă) Rough/Cotton (Hârtie aspră/de bumbac) Labels (Etichete) Envelope (Plicuri)	Asociați un tip de hârtie sau de suporturi speciale cu un nume Custom Type [x] (Tip personalizat [x]) sau cu un nume personalizat definit de utilizator, creat prin intermediul serverului Embedded Web Server sau în Local Printer Settings Utility (Utilitar pentru setări imprimantă locală).  <b>Note:</b> <ul style="list-style-type: none"> <li>Opțiunea Paper (Hârtie) este setarea implicită de fabrică pentru Custom Type [x] (Tip personalizat [x]).</li> <li>Pentru a fi posibilă imprimarea de la acea sursă, tipul de suport special trebuie să fie acceptat de tava selectată sau în alimentatorul selectat.</li> </ul>
<b>Recycled (Reciclată)</b> Paper (Hârtie) Card Stock (Carton) Transparency (Folii transparente) Rough/Cotton (Hârtie aspră/de bumbac) Labels (Etichete) Envelope (Plicuri)	Specificați un tip de hârtie când setarea Recycled (Reciclată) este selectată în alte meniuri.  <b>Note:</b> <ul style="list-style-type: none"> <li>Setarea implicită din fabrică este Paper (Hârtie).</li> <li>Pentru a fi posibilă imprimarea de la acea sursă, tipul de hârtie Recycled (Reciclată) trebuie să fie acceptat de tava selectată sau de alimentatorul selectat.</li> </ul>

## Meniul Universal Setup (Configurare universală)

Utilizați	To (Pentru)
<b>Units of Measure (Unități de măsură)</b> Inchi Milimetri	Identifică unitățile de măsură.  <b>Note:</b> <ul style="list-style-type: none"> <li>Setarea prestabilită din fabrică pentru Statele Unite este Inches (Inch).</li> <li>Setarea prestabilită din fabrică internațională este Millimeters (Milimetri).</li> </ul>
<b>Lățime portret</b> 3–8,5 inchi 76–216 mm	Setează lățimea portretului.  <b>Note:</b> <ul style="list-style-type: none"> <li>Dacă lățimea depășește valoarea maximă, imprimanta folosește lățimea maximă permisă.</li> <li>Setarea prestabilită din fabrică pentru Statele Unite este 8,5 inch. Puteți mări lățimea cu trepte de câte 0,01 inch.</li> <li>Setarea internațională prestabilită din fabrică este 216 mm. Puteți mări lățimea cu trepte de câte 1 mm.</li> </ul>
<b>Înălțime portret</b> 3–14,17 inch 76–360 mm	Setează înălțimea portretului.  <b>Note:</b> <ul style="list-style-type: none"> <li>Dacă înălțimea depășește valoarea maximă, imprimanta folosește înălțimea maximă permisă.</li> <li>Setarea prestabilită din fabrică pentru Statele Unite este 14 inch. Puteți mări înălțimea cu trepte de câte 0,01 inch.</li> <li>Setarea internațională prestabilită din fabrică este 356 mm. Puteți mări înălțimea cu trepte de câte 1 mm.</li> </ul>

Utilizați	To (Pentru)
<b>Feed Direction (Direcție alimentare)</b> Muchie scurtă Muchie lungă	Specifică direcția de alimentare, dacă hârtia poate fi încărcată în oricare dintre direcții. <b>Note:</b> <ul style="list-style-type: none"> <li>• Setarea prestabilită din fabrică este Short Edge (Muchia scurtă).</li> <li>• Opțiunea Muchie lungă este afișată numai dacă muchia mai lungă este mai scurtă decât lățimea maximă acceptată în tavă.</li> </ul>

## meniul Rapoarte

### meniul Rapoarte

Utilizați	Pentru
<b>Pagină setări meniu</b>	Imprimați un raport cu informații despre hârtia încărcată în tăvi, memoria instalată, numărul total de pagini, alarme, expirarea proceselor, limba afișată în panoul de control al imprimantei, adresa TCP/IP, starea consumabilelor, starea conexiunii la rețea și alte informații.
<b>Statistici echipament</b>	Imprimați un raport cu statistici privind imprimanta, cum ar fi informații privind consumabilele și detalii despre paginile imprimate.
<b>Pagină configurare rețea</b>	Imprimați un raport cu informații despre setările imprimantei de rețea, cum ar fi informații despre adresa TCP/IP. <b>Notă:</b> Acest element de meniu apare numai în imprimantele de rețea sau în imprimantele conectate la servere de imprimare.
<b>Listă de profiluri</b>	Imprimați o listă cu profilurile stocate în imprimantă. <b>Notă:</b> Acest element de meniu apare numai atunci când este activat LDSS.
<b>Tipărire fonturi</b> PCL Fonts (Fonturi PCL) PostScript Fonts (Fonturi PostScript)	Imprimați un raport cu toate fonturile disponibile pentru limbajul curent utilizat de imprimantă. <b>Notă:</b> Pentru emulările PCL și PostScript este disponibilă o listă separată.
<b>Tipărire director</b>	Imprimați o listă a tuturor resurselor stocate pe o cartelă de memorie flash opțională. <b>Note:</b> <ul style="list-style-type: none"> <li>• Opțiunea Job Buffer Size (Dimensiune buffer operație) nu trebuie să fie setată la 100%.</li> <li>• Asigurați-vă că memoria flash opțională este instalată corect și că funcționează corespunzător.</li> <li>• Acest element de meniu apare numai dacă este instalată o cartelă de memorie flash opțională.</li> </ul>
<b>Asset Report (Raport despre produs)</b>	Imprimați un raport conținând informații despre produs, cum ar fi numărul de serie și numele modelului imprimantei.

## meniul Rețea/Porturi

Meniurile din această secțiunea apar în imprimantele de rețea sau în imprimantele conectate la servere de imprimare.

### Meniul Active NIC (NIC activ)

Utilizați	Pentru
<b>Active NIC (NIC activ)</b> Auto (Automat) [lista plăcilor de rețea disponibile]	<b>Note:</b> <ul style="list-style-type: none"> <li>• Setarea implicită din fabrică este Auto (Automat).</li> <li>• Acest element de meniu apare numai dacă este instalată o placă de rețea opțională.</li> </ul>

### Meniul Rețea standard sau Rețea [x]

**Notă:** În acest meniu apar numai porturile active. Toate porturile inactice sunt omise.

Utilizați	Pentru
<b>PCL SmartSwitch (Comutare inteligentă PCL)</b> Activat Dezactivat	Setează imprimanta să comute automat la emularea PCL, dacă aceasta este necesară pentru o lucrare de imprimare, indiferent de limbajul implicit al imprimantei. <b>Note:</b> <ul style="list-style-type: none"> <li>• Setarea prestabilită din fabrică este On (Activat).</li> <li>• Atunci când comutarea inteligentă PCL este dezactivată, imprimanta nu analizează datele primite și utilizează limbajul implicit specificat în meniul Configurare.</li> </ul>
<b>PS SmartSwitch (Comutare inteligentă PS)</b> Activat Dezactivat	Setează imprimanta să comute automat la emularea PS, dacă aceasta este necesară pentru o lucrare de imprimare, indiferent de limbajul implicit al imprimantei. <b>Note:</b> <ul style="list-style-type: none"> <li>• Setarea prestabilită din fabrică este On (Activat).</li> <li>• Atunci când comutarea inteligentă PS este dezactivată, imprimanta nu analizează datele primite și utilizează limbajul implicit specificat în meniul Configurare.</li> </ul>
<b>NPA Mode (Mod NPA)</b> Dezactivat Auto (Automat)	Setează imprimanta să efectueze procesarea specială necesară pentru comunicare bidirecțională în conformitate cu convențiile definite de protocolul NPA. <b>Note:</b> <ul style="list-style-type: none"> <li>• Automat este setarea implicită din fabrică.</li> <li>• Modificarea acestei setări din panoul de control al imprimantei și părăsirea ulterioară a meniurilor conduc la repornirea imprimantei. Selecția de meniu este apoi actualizată.</li> </ul>

Utilizați	Pentru
<b>Network Buffer (Buffer de rețea)</b> Disabled (Dezactivat) Auto (Automat) 3 KB până la [dimensiune maximă permisă]	Setează dimensiunea bufferului de intrare pentru rețea. <b>Note:</b> <ul style="list-style-type: none"> <li>• Automat este setarea implicită din fabrică.</li> <li>• Valoarea poate fi modificată în trepte de 1 KO.</li> <li>• Dimensiunea maximă permisă depinde de cantitatea de memorie a imprimantei, de dimensiunea celorlalte buffere de legătură și de setarea opțiunii Salvare resursă la Activat sau Dezactivat.</li> <li>• Pentru a mări intervalul de dimensiune maximă pentru bufferul de rețea, dezactivați sau reduceți dimensiunile bufferelor paralel, serial și USB.</li> <li>• Modificarea acestei setări din panoul de control al imprimantei și părăsirea ulterioară a meniurilor conduc la repornirea imprimantei. Selecția de meniu este apoi actualizată.</li> </ul>
<b>Mac Binary PS (PS binar Mac)</b> Activat Dezactivat Auto (Automat)	Setează imprimanta pentru a procesa lucrări de imprimare PostScript binare Macintosh. <b>Note:</b> <ul style="list-style-type: none"> <li>• Automat este setarea implicită din fabrică.</li> <li>• Setarea Dezactivat filtrează lucrările de imprimare folosind protocolul standard.</li> <li>• Setarea Activat procesează lucrările de imprimare PostScript binare în modul brut.</li> </ul>

## meniul Rapoarte

Pentru a accesa meniul, navigați la oricare dintre următoarele opțiuni:

- **Rețea/Porturi >Rețea standard >Configurare rețea standard >Rapoarte**
- **Rețea/Porturi >Rețea [x] >Configurare rețea [x] >Rapoarte**

Utilizați	To (Pentru)
<b>Imprimare pagină configurare</b>	Imprimați un raport cu informații despre setările imprimantei de rețea, cum ar fi adresa TCP/IP.

## Meniul Network Card (Placă de rețea)

Pentru a accesa meniul, navigați la oricare dintre următoarele opțiuni:

- **Network/Ports (Rețea/Porturi) >Standard Network (Rețea standard) >Standard Network Setup (Configurare rețea standard) >Network Card (Placă de rețea)**
- **Network/Ports (Rețea/Porturi) >Network [x] (Rețea [x]) >Network [x] Setup (Configurarea rețea [x]) >Network Card (Placă de rețea)**

Utilizați	Pentru a
<b>View Card Status (Vizualizare stare cartelă)</b> Connected (Conectat) Disconnected (Deconectat)	Vizualizați starea conexiunii plăcii de rețea.
<b>View Card Speed (Vizualizare viteză cartelă)</b>	Vizualizați viteza unei plăci de rețea active.
<b>Network Address (Adresă de rețea)</b> UAA LAA	Vizualizați adresele de rețea.

Utilizați	Pentru a
<b>Job Timeout (Expirare operație)</b> 0–255 seconds (0-255 de secunde)	Setează durata de așteptare înainte de revocarea unei lucrări de imprimare în rețea.  <b>Note:</b> <ul style="list-style-type: none"> <li>• Setarea implicită din fabrică este de 90 de secunde.</li> <li>• Valoarea 0 dezactivează expirarea.</li> <li>• Dacă se selectează o valoare între 1 și 9, setarea va fi salvată ca 10.</li> </ul>

## Meniul TCP/IP

Pentru a accesa meniul, navigați la oricare dintre următoarele opțiuni:

- **Network/Ports (Rețea/Porturi) >Standard Network (Rețea standard) >Standard Network Setup (Configurare rețea standard) >TCP/IP**
- **Network/Ports (Rețea/Porturi) >Network [x] (Rețea [x]) >Network [x] Setup (Configurare rețea [x]) >TCP/IP**

**Notă:** Acest meniu este disponibil numai la imprimantele de rețea sau la imprimantele conectate la servere de imprimare.

Utilizați	Pentru
<b>Setare nume gazdă</b>	Setează numele de gazdă.  <b>Note:</b> <ul style="list-style-type: none"> <li>• Această setare poate fi schimbată numai din Embedded Web Server.</li> <li>• Numele de gazdă poate conține maximum 15 caractere și acceptă numai caractere US-ASCII, alfanumerice și cratima.</li> </ul>
<b>Adresă IP</b>	Vizualizați sau schimbați adresa TCP/IP curentă.  <b>Notă:</b> Setarea manuală a adresei IP configurează setările „Enable DHCP” (Activare DHCP) și „Enable Auto IP” (Activare IP automat) la valoarea Off (Dezactivat). De asemenea, aceasta configurează setările „Enable BOOTP” (Activare BOOTP) și „Enable RARP” (Activare RARP) la valoarea Off (Dezactivat), pe sistemele care acceptă BOOTP și RARP.
<b>Netmask (Mască de rețea)</b>	Vizualizați sau schimbați masca de rețea TCP/IP curentă.
<b>Gateway</b>	Vizualizați sau schimbați gateway-ul TCP/IP curent.
<b>Enable DHCP (Activare DHCP)</b> Activat Dezactivat	Indicați adresa și setarea de asociere a parametrilor DHCP.  <b>Notă:</b> Setarea prestabilită din fabrică este On (Activat).
<b>Enable AutoIP (Activare NTP)</b> Yes (Da) No	Indicați setarea Zero Configuration Networking (Rețea cu configurație zero).  <b>Notă:</b> Setarea prestabilită din fabrică este Yes (Da).
<b>Enable FTP/TFTP (Activare FTP/TFTP)</b> Yes (Da) No (Nu)	Activați serverul FTP încorporat, ceea ce vă permite să trimiteți la imprimantă fișiere cu ajutorul File Transfer Protocol (FTP - Protocol de transfer al fișierelor).  <b>Notă:</b> Setarea prestabilită din fabrică este Yes (Da).

Utilizați	Pentru
<b>Activare server HTTP</b> Yes (Da) No (Nu)	Activați serverul Web încorporat (Embedded Web Server). Când este activat, imprimanta poate fi monitorizată și administrată de la distanță utilizând un browser de Web. <b>Notă:</b> Setarea prestabilită din fabrică este Yes (Da).
<b>WINS Server Address (Adresă server WINS)</b>	Vizualizați sau schimbați adresa curentă a serverului WINS.
<b>Enable DDNS (Activare DDNS)</b> Yes (Da) No (Nu)	Vizualizați sau schimbați setarea DDNS curentă. <b>Notă:</b> Setarea prestabilită din fabrică este Yes (Da).
<b>Enable mDNS (Activare mDNS)</b> Yes (Da) No (Nu)	Vizualizați sau schimbați setarea mDNS curentă. <b>Notă:</b> Setarea prestabilită din fabrică este Yes (Da).
<b>DNS Server Address (Adresă server WINS)</b>	Vizualizați sau schimbați adresa curentă a serverului DNS.
<b>Backup DNS Server Address (Adresă server DNS de rezervă)</b>	Vizualizați sau schimbați adresele de server DNS de rezervă.
<b>Backup DNS Server Address 2 (Adresă server DNS 2 de rezervă)</b>	
<b>Backup DNS Server Address 3 (Adresă server DNS 3 de rezervă)</b>	
<b>Enable HTTPS (Activare NTP)</b> Da No	Vizualizați sau schimbați setarea HTTPS curentă. <b>Notă:</b> Setarea prestabilită din fabrică este Yes (Da).

## Meniul IPv6

Pentru a accesa meniul, navigați la oricare dintre următoarele opțiuni:

- **Network/Ports (Rețea/Porturi) >Standard Network (Rețea standard) >Standard Network Setup (Configurare rețea standard) >IPv6**
- **Network/Ports (Rețea/Porturi) >Network [x] (Rețea [x]) >Network [x] Setup (Configurare rețea [x]) >IPv6**

**Notă:** Acest meniu este disponibil numai la imprimantele de rețea sau la imprimantele conectate la servere de imprimare.

Utilizați	To (Pentru)
<b>Enable IPv6 (Activare IPv6)</b> Activat Dezactivat	Activați Internet Protocol Version Six (IPv6) la imprimantă. IPv6 utilizează numere mai mari pentru a crea adrese IP. <b>Notă:</b> Activat este setarea implicită din fabrică.
<b>Auto Configuration (Configurare automată)</b> Activat Dezactivat	Specifică dacă adaptorul de rețea acceptă intrările de configurare automată a adresei IPv6 furnizate de un router. <b>Notă:</b> Activat este setarea implicită din fabrică.

\* Aceste setări pot fi modificate numai din Embedded Web Server.



Utilizați	To (Pentru)
<b>Set Hostname (Setare nume gazdă)*</b>	Setează numele de gazdă. <b>Notă:</b> Numele de gazdă poate conține maximum 15 caractere și acceptă numai caractere US-ASCII, alfanumerice și cratima.
<b>View Address (Vizualizare adresă)*</b>	Vizualizați adresa IPv6 curentă.
<b>View Router Address (Vizualizare adresă router)*</b>	Vizualizați adresa curentă a routerului.
<b>Enable DHCPv6 (Activare DHCPv6)</b> Activat Dezactivat	Activează protocolul DHCPv6 la imprimantă. <b>Notă:</b> Activat este setarea implicită din fabrică.
* Aceste setări pot fi modificate numai din Embedded Web Server.	

## Meniul Wireless

**Notă:** Acest meniu este disponibil numai pentru imprimante conectate la o rețea fără fir sau la modele de imprimantă prevăzute cu adaptor de rețea fără fir.

Pentru a accesa meniul, navigați la oricare dintre următoarele opțiuni:

- **Network/Ports (Rețea/Porturi) >Network [x] (Rețea [x]) >Network [x] Setup (Configurare rețea [x]) >Wireless (Fără fir)**

Utilizați	Pentru
<b>Network Mode (Mod pentru rețea)</b> Infrastructură Ad hoc	Specifică modul rețea. <b>Note:</b> <ul style="list-style-type: none"> <li>• Setarea implicită din fabrică este Ad hoc. Această opțiune configurează conexiunea fără fir direct între imprimantă și un computer.</li> <li>• Opțiunea Infrastructure (Infrastructură) permite imprimantei să acceseze o rețea printr-un punct de acces.</li> </ul>
<b>Compatibilitate</b> 802.11b/g 802.11b/g/n	Specifică standardul fără fir pentru rețeaua fără fir. <b>Notă:</b> Setarea implicită din fabrică este 802.11b/g/n.
<b>Choose Network (Alegere rețea)</b>	Selectați o rețea disponibilă pentru imprimanta pe care o utilizați.
<b>View Signal Quality (Vizualizare calitate semnal)</b>	Vizualizați calitatea conexiunii fără fir.
<b>View Security Mode (Vizualizare mod de securitate)</b>	Vizualizați metoda de criptare pentru rețeaua fără fir.

## Meniul AppleTalk

**Notă:** Acest meniu este disponibil numai pentru modelele de imprimantă conectate la o rețea cu fir sau în cazul în care este instalată o placă de rețea opțională.

Pentru a accesa meniul, navigați la oricare dintre următoarele opțiuni:

- **Network/Ports (Rețea/Porturi) >Standard Network (Rețea standard) >Standard Network Setup (Configurare rețea standard) >AppleTalk**
- **Network/Ports (Rețea/Porturi) >Network Setup [x] (Configurare rețea [x]) >AppleTalk**

Utilizați	Pentru
<b>Activate (Activare)</b> Yes (Da) No (Nu)	Activați sau dezactivați suportul pentru AppleTalk. <b>Notă:</b> Setarea prestabilită din fabrică este Yes (Da).
<b>View Name (Vizualizare nume)</b>	Afișați numele AppleTalk atribuit. <b>Notă:</b> Numele poate fi modificat numai de la serverul Embedded Web Server.
<b>View Address (Vizualizare adresă)</b>	Afișați adresa AppleTalk atribuită. <b>Notă:</b> Adresa poate fi modificată numai de la Embedded Web Server.
<b>Set Zone (Setare zonă)</b> [list of zones available on the network] ([lista zonelor disponibile din rețea])	Furnizați o listă cu zonele AppleTalk disponibile din rețea. <b>Notă:</b> Valoarea implicită din fabrică este zona implicită pentru rețea. Dacă nu există nicio zonă implicită, zona marcată cu un asterisc (*) este setarea implicită.

## Meniul Standard USB (USB standard)

Utilizați	Pentru
<b>PCL SmartSwitch (Comutare inteligentă PCL)</b> Activat Dezactivat	Configurați imprimanta să comute automat la emularea PCL când acest lucru este solicitat de o lucrare de imprimare recepționată printr-un port USB, indiferent de limbajul implicit al imprimantei. <b>Note:</b> <ul style="list-style-type: none"> <li>Setarea prestabilită din fabrică este On (Activat).</li> <li>Când se setează la Off (Dezactivat), imprimanta nu examinează datele recepționate. Imprimanta folosește emularea PostScript dacă opțiunea PS SmartSwitch (Comutare inteligentă PS) este setată la valoarea On (Activat). Aceasta folosește limbajul de imprimantă prestabilit specificat în meniul Setup (Configurare) dacă opțiunea PS SmartSwitch (Comutare inteligentă PS) este setată la Off (Dezactivat).</li> </ul>
<b>PS SmartSwitch (Comutare inteligentă PS)</b> Activat Dezactivat	Configurați imprimanta să comute automat la emularea PS când acest lucru este solicitat de o lucrare de imprimare recepționată printr-un port USB, indiferent de limbajul implicit al imprimantei. <b>Note:</b> <ul style="list-style-type: none"> <li>Setarea prestabilită din fabrică este On (Activat).</li> <li>Când se setează la Off (Dezactivat), imprimanta nu examinează datele recepționate. Imprimanta folosește emularea PCL dacă opțiunea PCL SmartSwitch (Comutare inteligentă PCL) este setată la valoarea On (Activat). Aceasta folosește limbajul de imprimantă prestabilit specificat în meniul Setup (Configurare) dacă opțiunea PCL SmartSwitch (Comutare inteligentă PCL) este setată la Off (Dezactivat).</li> </ul>
<b>NPA Mode (Mod NPA)</b> Activat Dezactivat Auto (Automat)	Setări imprimanta să efectueze procesarea specială necesară pentru comunicare bidirecțională în conformitate cu convențiile definite de protocolul NPA. <b>Note:</b> <ul style="list-style-type: none"> <li>Automat este setarea implicită din fabrică. Setarea Auto (Automat) configurează imprimanta să examineze datele, să stabilească formatul și apoi să proceseze datele în mod corespunzător.</li> <li>La schimbarea setării din panoul de control al imprimantei, imprimanta repornește automat. Selecția de meniu este apoi actualizată.</li> </ul>

Utilizați	Pentru
<b>USB Buffer (Buffer USB)</b> Disabled (Dezactivat) Auto (Automat) 3K to [maximum size allowed] (3 KO până la [dimensiune maximă permisă])	Setează dimensiunea bufferului de intrare USB. <b>Note:</b> <ul style="list-style-type: none"> <li>• Automat este setarea implicită din fabrică.</li> <li>• Valoarea Disabled (Dezactivat) dezactivează bufferul pentru lucrări.</li> <li>• Valoarea dimensiunii bufferului USB poate fi modificată în trepte de 1 KO.</li> <li>• Dimensiunea maximă permisă depinde de cantitatea de memorie a imprimantei, de dimensiunea celorlalte buffere de legătură și de setarea opțiunii Salvare resursă la Activat sau Dezactivat.</li> <li>• Pentru a mări intervalul de dimensiune maximă pentru bufferul USB, dezactivează sau reduceți dimensiunile bufferelor paralel, serial și de rețea.</li> <li>• La schimbarea setării din panoul de control al imprimantei, imprimanta repornește automat. Selecția de meniu este apoi actualizată.</li> </ul>
<b>Mac Binary PS (PS binar Mac)</b> Activat Dezactivat Auto (Automat)	Setează imprimanta pentru a procesa lucrări de imprimare PostScript binare Macintosh. <b>Note:</b> <ul style="list-style-type: none"> <li>• Automat este setarea implicită din fabrică.</li> <li>• Setarea Activat procesează lucrările de imprimare PostScript binare în modul brut.</li> <li>• Setarea Dezactivat filtrează lucrările de imprimare folosind protocolul standard.</li> </ul>
<b>ENA Address (Adresă ENA)</b> yyy.yyy.yyy.yyy	Setează informațiile pentru adresa de rețea pentru un server de imprimare extern. <b>Notă:</b> Acest meniu este disponibil numai dacă imprimanta este conectată la un server extern de imprimare prin intermediul portului USB.
<b>ENA Netmask (Mască de rețea ENA)</b> yyy.yyy.yyy.yyy	Setează informațiile pentru masca de rețea pentru un server de imprimare extern. <b>Notă:</b> Acest meniu este disponibil numai dacă imprimanta este conectată la un server extern de imprimare prin intermediul portului USB.
<b>ENA Gateway (Gateway ENA)</b> yyy.yyy.yyy.yyy	Setează informațiile pentru gateway pentru un server de imprimare extern. <b>Notă:</b> Acest meniu este disponibil numai dacă imprimanta este conectată la un server extern de imprimare prin intermediul portului USB.

## meniul Configurare SMTP

Utilizați	To (Pentru)
<b>Primary SMTP Gateway (Gateway SMTP principal)</b>	Specifică informațiile despre gateway-ul și portul serverului SMTP. <b>Notă:</b> Portul prestabilit pentru gateway-ul SMTP este 25.
<b>Primary SMTP Gateway Port (Port gateway SMTP principal)</b>	
<b>Secondary SMTP Gateway (Gateway SMTP secundar)</b>	
<b>Secondary SMTP Gateway Port (Port gateway SMTP secundar)</b>	
<b>SMTP Timeout (Expirare SMTP)</b> 5–30	Specifică intervalul de timp, în secunde, care va trece înainte ca serverul să renunțe la încercarea de a trimite un mesaj de poștă electronică. <b>Notă:</b> 30 seconds (30 de secunde) este setarea implicită din fabrică.
<b>Reply Address (Adresă de răspuns)</b>	Specifică o adresă de răspuns de până la 128 de caractere în mesajul de poștă electronică trimis de imprimantă.

Utilizați	To (Pentru)
<b>Use SSL (Utilizare SSL)</b> Disabled (Dezactivat) Negotiate (Negociere) Required (Obligatoriu)	Setează imprimanta să utilizeze SSL, pentru securitate sporită, la conectarea cu serverul SMTP. <b>Note:</b> <ul style="list-style-type: none"> <li>Setarea prestabilită din fabrică este Disabled (Dezactivat).</li> <li>Când se utilizează setarea Negotiate (Negociere), serverul SMTP stabilește dacă se va utiliza SSL.</li> </ul>
<b>SMTP Server Authentication (Autentificare server SMTP)</b> No authentication required (Fără autentificare) Login/Plain (Login/Simplă) CRAM-MD5 Digest-MD5 NTLM Kerberos 5	Specifică tipul de autentificare a utilizatorului necesară pentru privilegiile de imprimare. <b>Notă:</b> Setarea prestabilită din fabrică este „No authentication required” (Fără autentificare).
<b>Device-Initiated E-mail (Poșta electronică inițiată de dispozitiv)</b> None (Fără) Use Device SMTP Credentials (Se utilizează acreditivle SMTP ale dispozitivului)	Specifică acreditările care se vor utiliza la comunicarea cu serverul SMTP. Unele servere SMTP solicită acreditivle pentru a permite trimiterea mesajelor de poșta electronică. <b>Note:</b> <ul style="list-style-type: none"> <li>Setarea implicită din fabrică pentru poșta electronică inițiată de dispozitiv este None (Fără).</li> <li>Valorile Device Userid (ID-ul de utilizator al dispozitivului) și Device Password (Parola dispozitivului) sunt utilizate pentru a face login la serverul SMTP când s-a selectat Use Device SMTP Credentials (Se utilizează acreditivle SMTP ale dispozitivului).</li> </ul>
<b>Device Userid (ID-ul de utilizator al dispozitivului)</b>	
<b>Device Password (Parola dispozitivului)</b>	

## Meniul Securitate

### Meniul Security Audit Log (Jurnal audituri de securitate)

Utilizați	To (Pentru)
<b>Export Log (Export jurnal)</b>	Permiteți unui utilizator autorizat să exporte jurnalul de audit. <b>Note:</b> <ul style="list-style-type: none"> <li>Pentru a exporta jurnalul de audit de la panoul de control al imprimantei, conectați o unitate flash la imprimantă.</li> <li>Jurnalul de audit poate fi descărcat și din Embedded Web Server și salvat pe computer.</li> </ul>
<b>Delete Log (Ștergere jurnal)</b> Delete now (Se șterge acum) Do not delete (Nu se șterge)	Specificați dacă se șterg sau nu jurnalele de audit. <b>Notă:</b> Setarea implicită din fabrică este Delete now (Se șterge acum).

Utilizați	To (Pentru)
<b>Configure Log (Configurare jurnal)</b> Enable Audit (Activare audit) Yes (Da) No (Nu) Enable Remote Syslog (Activare jurnal de sistem la distanță) No (Nu) Yes (Da) Remote Syslog Facility (Locație jurnal de sistem la distanță) 0–23 Severity of events to log (Severitatea evenimentelor de înregistrat) 0–7	Specificați dacă sunt create sau nu și cum sunt create jurnalele de audit. <b>Note:</b> <ul style="list-style-type: none"> <li>• Activare audit stabilește dacă evenimentele sunt înregistrate în jurnalul de audit securizat și în jurnalul de sistem la distanță. Setarea implicită din fabrică este No (Nu).</li> <li>• Enable Remote Syslog (Activare jurnal de sistem la distanță) stabilește dacă jurnalele sunt trimise unui server de la distanță. Setarea implicită din fabrică este No (Nu).</li> <li>• Locație jurnal de sistem la distanță stabilește valoarea utilizată pentru trimiterea jurnalelor către serverul de jurnale de sistem la distanță. Setarea implicită din fabrică este 4.</li> <li>• Dacă jurnalul de audit de securitate este activat, atunci este înregistrată valoarea severității fiecărui eveniment. Setarea implicită din fabrică este 4.</li> </ul>

## meniul Set Date and Time (Setare dată și oră)

Utilizați	To (Pentru)
<b>Current Date and Time (Data și ora curente)</b>	Vizualizează setările curente pentru dată și oră ale imprimantei. <b>Notă:</b> Data și ora sunt setate în formatul AAAA-LL-ZZ HH:MM.
<b>Manually Set Date and Time (Setare manuală dată și oră)</b> [input date/time] ([introducere dată/oră])	Introduceți data și ora. <b>Notă:</b> Setarea datei și a orei utilizând acest meniu setează automat opțiunea Enable NTP (Activare NTP) la Off (Dezactivat).
<b>Time Zone (Fus orar)</b> [list of time zones] ([listă de fusuri orare])	Selectați fusul orar. <b>Notă:</b> Setarea implicită din fabrică este GMT.
<b>Automatically observe DST (Respectare automată a orei de vară)</b> Activat Dezactivat	Setări imprimanta să utilizeze valorile aplicabile de început și de sfârșit pentru ora de vară (DST - Daylight Saving Time) asociată setării Time Zone (Fus orar). <b>Notă:</b> Activat este setarea implicită din fabrică.
<b>Enable NTP (Activare NTP)</b> Activat Dezactivat	Activați Network Time Protocol, care sincronizează ceasurile dispozitivelor dintr-o rețea. <b>Note:</b> <ul style="list-style-type: none"> <li>• Activat este setarea implicită din fabrică.</li> <li>• Opțiunea Enable NTP (Activare NTP) este setată automat la valoarea Off (Dezactivat) dacă setați manual data și ora.</li> </ul>

## Meniul Settings (Setări)

### Meniul Setări generale

Utilizați	Pentru
<b>Display Language (Limbă afișaj)</b> Engleză Franceză Germană Italiană Spaniolă Daneză Norvegiană Olandeză Suedeză Portugheză Finlandeză Rusă Poloneză Greacă Maghiară Turcă Cehă Chineză simplificată Chineză tradițională Coreeană Japoneză	Setează limba textului de pe afișaj. <b>Notă:</b> Nu toate limbile sunt disponibile pentru toate imprimantele; se recomandă instalarea unor componente hardware speciale pentru afișarea limbilor respective.
<b>Afișare estimări consumabile</b> Afișare estimări Nu mai afișa estimări	Vizualizați estimările consumabilelor în panoul de control al imprimantei, serverul EWS, setările meniului și rapoartele statistice ale dispozitivului.
<b>Mod Eco</b> Dezactivat Energy (Energie) Energy/Paper (Energie/Hârtie) Hârtie	Minimizați utilizarea energiei, a hârtiei sau a suporturilor speciale. <b>Note:</b> <ul style="list-style-type: none"> <li>• Setarea implicită din fabrică este Dezactivat. Aceasta resetează imprimanta la setările implicite din fabrică.</li> <li>• Setarea Energy (Energie) minimizează energia electrică consumată de imprimantă.</li> <li>• Energy/Paper (Energie/Hârtie) minimizează utilizarea energiei electrice, a hârtiei și a suporturilor speciale.</li> <li>• Paper (Hârtie) minimizează cantitatea de hârtie și suporturi speciale necesare pentru o lucrare de imprimare.</li> </ul>
<b>Quiet Mode (Mod silențios)</b> Dezactivat Activat	Minimizați zgomotul produs de imprimantă. <b>Notă:</b> Setarea implicită din fabrică este Dezactivat.

Utilizați	Pentru
<b>Executare configurare inițială</b> Da Nu	Execută expertul de configurare. <b>Note:</b> <ul style="list-style-type: none"> <li>• Setarea prestabilită din fabrică este Yes (Da).</li> <li>• După finalizarea executării expertului de configurare prin selectarea opțiunii Finalizare în ecranul de selectare a țării sau regiunii, valoarea implicită devine Nu.</li> </ul>
<b>Dimensiuni hârtie</b> SUA Sistem metric	Specifică unitatea de măsură pentru dimensiunile hârtiei. <b>Note:</b> <ul style="list-style-type: none"> <li>• Setarea prestabilită din fabrică este US.</li> <li>• Setarea inițială este determinată de selecția țării sau a regiunii din expertul de configurare inițială.</li> </ul>
<b>Timeouts (Expirări)</b> Sleep Mode (Modul Repaus) Dezactivată 1–120 min.	Setează intervalul de timp în care imprimanta așteaptă după imprimarea unei lucrări înainte de a intra într-o stare de consum redus de energie. <b>Note:</b> <ul style="list-style-type: none"> <li>• Setarea implicită din fabrică este 30 min.</li> <li>• Setarea Disabled (Dezactivat) nu apare decât atunci când opțiunea Energy Conserve (Conservare energie) este setată la Off (Dezactivat).</li> <li>• Intervalul maxim de timp crește la 240 de minute când opțiunea Energy Conserve (Conservare energie) este setată la Off (Dezactivat).</li> <li>• O valoare mai mică determină un consum energetic mai mic, dar poate necesita o perioadă de încălzire mai mare.</li> <li>• Selectați o setare mai înaltă dacă imprimanta este utilizată frecvent. În majoritatea cazurilor, imprimanta este totdeauna pregătită pentru tipărire, având un timp de încălzire minim.</li> </ul>
<b>Timeouts (Expirări)</b> Imprimare cu afișajul oprit Permite imprim. cu afișajul oprit Afișaj pornit la imprimare	Imprimați o lucrare când afișajul este oprit. <b>Notă:</b> Display on when printing (Afișaj pornit la imprimare) este setarea implicită din fabrică.
<b>Timeouts (Expirări)</b> Expirare hibernare Dezactivată 1 oră 2 ore 3 ore 6 ore 1 zi 2 zile 3 zile 1 săptămână 2 săpt. 1 lună	Setati intervalul de așteptare înainte ca imprimanta să intre în modul Hibernare (Hibernare). <b>Notă:</b> Setarea prestabilită din fabrică este 3 zile.
<b>Timeouts (Expirări)</b> Expirare hibernare la conectare Hibernare (Hibernare) Fără hibernare	Setati imprimanta la modul Hibernare (Hibernare) chiar dacă există o conexiune Ethernet activă. <b>Notă:</b> Opțiunea Do Not Hibernare (Fără hibernare) este setarea implicită din fabrică.

Utilizați	Pentru
<b>Timeouts (Expirări)</b> Screen Timeout (Expirare ecran) 15–300 sec	Setează intervalul de așteptare (în secunde) înainte ca imprimanta să revină la starea Ready (Pregătit). <b>Notă:</b> 30 de secunde este setarea prestabilită din fabrică.
<b>Timeouts (Expirări)</b> Print Timeout (Expirare tipărire) Dezactivată 1–255 sec	Setează intervalul de așteptare (în secunde) al recepționării unui mesaj de finalizare a lucrării, înainte ca imprimanta să revoce restul lucrării de imprimare. <b>Note:</b> <ul style="list-style-type: none"> <li>• Setarea implicită din fabrică este 90 sec.</li> <li>• Când contorul expiră, paginile parțial tipărite sunt tipărite până la capăt, iar imprimanta verifică dacă mai sunt operații de tipărire noi în așteptare.</li> <li>• Expirare imprimare este disponibilă numai la utilizarea unei emulări PCL. Această setare nu are nici un efect asupra operațiilor de tipărire cu emulare PostScript.</li> </ul>
<b>Timeouts (Expirări)</b> Wait Timeout (Expirare așteptare) Dezactivată 15–65535 sec	Setează intervalul de așteptare (în secunde) a unor date suplimentare înainte ca imprimanta să revoce o lucrare de imprimare. <b>Notă:</b> Setarea implicită din fabrică este 40 sec.
<b>Error Recovery (Eroare la recuperare)</b> Repornire automată Repornește la inactivitate Repornește întotdeauna Nu repornește niciodată Nr. maxim de reporniri automate 1–20	Setează imprimanta să se restarteze atunci când întâmpină o eroare. <b>Note:</b> <ul style="list-style-type: none"> <li>• Reboot always (Repornește întotdeauna) este setarea prestabilită din fabrică pentru Repornire automată.</li> <li>• 2 este setarea prestabilită din fabrică pentru Max Auto Reboots (Nr. maxim reporniri automate).</li> <li>• Dacă imprimanta efectuează același număr de reporniri automate cu cel setat pentru un anumit interval de timp, atunci imprimanta va afișa codul de eroare corespunzător în loc să repornească.</li> </ul>
<b>Print Recovery (Recuperare tipărire)</b> Auto Continue (Continuare automată) Dezactivată 5–255 sec	Permite imprimantei să continue automat imprimarea din anumite resurse offline, atunci când acestea nu sunt rezolvate în intervalul de timp specificat. <b>Notă:</b> Setarea prestabilită din fabrică este Disabled (Dezactivat).



Utilizați	Pentru
<p><b>Print Recovery (Recuperare tipărire)</b>            Jam Recovery (Recuperare pagini blocate)                Activat                Dezactivat                Automat</p> <p><b>Print Recovery (Recuperare tipărire)</b>            Asist bloc                Activat                Dezactivat</p> <p><b>Print Recovery (Recuperare tipărire)</b>            Page Protect (Protejare pagină)                Dezactivat                Activat</p>	<p>Specifică dacă imprimanta imprimă din nou paginile blocate.</p> <p><b>Note:</b></p> <ul style="list-style-type: none"> <li>• Automat este setarea implicită din fabrică. Imprimanta retipărește paginile blocate cu excepția cazului în care memoria necesară pentru stocarea paginilor este folosită la alte operații de tipărire.</li> <li>• Setarea On (Activat) determină imprimanta să retipărească totdeauna paginile blocate.</li> <li>• Setarea Off (Dezactivat) determină imprimanta să nu tipărească niciodată paginile blocate.</li> </ul> <p><b>Note:</b></p> <ul style="list-style-type: none"> <li>• Setarea implicită din fabrică este Activat. Aceasta setează imprimanta să scoată automat în recipientul standard pagini goale sau pagini imprimate parțial după îndepărtarea unei pagini blocate.</li> <li>• Dacă valoarea este Off (Dezactivat), utilizatorul trebuie să îndepărteze paginile din toate locațiile în care ar putea exista blocaje.</li> </ul> <p>Imprimați o pagină care se poate să nu fi fost imprimată în alte condiții.</p> <p><b>Note:</b></p> <ul style="list-style-type: none"> <li>• Setarea implicită din fabrică este Dezactivat. Aceasta determină tipărirea parțială a unei pagini dacă memoria disponibilă nu este suficientă pentru tipărirea întregii pagini.</li> <li>• Setarea On (Activat) setează imprimanta să proceseze întreaga pagină astfel încât să fie tipărită în totalitate.</li> </ul>
<p><b>Apăsați pe butonul Sleep (Repaus)</b>            Do Nothing (Nicio acțiune)            Sleep (Hibernare)            Hibernate (Hibernare)</p>	<p>Determină modul în care reacționează imprimanta la o apăsare scurtă a butonului Repaus, atunci când este în starea Inactiv.</p> <p><b>Notă:</b> Opțiunea Sleep (Repaus) este setarea implicită din fabrică.</p>
<p><b>Apăsați și mențineți apăsat butonul Sleep (Repaus)</b>            Do Nothing (Nicio acțiune)            Sleep (Hibernare)            Hibernate (Hibernare)</p>	<p>Determinați modul în care reacționează imprimanta la o apăsare lungă a butonului Sleep (Repaus) atunci când este în starea Inactiv.</p> <p><b>Notă:</b> Opțiunea Do Nothing (Nicio acțiune) este setarea implicită din fabrică.</p>
<p><b>Valori implicite din fabrică</b>            Do Not Restore (Nu se revine)            Restore Now (Revenire acum)</p>	<p>Utilizați setările implicite din fabrică ale imprimantei.</p> <p><b>Note:</b></p> <ul style="list-style-type: none"> <li>• Setarea prestabilită este Do Not Restore (Nu se revine). Această opțiune reține setările definite de utilizator.</li> <li>• Opțiunea Restore Now (Restaurare imediată) determină readucerea tuturor setărilor imprimantei la valorile implicite din fabrică, cu excepția setărilor din meniul Network/Ports (Rețea/Porturi). Toate elementele descărcate stocate în memoria RAM sunt șterse. Elementele descărcate stocate în memoria flash nu sunt afectate.</li> </ul>

Utilizați	Pentru
<b>Mesaj particularizat de întâmpinare</b> Dezactivat Adresă IP Nume gazdă Nume contact Locație Nume configurație zero Text particularizat 1	Selectați un mesaj de întâmpinare personalizat, care apare ca o afișare alternativă a stării imprimantei. <b>Notă:</b> Setarea implicită din fabrică este Dezactivat.

## Setări imprimare

### Meniul Setup (Configurare)

Utilizați	Pentru
<b>Printer Language (Limbaj imprimantă)</b> Emulare PCL PS Emulation (Simulare PS)	Setati limbajul implicit al imprimantei. <b>Note:</b> <ul style="list-style-type: none"> <li>• Setarea prestabilită din fabrică este Emulare PCL.</li> <li>• Emularea PostScript folosește un interpretor PostScript pentru procesarea lucrărilor de imprimare.</li> <li>• PCL Emulation (Emulare PCL) folosește un interpretor PCL pentru procesarea lucrărilor de imprimare.</li> <li>• Setarea unui limbaj pentru imprimantă ca prestabilit nu împiedică aplicația software să trimită lucrări de imprimare care folosesc un alt limbaj.</li> </ul>
<b>Print Area (Zonă de imprimare)</b> Normal Whole Page (Întreaga pagină)	Setati zona de imprimare logică și fizică. <b>Note:</b> <ul style="list-style-type: none"> <li>• Setarea prestabilită din fabrică este Normal. Când se încearcă imprimarea datelor în zona neimprimabilă definită în setarea Normal, imprimanta va decupa marginile imaginii.</li> <li>• Setarea Whole Page (Întreaga pagină) permite mutarea imaginii în zona neimprimabilă definită de setarea Normal. Această setare se aplică numai pentru paginile imprimate utilizând interpretorul PCL 5 și nu are niciun efect asupra paginilor imprimate utilizând interpretoare PCL XL sau PostScript.</li> </ul>
<b>Download Target (Locație de descărcare)</b> RAM Flash	Setati locația de stocare pentru elementele descărcate. <b>Note:</b> <ul style="list-style-type: none"> <li>• Setarea implicită din fabrică este RAM. Stocarea elementelor descărcate în memoria RAM este temporară.</li> <li>• Stocarea elementelor descărcate în memoria flash este permanentă. Elementele descărcate rămân în memoria flash chiar și când imprimanta este oprită.</li> <li>• Acest element de meniu apare numai dacă este instalată o memorie flash opțională.</li> </ul>

Utilizați	Pentru
<b>Resource Save (Salvare resurse)</b> Activat Dezactivat	<p>Specifică modul în care imprimanta gestionează elementele descărcate temporar, cum ar fi fonturile și macrocomenzile stocate în memoria RAM, atunci când imprimanta primește o lucrare de imprimare care necesită mai multă memorie decât este disponibilă.</p> <p><b>Note:</b></p> <ul style="list-style-type: none"> <li>• Setarea prestabilită din fabrică este Off (Dezactivat). Setarea Off (Dezactivat) determină imprimanta să păstreze în memorie elementele descărcate atâta timp cât spațiul nu este necesar în alt scop. Elementele descărcate sunt șterse pentru a procesa lucrările de imprimare.</li> <li>• Setarea On (Activat) configurează imprimanta să păstrează elementele descărcate la schimbarea limbajelor și la resetarea imprimantei. Dacă imprimanta nu mai are suficientă memorie, pe afișajul imprimantei va apărea mesajul <b>Memorie plină [38]</b>, dar datele descărcate nu vor fi șterse.</li> </ul>

## Meniul Finishing (Finalizare)

Utilizați	To (Pentru)
<b>Sides (Duplex) (Fețe (Duplex))</b> 1 sided (Imprimare pe 1 față) imprimare pe 2 fețe	<p>Specifică dacă imprimarea pe două fețe (față-verso) este setată ca opțiune implicită pentru toate lucrările de imprimare.</p> <p><b>Note:</b></p> <ul style="list-style-type: none"> <li>• Opțiunea „1 sided” (Imprimare pe 1 față) este setarea implicită din fabrică.</li> <li>• Puteți seta imprimarea pe două fețe din programul software.</li> </ul> <p>Pentru utilizatorii de Windows:</p> <ol style="list-style-type: none"> <li>1 Faceți clic pe <b>File (Fișier) &gt;Print (Tipărire)</b>.</li> <li>2 Faceți clic pe <b>Properties (Proprietăți), Preferences (Preferințe), Options (Opțiuni)</b> sau <b>Setup (Configurare)</b>.</li> </ol> <p>Pentru utilizatorii de Macintosh:</p> <ol style="list-style-type: none"> <li>1 Alegeți <b>File (Fișier) &gt;Print (Imprimare)</b>.</li> <li>2 Modificați setările din dialogul Print (Imprimare) și din meniurile pop-up.</li> </ol>
<b>Duplex Binding (Legare duplex)</b> Muchie lungă Muchie scurtă	<p>Definiți modul în care sunt legate și imprimate paginile față-verso.</p> <p><b>Note:</b></p> <ul style="list-style-type: none"> <li>• Setarea prestabilită este Long Edge (Muchia lungă). Opțiunea Long Edge (Latura lungă) leagă paginile pe latura lungă (latura din stânga în cazul orientării de tip portret și latura de sus în cazul orientării de tip peisaj).</li> <li>• Opțiunea Short Edge (Latura scurtă) leagă paginile pe latura scurtă (latura de sus în cazul orientării de tip portret și latura stângă în cazul orientării de tip peisaj).</li> </ul>
<b>Copies (Copii)</b> 1–999	<p>Specifică numărul implicit de copii pentru fiecare lucrare de imprimare.</p> <p><b>Notă:</b> Setarea implicită din fabrică este 1.</p>
<b>Blank Pages (Pagini goale)</b> Do Not Print (Nu se tipăresc) Print (Imprimare)	<p>Specificați dacă se inserează pagini goale într-o lucrare de imprimare.</p> <p><b>Notă:</b> Setarea prestabilită este Do Not Print (Nu se tipăresc).</p>
<b>Collate (Asamblare)</b> (1,1,1) (2,2,2) (1,2,3) (1,2,3)	<p>Când se imprimă mai multe copii, paginile lucrării de imprimare sunt așezate în ordine.</p> <p><b>Notă:</b> Opțiunea „(1,2,3) (1,2,3)” este setarea implicită din fabrică.</p>

Utilizați	To (Pentru)
<b>Separator Sheets (Coli de separare)</b> Dezactivat Between Copies (Între copii) Between Jobs (Între lucrări) Between Pages (Între pagini)	Specificați dacă se inserează coli de separare goale. <b>Note:</b> <ul style="list-style-type: none"> <li>• Setarea implicită din fabrică este Dezactivat.</li> <li>• Dacă opțiunea Collate (Asamblare) este setată la (1,1,1) (2,2,2), opțiunea Between Copies (Între exemplare) inserează o pagină goală între fiecare copie a lucrării de imprimare. Dacă opțiunea Collate (Asamblare) este setată la (1,2,3) (1,2,3), după fiecare set de pagini imprimate se inserează câte o pagină goală, de exemplu, după toate exemplarele paginii cu numărul 2 și după toate exemplarele paginii cu numărul 3.</li> <li>• Opțiunea Between Jobs (Între operații) introduce câte o pagină goală între operațiile de tipărire.</li> <li>• Opțiunea Between Pages (Între pagini) inserează câte o pagină goală după fiecare pagină a lucrării de imprimare. Această setare este utilă când imprimați folii transparente sau când inserați pagini goale într-un document.</li> </ul>
<b>Separator Source (Sursă separator)</b> Tray [x] (Tava [x]) Multi-Purpose Feeder (Alimentator MF)	Specifică sursa hârtiei pentru colile de separare. <b>Notă:</b> Tava 1 (tava standard) este setată în mod prestabilit din fabrică.
<b>Economisire hârtie</b> Dezactivat 2-Up (Câte 2) 3-Up (Câte 3) 4-Up (Câte 4) 6-Up (Câte 6) 9-Up (Câte 9) 12-Up (Câte 12) 16-Up (Câte 16)	Imprimați imaginile de pe mai multe pagini pe o singură față a unei coli de hârtie. <b>Note:</b> <ul style="list-style-type: none"> <li>• Setarea implicită din fabrică este Dezactivat.</li> <li>• Numărul selectat reprezintă numărul de imagini pe o pagină care va fi tipărit pe o față.</li> </ul>
<b>Paper Saver Ordering (Ordonare la utilizarea opțiunii Economizor hârtie)</b> Orizontal Reverse Horizontal (Rotire pe orizontală) Reverse Vertical (Rotire pe verticală) Vertical	Specificați poziția imaginilor de pe mai multe pagini când se utilizează Paper Saver (Economizor hârtie). <b>Note:</b> <ul style="list-style-type: none"> <li>• Setarea prestabilită din fabrică este Horizontal (Orizontal).</li> <li>• Poziționarea depinde de numărul de imagini de pe pagină și de faptul dacă acestea au o orientare de tip portret sau peisaj.</li> </ul>
<b>Paper Saver Orientation (Orientare la utilizarea opțiunii Economizor hârtie)</b> Auto (Automat) Landscape (Peisaj) Portrait (Portret)	Specifică orientarea documentelor care conțin mai multe pagini. <b>Notă:</b> Automat este setarea implicită din fabrică. Imprimanta alege singură formatul portret sau peisaj.
<b>Paper Saver Border (Margine la utilizarea opțiunii Economizor hârtie)</b> None (Fără) Solid	Imprimați un chenar atunci când se utilizează Paper Saver (Economizor hârtie). <b>Notă:</b> Setarea prestabilită din fabrică este None (Fără).

## Meniul Calitate

Utilizați	To (Pentru)
<b>Rezoluție de tipărire</b> 300 dpi 600 dpi 1200 dpi Calit. imagine 1200 Calit. imagine 2400	Specifică rezoluția materialelor imprimate în puncte pe inch. <b>Notă:</b> Setarea prestabilită este 600 dpi.
<b>Intensificare de pixeli</b> Dezactivat Fonturi Orizontal Vertical În ambele direcții Izolat	Activează imprimarea mai multor pixeli în clustere, pentru claritate, cu scopul de a îmbunătăți imaginile pe orizontală sau pe verticală sau pentru a îmbunătăți fonturile. <b>Notă:</b> Setarea prestabilită din fabrică este Off (Dezactivat).
<b>Luminozitate toner</b> 1–10	Mărește sau reduce luminozitatea materialelor imprimate. <b>Note:</b> <ul style="list-style-type: none"> <li>• 8 este setarea prestabilită din fabrică.</li> <li>• Selectarea unei valori mai mici poate economisi toner.</li> </ul>
<b>Îmbunătățire linii fine</b> Activat Dezactivat	Activează un mod de imprimare preferabil pentru fișiere precum desene de arhitectură, hărți, scheme electrice și scheme logice. <b>Note:</b> <ul style="list-style-type: none"> <li>• Setarea prestabilită din fabrică este Off (Dezactivat).</li> <li>• Opțiunea se poate seta din software-ul imprimantei. Pentru utilizatorii Windows, faceți clic pe <b>File (Fișier) &gt; Print (Tipărire)</b> și apoi faceți clic pe <b>Properties (Proprietăți), Preferences (Preferințe), Options (Opțiuni)</b> sau <b>Setup (Configurare)</b>. Pentru utilizatorii de Macintosh, alegeți <b>Fișier &gt; Imprimare</b>, apoi reglați setările din caseta de dialog de imprimare și din meniurile pop-up.</li> <li>• Pentru a seta această opțiune folosind serverul Embedded Web Server, introduceți adresa IP a imprimantei în câmpul de adrese al browserului web.</li> </ul>
<b>Corectare gri</b> Automat Dezactivat	Reglează automat îmbunătățirea contrastului aplicat imaginilor. <b>Notă:</b> Automat este setarea implicită din fabrică.
<b>Luminozitate</b> -6 la 6	Ajustați materialele imprimate măbind sau micșorând luminozitatea. Puteți să economisiți toner măbind luminozitatea materialelor imprimate. <b>Notă:</b> 0 este setarea prestabilită din fabrică.
<b>Contrast</b> 0–5	Reglați contrastul obiectelor imprimate. <b>Notă:</b> 0 este setarea prestabilită din fabrică.

## Meniul Utilities (Utilități)

Utilizați	Pentru
<b>Format Flash (Formatare flash)</b> Da No	Formatați memoria flash. <b>Avertisment—Potențiale daune:</b> Nu opriți imprimanta în timpul formatării memoriei flash. <b>Note:</b> <ul style="list-style-type: none"> <li>Memoria flash este memoria adăugată prin instalarea la imprimantă a unei cartele de memorie flash.</li> <li>Opțiunea Yes (Da) șterge toate datele stocate în memoria flash.</li> <li>Opțiunea No (Nu) revocă solicitarea de formatare.</li> <li>Cartela de memorie flash opțională trebuie să nu fie protejată la citire/scriere sau la scriere.</li> <li>Acest element de meniu apare numai dacă s-a instalat o cartelă de memorie flash funcțională.</li> </ul>
<b>Hex Trace (Urmărire hexa)</b>	Se utilizează pentru izolarea sursei unei probleme legate de o lucrare de imprimare. <b>Note:</b> <ul style="list-style-type: none"> <li>Dacă această opțiune este activată, toate datele transmise către imprimantă sunt imprimate în format hexazecimal, iar reprezentarea caracterelor și codurile de control nu sunt executate.</li> <li>Pentru a ieși din modul Hex Trace (Urmărire hexa) sau pentru a-l dezactiva, opriți imprimanta sau resetati-o.</li> </ul>
<b>Coverage Estimator (Estimare acoperire)</b> Dezactivat Activat	Oferă o estimare a acoperirii procentuale a tonerului pe o pagină. Estimarea este imprimată pe o pagină separată, la sfârșitul fiecărei lucrări de imprimare. <b>Notă:</b> Setarea implicită din fabrică este Off (Dezactivat).

## Meniul XPS

Utilizați	Pentru
<b>Print Error Pages (Imprimare pagini de eroare)</b> Off (Dezactivat) On (Activat)	Imprimă o pagină care conține informații despre erori, inclusiv erori de marcare XML. <b>Notă:</b> Setarea implicită din fabrică este Off (Dezactivat).

## Meniul PostScript

Utilizați	Pentru
<b>Print PS Error (Imprimare eroare PS)</b> Activat Dezactivat	Imprimați o pagină care conține eroarea PostScript. <b>Notă:</b> Setarea prestabilită din fabrică este Off (Dezactivat).
<b>Lock PS Startup Mode (Blocare mod pornire PS)</b> Activat Dezactivat	Dezactivare fișier SysStart. <b>Notă:</b> Setarea prestabilită din fabrică este Off (Dezactivat).

Utilizați	Pentru
<b>Font Priority (Prioritate font)</b> Rezident Flash	Stabiliți ordinea de căutare a fonturilor.  <b>Note:</b> <ul style="list-style-type: none"> <li>• Setarea prestabilită din fabrică este Resident (Rezident).</li> <li>• Acest element de meniu este disponibil numai dacă s-a instalat o cartelă de memorie flash formatată, care funcționează corespunzător.</li> <li>• Cartela de memorie flash nu trebuie să fie protejată la citire/scriere, la scriere sau prin parolă.</li> <li>• Opțiunea Job Buffer Size (Dimensiune buffer operație) nu trebuie să fie setată la 100%.</li> </ul>

### Meniul PCL Emul (Simulare PCL)

Utilizați	To (Pentru)
<b>Font Source (Sursă font)</b> Rezident Descărcat Flash All (Toate)	Specificați setul de fonturi utilizate de meniul Font Name (Nume font).  <b>Note:</b> <ul style="list-style-type: none"> <li>• Setarea implicită din fabrică este „Resident” (Rezident). Setarea „Resident” (Rezidente) afișează setul de caractere implicit din fabrică descărcat în memoria RAM.</li> <li>• Opțiunea „Download” (Descărcare) afișează toate fonturile descărcate în memoria RAM.</li> <li>• Opțiunea „Flash” afișează toate fonturile stocate în acea opțiune. Cartela opțională de memorie flash trebuie să fie formatată corect și nu poate fi protejată la citire/scriere sau prin parolă.</li> <li>• Opțiunea „All” (Toate) afișează toate fonturile disponibile, indiferent de locație.</li> </ul>
<b>Nume font</b> Courier 10	Identificați un anumit font și locația sa de stocare.  <b>Notă:</b> Setarea prestabilită din fabrică este Courier 10. Courier 10 indică numele fontului, ID-ul acestuia și locația de stocare din imprimantă. Abrevierea pentru sursa fontului este R pentru Rezident, F pentru Flash și D pentru Descărcat.
<b>Symbol Set (Set de simboluri)</b> 10U PC-8 12U PC-850	Specificați setul de simboluri pentru fiecare nume de font.  <b>Note:</b> <ul style="list-style-type: none"> <li>• 10U PC-8 este setarea prestabilită pentru Statele Unite. Setarea prestabilită internațională este 12U PC-850.</li> <li>• Un set de simboluri este un set de caractere alfabetice și numerice, semne de punctuație și simboluri speciale. Seturile de simboluri acceptă diverse limbi sau programe specifice, cum sunt simbolurile matematice pentru text științific. Sunt afișate numai seturile de simboluri acceptate.</li> </ul>

Utilizați	To (Pentru)
<b>Setări pentru emulare PCL</b> Point Size (Dimensiune punct) 1.00–1008.00	Schimbați dimensiunea punctului pentru fonturi tipografice scalabile. <b>Note:</b> <ul style="list-style-type: none"> <li>• Setarea implicită din fabrică este 12.</li> <li>• Opțiunea Point size (Dimensiune punct) se referă la înălțimea caracterelor din cadrul fontului. Un punct este echivalent cu aproximativ 0,014 inci.</li> <li>• Dimensiunea punctului poate fi crescută sau micșorată în incremenți de 0,25 puncte.</li> </ul>
<b>Setări pentru emulare PCL</b> Pitch (Pas) 0.08–100	Specificați pasul pentru fonturile monospațiu scalabile. <b>Note:</b> <ul style="list-style-type: none"> <li>• Setarea implicită din fabrică este 10.</li> <li>• Pasul reprezintă numărul de caractere de dimensiune fixă per inch (cpi).</li> <li>• Dimensiunea pasului poate fi crescută sau micșorată în incremente de 0,01 cpi.</li> <li>• Pentru fonturile monospațiu nescalabile, pasul apare pe afișaj, dar nu poate fi schimbat.</li> </ul>
<b>Setări pentru emulare PCL</b> Orientare Portrait (Portret) Landscape (Peisaj)	Specificați orientarea textului și a elementelor grafice de pe pagină. <b>Note:</b> <ul style="list-style-type: none"> <li>• Setarea prestabilită din fabrică este Portrait (Portret). Setarea Portrait (Portret) tipărește textul și graficele în paralel cu muchia scurtă a paginii.</li> <li>• Setarea Peisaj imprimă textul și elementele grafice în paralel cu muchia lungă a paginii.</li> </ul>
<b>Setări pentru emulare PCL</b> Lines per Page (Linii per pagină) 1–255	Specificați numărul de rânduri imprimate pe fiecare pagină. <b>Note:</b> <ul style="list-style-type: none"> <li>• Setarea implicită din fabrică pentru Statele Unite este 60. Setarea prestabilită internațională este 64.</li> <li>• Imprimanta stabilește spațiul dintre linii pe baza setărilor Linii per pagină, Dimensiune hârtie și Orientare. Selectați dimensiunea și orientarea hârtiei înainte de a seta opțiunea Lines per Page (Rânduri pe pagină).</li> </ul>
<b>Setări pentru emulare PCL</b> Lățime A4 198 mm 203 mm	Setati echipamentul să imprime pe hârtie de dimensiune A4. <b>Note:</b> <ul style="list-style-type: none"> <li>• Setarea implicită din fabrică este 198 mm.</li> <li>• Setarea de 203 mm stabilește lățimea paginii astfel încât să permită imprimarea a optzeci de caractere cu pasul 10.</li> </ul>
<b>Setări pentru emulare PCL</b> Auto CR after LF (CR automat după LF) Activat Dezactivat	Specificați dacă imprimanta execută automat comanda de control retur de car (CR) după un salt la rând nou (LF). <b>Notă:</b> Setarea implicită din fabrică este Off (Dezactivat).



Utilizați	To (Pentru)
<p><b>Setări pentru emulare PCL</b>            Auto LF after CR (LF automat după CR)            Activat            Dezactivat</p>	<p>Specificați dacă imprimanta execută automat comanda de control rând nou (LF) după un retur de car (CR).  <b>Notă:</b> Setarea implicită din fabrică este Off (Dezactivat).</p>
<p><b>Tray Renumber (Renumerotare tăvi)</b>            Assign MP Feeder (Asociere alimentator multifuncțional)            Dezactivat            None (Fără)            0–199            Assign Tray [x] (Asociere tavă [x])            Dezactivat            None (Fără)            0–199            Assign Manual Paper (Asociere hârtie alimentată manual)            Dezactivat            None (Fără)            0–199            Assign Manual Env (Asociere plic alimentat manual)            Dezactivat            None (Fără)            0–199</p>	<p>Configurați imprimanta pentru a lucra cu software de imprimantă sau aplicații care asociază diferite surse pentru tăvi și alimentatoare.  <b>Note:</b></p> <ul style="list-style-type: none"> <li>• Setarea implicită din fabrică este Dezactivat.</li> <li>• Nu se poate selecta opțiunea None (Fără). Se afișează numai când este selectat de către interpretorul PCL 5. De asemenea, această opțiune ignoră comanda Select Paper Feed (Selectare alimentare cu hârtie).</li> <li>• 0–199 permite asocierea unei setări particularizate.</li> </ul>
<p><b>Tray Renumber (Renumerotare tăvi)</b>            View Factory Defaults (Vizualizare valori implicite din fabrică)            MPF Default = 8 (Valoare implicită imprimantă multifuncțională = 8)            T1, prestabilit = 1            T1, prestabilit = 4            T1, prestabilit = 5            T1, prestabilit = 20            T1, prestabilit = 21            Plicuri, prestabilit = 6            Hârtie alimentată manual, prestabilit = 2            Plic alimentat manual, prestabilit = 3</p>	<p>Afișați setările implicite din fabrică asociate pentru fiecare tavă sau alimentator.</p>
<p><b>Tray Renumber (Renumerotare tăvi)</b>            Restore Defaults (Restabilire setări implicite)            Yes (Da)            No</p>	<p>Restabiliți la valorile implicite din fabrică toate setările pentru tăvi și alimentatoare.</p>

## Economisiți bani și protejați mediul

### Economia de hârtie și toner

Studiile arată că 80% dintre emisiile de bioxid de carbon generate de o imprimantă sunt legate de utilizarea hârtiei. Puteți să reduceți în mod semnificativ emisiile de bioxid de carbon utilizând hârtie reciclată și următoarele sugestii pentru imprimare, cum ar fi imprimarea pe ambele fețe ale hârtiei și imprimarea mai multor pagini pe aceeași parte a unei singure coli de hârtie.

Pentru informații despre modul în care puteți economisi imediat hârtie și energie, consultați [„Utilizarea modului Economic” de la pagina 83](#).

### Economisirea consumabilelor

#### Utilizați ambele fețe ale colii de hârtie

Dacă modelul imprimantei dvs. permite imprimarea duplex, puteți determina dacă materialul imprimat apare pe una sau pe ambele fețe ale hârtiei.

#### Note:

- Imprimarea pe două fețe este setarea implicită pentru driverul de imprimare.
- Pentru o listă completă a produselor acceptate și a țărilor, accesați [www.dell.com/support](http://www.dell.com/support).

#### Plasați mai multe pagini pe o coală de hârtie

Puteți imprima până la 16 pagini consecutive ale unui document cu mai multe pagini pe o față a unei singure coli de hârtie prin setarea imprimării mai multor pagini pe o coală (opțiunea Câte N) pentru lucrarea de imprimare.

#### Verificați corectitudinea primei dvs. schițe

Înainte de a imprima un document sau de a realiza mai multe copii ale acestuia:

- Utilizați funcția de previzualizare pentru a vedea cum arată documentul înainte de a-l imprima.
- Imprimați o copie a documentului pentru a verifica corectitudinea conținutului și a formatului.

#### Evitați blocajele de hârtie





Setați corect tipul și dimensiunea hârtiei, pentru a evita blocajele. Pentru informații suplimentare, consultați [„Evitarea blocajelor” de la pagina 100](#).

## Economisirea energiei

### Utilizarea modului Economic

Utilizați modul Economic pentru a selecta rapid una sau mai multe metode de reducere a impactului pe care imprimanta dvs. îl are asupra mediului înconjurător.

1 De la panoul de control al imprimantei, navigați la:

 > **Settings (Setări)** >  > **General Settings (Setări generale)** >  > **Eco-Mode (Mod Economic)** >  > selectați setarea dorită

Utilizați	To (Pentru)
Dezactivat	Utilizați setările implicite din fabrică pentru toate setările asociate cu Eco-Mode (Mod Economic). Această setare acceptă specificațiile de performanță pentru imprimanta dvs.
Energy (Energie)	Reduce utilizarea energiei, mai ales atunci când imprimanta este inactivă. <ul style="list-style-type: none"> <li>Motoarele imprimantei nu pornesc decât atunci când un document este pregătit pentru imprimare. Puteți observa o scurtă întârziere înainte ca prima pagină să fie imprimată.</li> <li>Imprimanta intră în modul Sleep (Repaus) după un minut de inactivitate.</li> </ul>
Energy/Paper (Energie/Hârtie)	Utilizați toate setările asociate cu modurile Energy (Energie) și Paper (Hârtie).
Hârtie	<ul style="list-style-type: none"> <li>Activați caracteristica de imprimare automată pe două fețe (duplex).</li> <li>Dezactivați caracteristicile de imprimare a jurnalului.</li> </ul>

2 Apăsați .

### Reglarea modului Sleep (Repaus)

Pentru a economisi energie, reduceți numărul de minute care se scurg înainte ca imprimanta să intre în modul Repaus.

Setările pot lua valori între 1 și 120 de minute. Setarea prestabilită din fabrică este de 30 de minute.





**Notă:** Modul Sleep (Repaus) poate fi programat. Pentru informații suplimentare, consultați [„Utilizarea opțiunii Schedule Power Modes \(Programare moduri alimentare\)” de la pagina 85.](#)

#### Utilizarea serverului Embedded Web Server

- Din serverul Embedded Web Server, faceți clic pe **Settings (Setări)** > **General Settings (Setări generale)** > **Timeouts (Expirări)**.
- În câmpul Sleep Mode (Mod Repaus), introduceți numărul de minute cât va aștepta imprimanta înainte să intre în modul Sleep (Repaus).
- Faceți clic pe **Submit (Remitere)**.

## Utilizarea panoului de control al imprimantei

1 De la panoul de control al imprimantei, navigați la:

 > **Settings (Setări)** >  > **General Settings (Setări generale)** >  > **Timeouts (Expirări)** >  > **Sleep Mode (Mod Repaus)** > 

2 În câmpul Sleep Mode (Mod Repaus), selectați numărul de minute cât va aștepta imprimanta înainte să intre în modul Sleep (Repaus).

3 Apăsați pe .



## Utilizarea modului Hibernare

Modul Hibernare este un mod de funcționare cu un consum de energie extrem de redus.

### Note:

- Perioada de timp prestabilă înainte ca imprimanta să intre în modul Hibernare este de trei zile.
- Asigurați-vă că treziți imprimanta din modul Hibernare, înainte de începerea unei lucrări de imprimare. O resetare de hard sau o apăsare prelungită a butonului Repaus va trezi imprimanta din modul Hibernare.
- Dacă imprimanta se află în modul Hibernare, atunci serverul EWS este dezactivat.

1 De la panoul de control, navigați până la:

 > **Setări** >  > **Setări generale** > 

2 Apăsați pe **Apăsare buton Repaus** sau pe **Apăsare și menținere buton Repaus**, apoi apăsați pe .

3 Apăsați pe **Hibernare** > .

## Setarea opțiunii Hibernare Timeout (Expirare hibernare)

Opțiunea Hibernare Timeout (Expirare hibernare) vă permite să setați intervalul de timp în care imprimanta așteaptă după procesarea unei lucrări de imprimare înainte de a intra într-o stare de consum redus de energie.

### Utilizare serverului EWS

1 Deschideți un browser Web, apoi tastați adresa IP a imprimantei în câmpul de adrese.

#### Note:

- Imprimați o pagină de configurație a rețelei sau pagina de setări ale meniurilor, apoi localizați adresa IP în secțiunea TCP/IP. Adresa IP apare ca patru seturi de numere separate prin puncte, cum ar fi 123.123.123.123.
- Dacă utilizați un server proxy, dezactivați-l temporar pentru a încărca corect pagina Web.

2 Faceți clic pe **Settings (Setări)** > **General Settings (Setări generale)** > **Timeouts (Expirări)**.

**3** Din meniul Hibernate Timeout (Expirare hibernare), selectați numărul de ore, zile, săptămâni sau luni în care doriți ca imprimanta să aștepte înainte de a intra într-o stare de consum redus de energie.

**4** Faceți clic pe **Submit (Remitere)**.

### Utilizarea setărilor imprimantei pe computer

În funcție de sistemul de operare, accesați meniul Hibernate Timeout (Expirare hibernare) utilizând Local Printer Settings Utility (Utilitar pentru setările imprimantei locale) sau Print Settings (Setări de imprimare).

## Utilizarea opțiunii Schedule Power Modes (Programare moduri alimentare)

Opțiunea Schedule Power Modes (Programare moduri alimentare) permite utilizatorului să programeze momentul în care imprimanta intră într-o stare de consum redus de energie sau în starea Ready (Gata).

### Utilizare serverului EWS

**1** Deschideți un browser Web, apoi tastați adresa IP a imprimantei în câmpul de adrese.

#### Note:

- Imprimați o pagină de configurație a rețelei sau pagina de setări ale meniurilor, apoi localizați adresa IP în secțiunea TCP/IP. Adresa IP apare ca patru seturi de numere separate prin puncte, cum ar fi 123.123.123.123.
- Dacă utilizați un server proxy, dezactivați-l temporar pentru a încărca corect pagina Web.

**2** Faceți clic pe **Settings (Setări) >General Settings (Setări generale) >Schedule Power Modes (Programare moduri alimentare)**.

**3** Din meniul Action (Acțiune), selectați modul de alimentare.

**4** Din meniul Time (Oră), selectați ora.

**5** Din meniul Day(s) (Zile), selectați ziua sau zilele.

**6** Faceți clic pe **Add (Adăugare)**.

### Utilizarea setărilor imprimantei pe computer (numai pentru Windows)

- Accesați meniul Schedule Power Modes (Programare moduri alimentare) utilizând Local Printer Settings Utility (Utilitarul pentru setările imprimantei locale).

## Reciclarea

### Reciclarea produselor Dell

Pentru a returna produsele Dell în vederea reciclării:

**1** Vizitați site-ul nostru Web la [www.dell.com/recycle](http://www.dell.com/recycle).

**2** Selectați țara sau regiunea.

**3** Urmați instrucțiunile de pe ecranul computerului.

## Securizarea imprimantei

### Utilizarea caracteristicii de securitate prin blocare

Această imprimantă este echipată cu o caracteristică de securitate prin blocare. Atașați un dispozitiv de blocare a securității compatibil cu majoritatea computerelor laptop în locația afișată pentru a asigura imprimanta.



### Declarație privind volatilitatea

Imprimanta conține diverse tipuri de memorie care au capacitatea de a stoca setări de dispozitiv și de rețea, precum și date de utilizator.

Tip de memorie	Descriere
Memoria volatilă	Imprimanta utilizează o <i>memorie cu acces aleator</i> (RAM) standard pentru a stoca temporar în buffer datele de utilizator în timpul lucrărilor simple de imprimare.
Memoria nevolatilă	Imprimanta poate să utilizeze două forme de memorie nevolatilă: EEPROM și NAND (memorie flash). Ambele tipuri sunt utilizate pentru a stoca datele sistemului de operare, setările dispozitivului și informațiile de rețea.



Ștergeți conținutul oricărei memorii instalate în imprimantă, în următoarele situații:

- Imprimanta este dezafectată.
- Imprimanta urmează să fie mutată într-un alt departament sau într-o altă locație.
- Operațiile de service asupra imprimantei sunt efectuate de o persoană din afara organizației.
- Imprimanta este ridicată de la sediul dvs. pentru service.
- Imprimanta este vândută unei alte organizații.

## Golirea memoriei volatile

Memoria volatilă (RAM) instalată în imprimantă necesită o sursă de alimentare pentru a păstra informațiile. Pentru a șterge datele stocate în buffer, pur și simplu opriți imprimanta.

## Golirea memoriei nevolatile

- 1 Opriți imprimanta.
- 2 Din panoul de control al imprimantei, mențineți apăsat pe  și pe butonul săgeată dreapta în timp ce porniți imprimanta. Eliberați butoanele numai când apare meniul Configuration (Configurare).
- 3 Apăsați pe butoanele săgeată până când apare **Wipe All Settings (Se șterg toate setările)**, apoi apăsați pe .

Imprimanta va reporni de mai multe ori în timpul acestui proces.

**Notă:** Opțiunea Wipe All Settings (Se șterg toate setările) elimină setările pentru dispozitive, soluțiile, lucrările și parolele din memoria imprimantei.

- 4 Apăsați pe butoanele săgeată până când apare mesajul **Exit Config Menu (Părăsire meniu de configurare)**, apoi apăsați .

Imprimanta se va reseta la punerea sub tensiune, apoi va reveni la modul normal de funcționare.

## Identificarea informațiilor de securitate ale imprimantei

În mediile de înaltă securitate, puteți avea nevoie de măsuri suplimentare pentru a vă asigura că datele confidențiale stocate în imprimantă nu pot fi accesate de persoane neautorizate. Pentru informații suplimentare, consultați *Server EWS—Securitate: Ghidul administratorului* de pe CD-ul imprimantei sau de pe site-ul nostru Web, sau contactați magazinul de unde ați achiziționat imprimanta.

## Întreținerea imprimantei

Periodic, sunt necesare anumite lucrări pentru a menține o performanță optimă a imprimantei.

**Avertisment—Potențiale daune:** Neînlocuirea pieselor și a consumabilelor atunci când vi se solicită acest lucru poate duce la deteriorarea imprimantei sau poate afecta funcționarea optimă a acesteia.

## Curățarea imprimantei

**Notă:** Poate fi necesar să efectuați această operație la fiecare câteva luni.

**Avertisment—Potențiale daune:** Deteriorarea imprimantei din cauza manipulării necorespunzătoare nu este acoperită de garanție.

- 1 Asigurați-vă că imprimanta este oprită și deconectată de la priza electrică.



**ATENȚIONARE—PERICOL DE ELECTROCUTARE:** Pentru a evita riscul electrocutării în timpul curățării exterioare a imprimantei, deconectați cablul de alimentare de la priza de perete și deconectați toate celelalte cabluri de la imprimantă înainte de a continua.

- 2 Îndepărtați hârtia din recipientul standard și din alimentatorul multifuncțional.
- 3 Îndepărtați praful, scamele și bucățile de hârtie din jurul și din interiorul imprimantei utilizând o perie moale sau un aspirator.
- 4 Umeziți cu apă o cârpă curată fără scame, apoi utilizați-o pentru a șterge partea exterioară a imprimantei.  
**Avertisment—Potențiale daune:** Nu utilizați produse comerciale de curățare și nici detergenți, deoarece pot să deterioreze partea exterioară a imprimantei.
- 5 Asigurați-vă că toate zonele imprimantei sunt uscate înainte de începerea unei noi lucrări de imprimare.

## Verificarea stării pieselor și consumabilelor

### Utilizare serverului EWS

- 1 Deschideți un browser Web, apoi tastați adresa IP a imprimantei în câmpul de adrese.

**Note:**

- Vizualizați adresa IP a imprimantei în secțiunea TCP/IP din meniul Network/Ports (Rețea/Porturi). Adresa IP apare ca patru seturi de numere separate prin puncte, cum ar fi 123.123.123.123.
- Dacă utilizați un server proxy, dezactivați-l temporar pentru a încărca corect pagina Web.

- 2 Faceți clic pe **Device Status (Stare dispozitiv)** > **More Details (Detalii suplimentare)**.

### Utilizarea panoului de control al imprimantei

De la panoul de control al imprimantei, navigați la:



> **Reports (Rapoarte)** > **OK** > **Device Statistics (Statistici echipament)** > **OK**

**Notă:** Puteți vizualiza starea componentelor și a consumabilelor în secțiunea „Supply Information” (Informații despre consumabile) din paginile imprimate.



## Număr de pagini estimate rămase

Numărul de pagini estimate rămase se bazează pe istoricul de imprimare recent al imprimantei. Precizia acestuia poate varia semnificativ și depinde de mai mulți factori cum ar fi: conținutul efectiv al documentelor, setările de calitate a imprimării și alte setări ale imprimantei.

Precizia numărului de pagini estimate rămase poate scădea când consumul real de imprimare este diferit față de consumul de imprimare istoric. Țineți cont de nivelul variabil de precizie înainte de achiziționarea sau înlocuirea consumabilelor pe baza estimării. Până în momentul în care se obține un istoric de imprimare adecvat de la imprimantă, estimările inițiale ale consumului viitor de consumabile se bazează pe metodele de test ale Organizației Internaționale pentru Standardizare\* și pe conținutul paginilor.

\* Capacitate medie continuă a cartușului negru declarată în conformitate cu standardul ISO/IEC 19752.

## Comandarea consumabilelor

### Comenzi de consumabile utilizând Utilitarul pentru comenzi de consumabile

- 1 Utilizați comanda de căutare din meniul Start, pentru a localiza centrul de monitorizare a stării.
- 2 Deschideți aplicația și faceți clic pe **Comandă consumabile**.

### Comenzi de consumabile utilizând Acasă imprimantă

- 1 Utilizați comanda de căutare din meniul Start pentru a localiza pagina de pornire a imprimantei Dell.
- 2 Deschideți aplicația și faceți clic pe **Întreținere >Comandă consumabile**.

## Depozitarea pieselor de schimb

Alegeți un loc de depozitare răcoros și curat pentru piesele de schimb ale imprimantei. Depozitați piesele de schimb în picioare, în ambalajul lor original până sunteți pregătiți să le utilizați.

Nu expuneți piese de schimb la:

- Lumină solară directă
- Temperaturi mai mari de 35°C (95°F)
- Umiditate mai mare de 80%
- Aer sărat
- Gaze corozive
- Praf

## Înlocuirea consumabilelor

### Schimbarea cartușului de toner.

1 Apăsați butonul din partea dreaptă a imprimantei, apoi deschideți ușa din față.

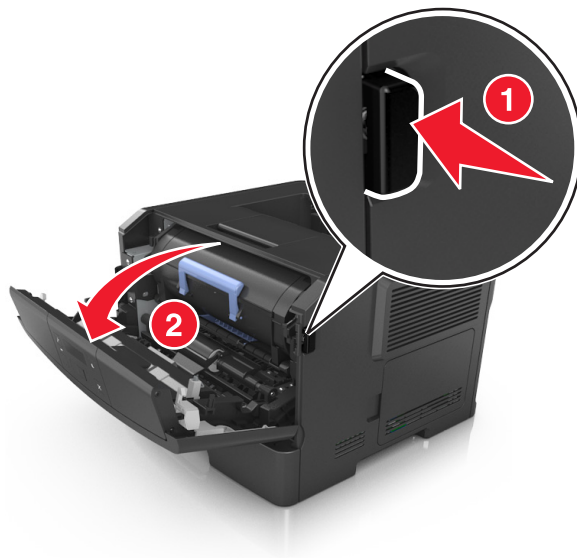

2 Trageți afară cartușul de toner utilizând mânerul.



3 Despachetați cartușul de toner, apoi îndepărtați toate materialele de ambalare.

4 Scuturați noul cartuș pentru a redistribui tonerul.

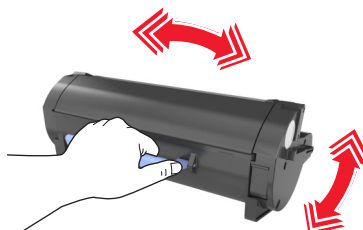

- 5** Introduceți cartușul de toner în imprimantă aliniind șinele laterale ale cartușului cu săgețile de pe șinele laterale din interiorul imprimantei.

**Avertisment—Potențiale daune:** Nu expuneți unitatea de imagine la lumină directă mai mult de 10 minute. Expunerea prelungită la lumină poate cauza probleme de calitate a imprimării.

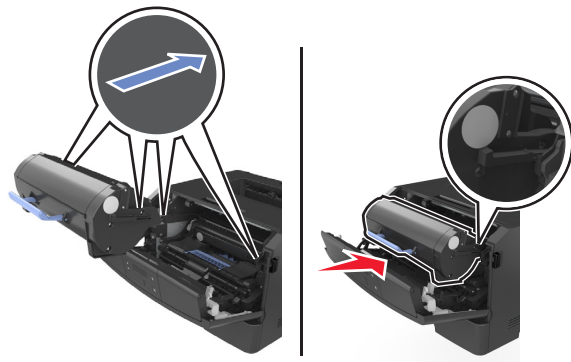

- 6** Închideți ușa frontală.

## Înlocuirea unității imagistice

- 1** Apăsați butonul din partea dreaptă a imprimantei, apoi deschideți ușa din față.

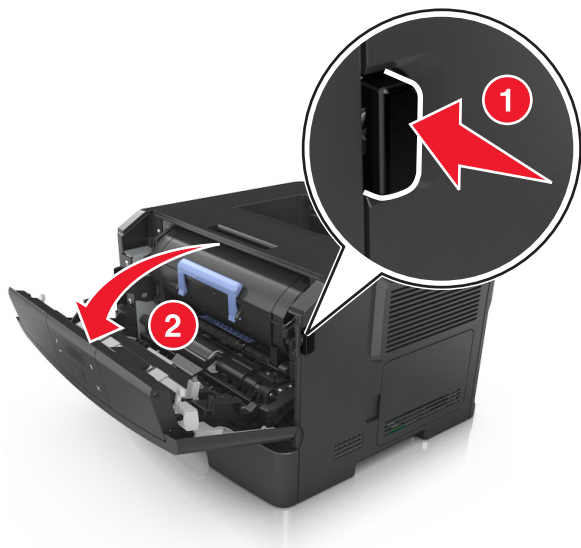

2 Trageți afară cartușul de toner utilizând mânerul.

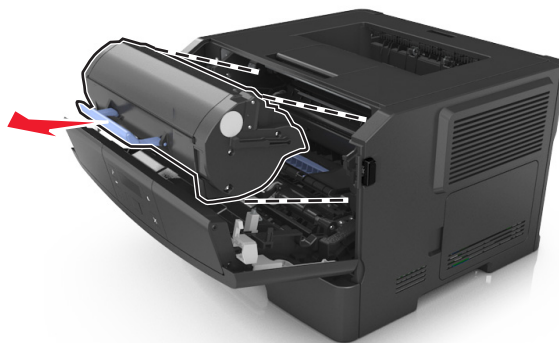

3 Ridicați mânerul albastru și trageți unitatea imagistică afară din imprimantă.



4 Despachetați noua unitate imagistică și scuturați-o.

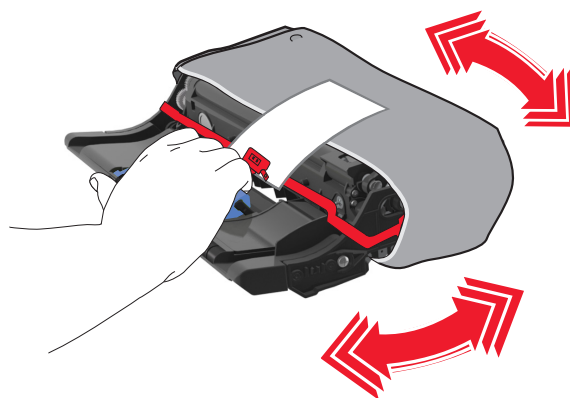

5 Scoateți toate ambalajele unității imagistice.

**Avertisment—Potențiale daune:** Nu expuneți unitatea de imagine la lumină directă mai mult de 10 minute. Expunerea prelungită la lumină poate cauza probleme de calitate a imprimării.

**Avertisment—Potențiale daune:** Nu atingeți tamburul fotoconductorului. Dacă îi atingeți, calitatea viitoarelor imprimări poate fi afectată.

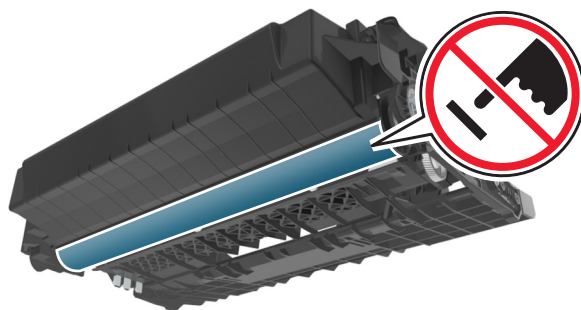

- 6** Introduceți unitatea imagistică în imprimantă aliniind săgețile de pe șinele laterale ale unității imagistice cu săgețile de pe șinele laterale din interiorul imprimantei.

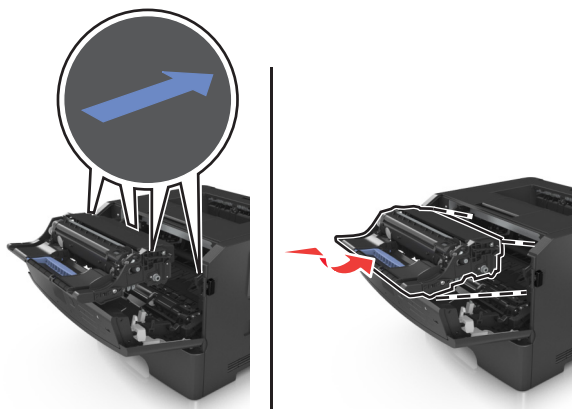

- 7** Introduceți cartușul de toner în imprimantă aliniind șinele laterale ale cartușului cu săgețile de pe șinele laterale din interiorul imprimantei.

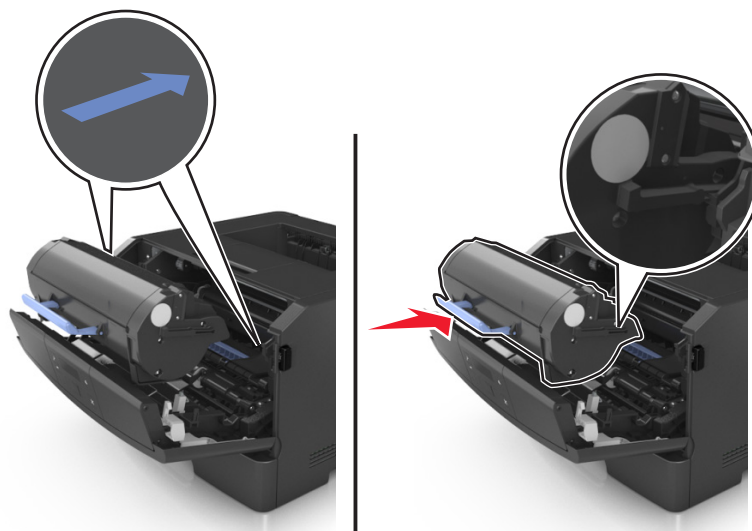

- 8** Închideți ușa frontală.

## Mutarea imprimantei

### Înainte de a muta imprimanta

**⚠ ATENȚIONARE—RISC DE RĂNIRE:** Înainte de a muta imprimanta, urmați aceste indicații, pentru a evita accidentarea dvs. sau deteriorarea imprimantei:

- Opriți imprimanta utilizând butonul de tensiune, apoi scoateți cablul de tensiune din priza electrică.
- Deconectați toate firele și cablurile de la imprimantă înainte de a o muta.
- Dacă este instalată o tavă opțională, scoateți-o din imprimantă. Pentru a scoate tava opțională, mutați elementul de prindere din partea dreaptă a tăvii spre partea din față a tăvii, până când se fixează în poziție printr-un *clic*.



- Utilizați mânerul lateral pentru a ridica imprimanta.
- Asigurați-vă că nu vă prindeți degetele dedesubt când așezați imprimanta jos.
- Înainte de a instala imprimanta, asigurați-vă că există suficient spațiu în jurul ei.

Utilizați numai cablul de tensiune livrat împreună cu acest produs sau piesa similară autorizată de producător.

**Avertisment—Potențiale daune:** Deteriorarea imprimantei din cauza manipulării necorespunzătoare nu este acoperită de garanție.

### Mutarea imprimantei în altă locație

Imprimanta și opțiunile de hardware pot fi mutate în siguranță în altă locație dacă respectați următoarele măsuri de siguranță:

- Cărucioarele utilizate pentru a muta imprimanta trebuie să aibă o suprafață care să poată susține integral baza imprimantei.
- Cărucioarele utilizate pentru a muta opțiunile hardware trebuie să aibă o suprafață care să poată susține dimensiunile acestora.
- Mențineți imprimanta în poziție verticală.
- Evitați mutarea imprimantei prin mișcări de împingere bruște.

## **Expedierea imprimantei**

La livrarea imprimantei, utilizați ambalajul original.

# Gestionarea imprimantei

## Gestionare mesaje imprimantă

Utilizați aplicația Mesagerie de stare pentru a vizualiza mesajele de eroare care necesită intervenția dvs. asupra imprimantei. Dacă există o eroare, apare un mesaj care vă informează despre aceasta și vă ghidează către informațiile de recuperare corespunzătoare.

Dacă ați instalat Mesageria de stare împreună cu software-ul imprimantei dvs., aplicați pornește automat la finalizarea instalării software-ului. Instalarea s-a finaliza cu succes când vedeți pictograma Mesagerie de Stare în tava de sistem.

### Note:

- Această caracteristică este disponibilă numai la Windows XP sau ulterior.
- Asigurați-vă că suportul de comunicare bidirecțional este la locul său, astfel încât imprimanta și computerul să poată comunica.

## Dezactivarea Mesageriei de stare

- 1 Din tava de sistem, faceți clic dreapta pe pictograma Mesagerie de stare.
- 2 Selectați **Exit (Ieșire)**.

## Activarea Mesageriei de stare

- 1 Utilizați comanda de căutare din meniul Start pentru a localiza Mesagerie de stare.
- 2 Deschideți aplicația.

## Accesare centru de monitorizare a stării

Utilizați această aplicație pentru a vizualiza starea oricărei imprimante conectate prin USB sau rețea, precum și pentru a comanda consumabile online.

**Notă:** Asigurați-vă că suportul de comunicare bidirecțional este la locul său, astfel încât imprimanta și computerul să poată comunica.

- 1 Utilizați comanda de căutare din meniul Start pentru a localiza centrul de monitorizare a stării.
- 2 Deschideți aplicația.

## Accesarea panoului de control la distanță

Panoul de control la distanță de pe ecranul computerului vă permite să interacționați cu panoul de control al imprimantei, chiar dacă nu vă aflați fizic în apropierea imprimantei de rețea. De pe ecranul computerului, puteți să vizualizați starea imprimantei, să deblocați lucrări de imprimare în așteptare și să efectuați alte activități legate de imprimare, pe care le efectuați în mod normal de la imprimanta de rețea.

- 1 Deschideți un browser Web, apoi tastați adresa IP a imprimantei în câmpul de adrese.



**Note:**

- Imprimați o pagină de configurație a rețelei sau pagina de setări ale meniurilor, apoi localizați adresa IP în secțiunea TCP/IP. Adresa IP apare ca patru seturi de numere separate prin puncte, de exemplu, 123.123.123.123.
- Dacă utilizați un server proxy, dezactivați-l temporar pentru a încărca corect pagina Web.

**2** Apăsați pe **Enter** pentru a deschide pagina web a imprimantei.

**3** Faceți clic pe **Applications (Aplicații)**.

**Notă:** Pentru lansarea panoului de control la distanță, este necesar un plugin Java.

## Vizualizarea rapoartelor

Puteți vizualiza niște rapoarte din Embedded Web Server. Aceste rapoarte sunt utile pentru evaluarea stării imprimantei, a rețelei și a consumabilelor.

**1** Deschideți un browser Web, apoi tastați adresa IP a imprimantei în câmpul de adrese.

**Note:**

- Vizualizați adresa IP a imprimantei în secțiunea TCP/IP din meniul Network/Ports (Rețea/Porturi). Adresa IP apare ca patru seturi de numere separate prin puncte, cum ar fi 123.123.123.123.
- Dacă utilizați un server proxy, dezactivați-l temporar pentru a încărca corect pagina Web.

**2** Faceți clic pe **Reports (Rapoarte)**, apoi faceți clic pe tipul de raport pe care doriți să îl vizualizați.

## Configurarea notificărilor pentru consumabile de la Embedded Web Server

Puteți stabili cum doriți să fiți notificat atunci când consumabilele au un nivel aproape scăzut, scăzut, foarte scăzut sau își ating limita duratei de viață, prin setarea alertelor selective.

**Note:**

- Puteți seta avertizări selectabile pentru cartușul de toner și unitatea imagistică.
- Toate avertizările selectabile pot fi setate pentru stările aproape consumat, consumat și epuizat ale consumabilelor. Nu toate avertizările selectabile pot fi setate pentru starea de sfârșit al perioadei de viață a consumabilelor. Avertizarea selectabilă prin poșta electronică este disponibilă pentru toate stările consumabilelor.
- Procentajul estimat de consumabile rămase care declanșează alerta poate fi setat pentru anumite consumabile și anumite condiții ale acestora.

**1** Deschideți un browser Web, apoi tastați adresa IP a imprimantei în câmpul de adrese.

**Note:**

- Vizualizați adresa IP a imprimantei în secțiunea TCP/IP din meniul Network/Ports (Rețea/Porturi). Adresa IP apare ca patru seturi de numere separate prin puncte, de exemplu, 123.123.123.123.
- Dacă utilizați un server proxy, dezactivați-l temporar pentru a încărca corect pagina Web.

**2** Faceți clic pe **Settings (Setări) >Print Settings (Setări de imprimare) >Supply Notifications (Notificări aprovizionare)**.

3 Din meniul derulant pentru fiecare consumabil, selectați una dintre următoarele opțiuni de notificare:

Notificare	Descriere
Dezactivat	Imprimanta utilizează comportamentul normal pentru toate consumabilele.
E-mail Only (Numai trimitere prin poșta electronică)	Imprimanta generează un e-mail atunci când condiția de aprovizionare este atinsă. Starea consumabilului apare pe pagina de meniuri și pagina de stare.
Avertisment	Imprimanta afișează mesajul de avertizare și generează un e-mail privind starea consumabilului. Imprimanta nu se oprește atunci când condiția consumabilului este atinsă.
Continuable Stop (Oprire cu continuare) <sup>1</sup>	Imprimanta încetează să mai proceseze lucrări atunci când condiția consumabilului este atinsă, iar utilizatorul trebuie să apese un buton pentru a continua tipărirea.
Non Continuable Stop (Oprire fără continuare) <sup>1,2</sup>	Imprimanta se oprește la atingerea stării consumabilului. Consumabilul trebuie înlocuit pentru a continua imprimarea.
<sup>1</sup> Imprimanta generează un mesaj de poșta electronică despre starea consumabilului atunci când notificarea de aprovizionare este activată. <sup>2</sup> Imprimanta se oprește când unele consumabile s-au epuizat, pentru a preveni deteriorările.	

4 Faceți clic pe **Submit (Remitere)**.

## Copierea setărilor imprimantei pe alte imprimante

**Notă:** Această caracteristică este disponibilă numai la imprimantele în rețea.

1 Deschideți un browser Web, apoi tastați adresa IP a imprimantei în câmpul de adrese.

**Note:**

- Vizualizați adresa IP a imprimantei în secțiunea TCP/IP din meniul Network/Ports (Rețea/Porturi). Adresa IP apare ca patru seturi de numere separate prin puncte, cum ar fi 123.123.123.123.
- Dacă utilizați un server proxy, dezactivați-l temporar pentru a încărca corect pagina Web.

2 Faceți clic pe **Copiere setări imprimantă**.

3 Pentru a schimba limba, selectați o limbă din meniul vertical, apoi faceți clic pe **Faceți clic aici pentru a schimba limba**.

4 Faceți clic pe **Setări imprimantă**.

5 În câmpurile corespunzătoare scrieți adresa IP a imprimantelor sursă și țintă.

**Notă:** Dacă doriți să adăugați sau să ștergeți o imprimantă țintă faceți clic pe **Adăugare IP țintă** sau **Ștergere IP țintă**.

6 Faceți clic pe **Copiere setări imprimantă**.





## Revenirea la setările prestabilite din fabrică

Dacă doriți să păstrați o listă cu setările curente de meniu pentru referință, imprimați o pagină de setări pentru meniuri înainte de a restabili setările implicite din fabrică. Pentru informații suplimentare, consultați [„Imprimarea unei pagini cu setările de meniu” de la pagina 25](#).

Dacă doriți o metodă mai cuprinzătoare de restabilire a setărilor implicite din fabrică ale imprimantei, atunci utilizați opțiunea Wipe All Settings (Se șterg toate setările). Pentru informații suplimentare, consultați [„Golirea memoriei nevolatile” de la pagina 87](#).

**Avertisment—Potențiale daune:** Restaurarea setărilor prestabilite din fabrică determină readucerea celor mai multe dintre setările imprimantei la valorile prestabilite din fabrică. Excepțiile includ limba afișajului, dimensiunile și mesajele particularizate și setările meniului Network/Port (Rețea/Port). Toate elementele descărcate stocate în memoria RAM sunt șterse.

De la panoul de control al imprimantei, navigați la:

 > **Settings (Setări)** >  > **General Settings (Setări generale)** >  > **Factory Defaults (Valori implicite din fabrică)** >  > **Restore Now (Restabilire imediată)** > 

## Crearea unui PIN pentru panoul de control al imprimantei

Meniul Panel PIN Protect (Protejare PIN panou) vă permite să restricționați accesul la meniurile din panoul de control al imprimantei. Pentru a restricționa accesul la meniuri, creați un număr personal de identificare (PIN - Personal Identification Number), apoi atribuiți codul PIN fiecărui meniu.

- 1 Deschideți un browser Web, apoi tastați adresa IP a imprimantei în câmpul de adrese.

**Note:**

- Vizualizați adresa IP a imprimantei în secțiunea TCP/IP din meniul Network/Ports (Rețea/Porturi). Adresa IP apare ca patru seturi de numere separate prin puncte, cum ar fi 123.123.123.123.
- Dacă utilizați un server proxy, dezactivați-l temporar pentru a încărca corect pagina Web.

- 2 Faceți clic pe **Settings (Setări)** > **Security (Securitate)** > **Panel PIN Protect (Protejare PIN panou)**.

- 3 Din secțiunile Create User PIN (Creare PIN utilizator) sau Create Admin PIN (Creare PIN administrator), introduceți codul PIN.

**Notă:** Puteți introduce maximum 16 cifre pentru codul PIN.

- 4 Faceți clic pe **Modify (Modificare)**.

- 5 Din orice meniu din secțiunile Administrative Menus (Meniuri de administrare), Management (Gestionare) sau Function Access (Acces funcții), selectați **User PIN Protected (Protejat cu PIN de utilizator)** sau **Admin PIN Protected (Protejat cu PIN de administrator)** sau **Admin PIN and User PIN Protected (Protejat cu PIN de administrator și utilizator)**.

**Notă:** Cu un cod PIN de administrator, puteți accesa și un meniu căruia i s-a atribuit un PIN de utilizator.

- 6 Faceți clic pe **Submit (Remitere)**.

Dacă încercați să accesați un meniu protejat prin PIN din panoul de control al imprimantei, imprimanta vă va solicita să introduceți codul PIN.

**Notă:** După ce introduceți ultima cifră a codului PIN, apăsați pe  în panoul de control al imprimantei timp de peste trei secunde.

## Îndepărtarea blocajelor

Selectați cu grijă hârtia și suporturile speciale și încărcați-le corect pentru a evita majoritatea blocajelor. Dacă apare o blocare, urmați pașii descriși în acest capitol.

**Notă:** Opțiunea Jam Recovery (Recuperare pagini blocate) este setată în mod implicit la valoarea Auto (Automat). Imprimanta retipărește paginile blocate cu excepția cazului în care memoria necesară pentru stocarea paginilor este folosită la alte operații de tipărire.

## Evitarea blocajelor

### Încărcați hârtie în mod corespunzător.

- Asigurați-vă că hârtia stă dreaptă în tavă.

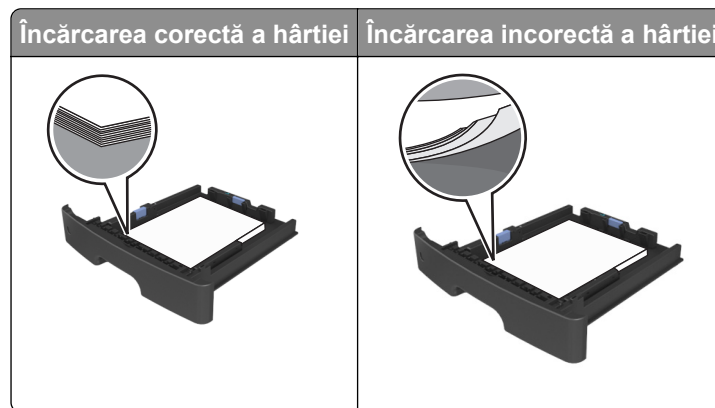

- Nu îndepărtați nicio tavă în timp ce echipamentul imprimă.
- Nu încărcați nicio tavă în timp ce echipamentul imprimă. Încărcați-o înainte de a imprima sau așteptați să vi se solicite încărcarea acesteia.
- Nu încărcați prea multă hârtie. Asigurați-vă că nivelul teancului este inferior indicatorului de umplere maximă.
- Nu glisați hârtia în tavă. Încărcați hârtia conform ilustrației.

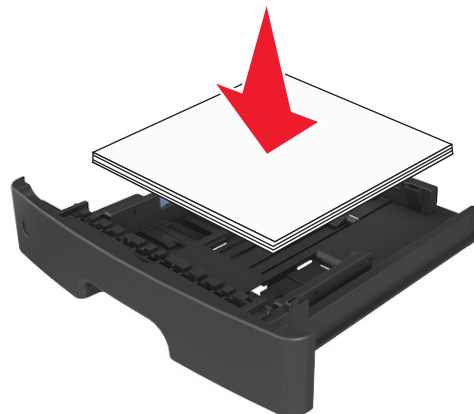

- Asigurați-vă că ghidajele din tava pentru hârtie sau din alimentatorul multifuncțional sunt corect poziționate și că nu apasă tare pe hârtie sau pe plicuri.
- După încărcarea hârtiei, împingeți ferm tava în imprimantă.

### Utilizați hârtia recomandată

- Utilizați numai hârtie sau suporturi speciale recomandate.
- Nu încărcați hârtie creponată, încrețită, umedă, îndoită sau curbată.
- Îndoiiți, răsfirați și îndreptați hârtia înainte de a o încărca.

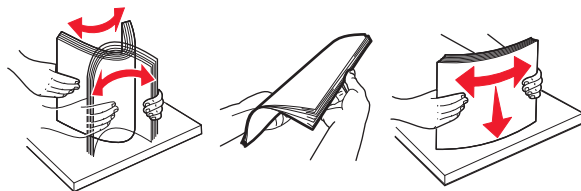

- Nu utilizați hârtie care a fost tăiată sau decupată manual.
- Nu amestecați coli de dimensiuni, greutate sau tipuri diferite în aceeași tavă.
- Asigurați-vă că ați setat corect dimensiunea și tipul hârtiei de la computer sau de la panoul de control al imprimantei.
- Depozitați hârtia conform recomandărilor producătorului.

## Interpretarea mesajelor și locațiilor pentru blocaje

Când se produce un blocaj, pe ecranul imprimantei se afișează un mesaj cu locația blocajului și informații pentru ștergerea blocajului. Deschideți ușile, capacele și tăvile indicate pe afișaj pentru a îndepărta blocajul.

### Note:

- Dacă opțiunea Jam Assist (Asistență blocaje) este setată la On (Activat), imprimanta scoate automat în recipientul standard pagini goale sau pagini imprimate parțial după îndepărtarea unei pagini blocate. Verificați teancul de materiale imprimate, pentru a vedea dacă există pagini nereușite.
- Atunci când opțiunea Recuperare pagini blocate este setată în poziția Pornit sau Automat, imprimanta va retipări paginile blocate. Totuși, setarea Auto (Automat) nu garantează faptul că pagina va fi imprimată.



	Zonă	Mesaj în panoul de control al imprimantei	Cum se procedează
1	Recipient standard	Jam, standard bin [20y.xx] (Blocaj, recipientul standard [20y.xx])	Scoateți hârtia blocată.
2	Ușa din spate	Jam, rear door [20y.xx] (Blocaj, ușa din spate [20y.xx])	Deschideți ușa din spate și scoateți hârtia blocată.
3	Tava 1	Jam, pull tray 1. Push down blue flap. [23y.xx] (Blocaj, trageți tava 1. Împingeți în jos clapa albastră. [23y.xx])	Trageți complet afară tava 1, apoi împingeți în jos clapeta din față a unității duplex și scoateți hârtia blocată. <b>Notă:</b> Poate fi necesar să deschideți ușa din spate pentru a îndepărta unele blocaje 23y.xx.
4	Tray [x] (Tava [x])	Jam, tray [x] [24y.xx] (Blocaj, tava [x] [24y.xx])	Trageți afară tava indicată, apoi scoateți hârtia blocată.
5	Alimentator multi-funcțional	Jam, MP feeder. [250.xx] (Blocaj, alimentator multifuncțional. [250.xx])	Scoateți toată hârtia din alimentatorul multifuncțional, apoi scoateți hârtia blocată.
6	Ușa frontală	Jam, front door. [20y.xx] (Blocaj, ușa din față. [20y.xx])	Deschideți ușa frontală, apoi îndepărtați cartușul de toner, unitatea imagistică și hârtia blocată.

## Jam, front door [20y.xx] (Blocaj, ușa din față [20y.xx])

**⚠ ATENȚIONARE—SUPRAFAȚĂ FIERBINTE:** Interiorul imprimantei poate să fie fierbinte. Pentru a reduce riscul de vătămare ca urmare a componentei fierbinți, lăsați suprafața să se răcească înainte de a o atinge.

- 1 Apăsați butonul din partea dreaptă a imprimantei, apoi deschideți ușa din față.

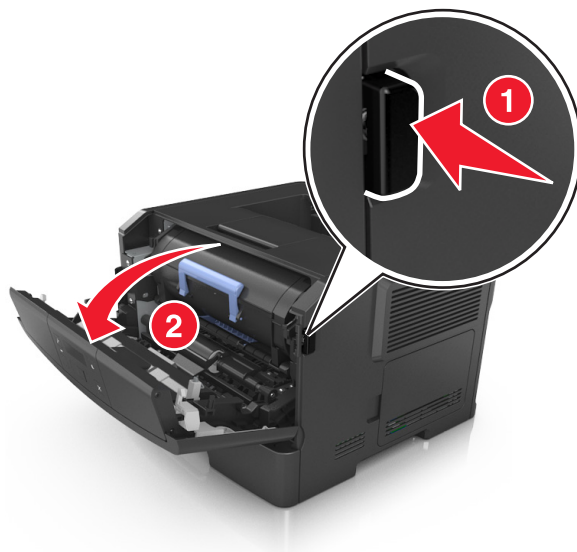

2 Trageți afară cartușul de toner utilizând mânerul.



3 Ridicați mânerul albastru și trageți unitatea imagistică afară din imprimantă.



**Avertisment—Potențiale daune:** Nu atingeți tamburul fotoconductorului. Dacă îl atingeți, calitatea viitoarelor imprimări poate fi afectată.

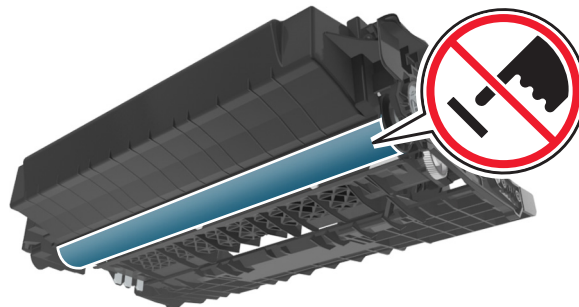

4 Puneți unitatea de imagine deoparte, pe o suprafață plană, netedă.

**Avertisment—Potențiale daune:** Nu expuneți unitatea de imagine la lumină directă mai mult de 10 minute. Expunerea prelungită la lumină poate cauza probleme de calitate a imprimării.

5 Ridicați clapa albastră din partea din față a imprimantei.

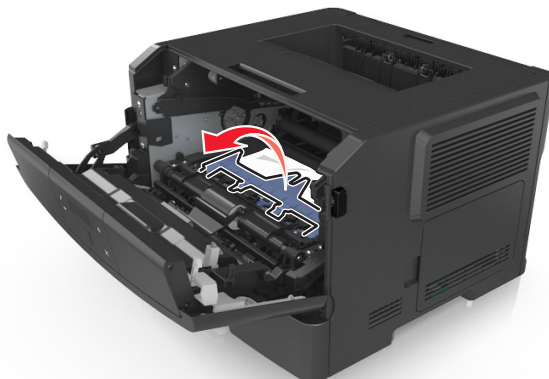

6 Apucați ferm hârtia blocată de fiecare parte și trageți-o încet afară.

**Notă:** Asigurați-vă că toate fragmentele de hârtie sunt îndepărtate.

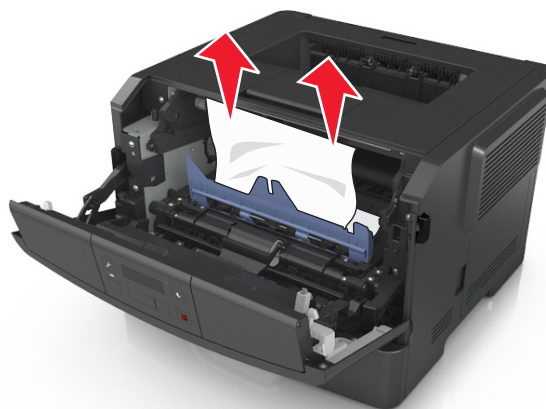

7 Introduceți unitatea imagistică aliniind săgețile de pe șinele laterale ale unității cu săgețile de pe șinele laterale din interiorul imprimantei, apoi introduceți unitatea imagistică în imprimantă.

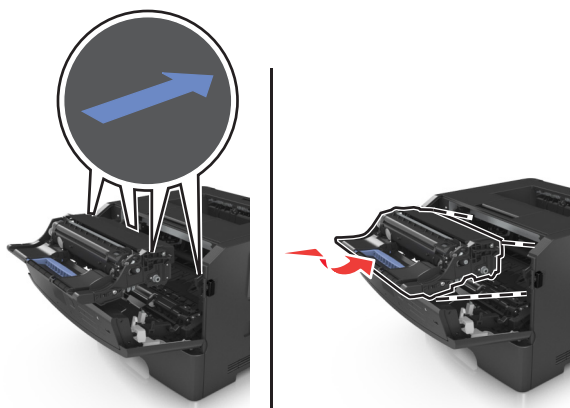



- 8 Introduceți cartușul de toner aliniind șinele laterale ale cartușului cu săgețile de pe șinele laterale din interiorul imprimantei, apoi introduceți cartușul în imprimantă.

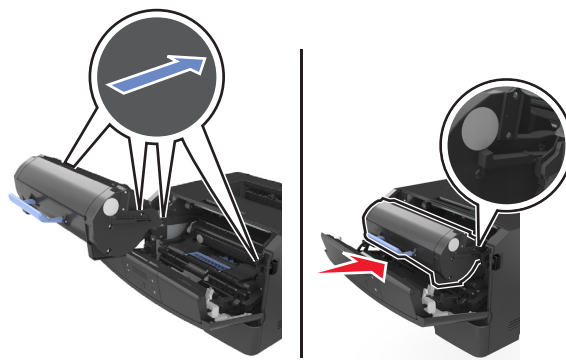

- 9 Închideți ușa frontală de acces.

- 10 De la panoul de control al imprimantei, apăsați **OK** pentru a șterge mesajul și a continua imprimarea.

## Jam, rear door [20y.xx] (Blocaj, ușa din spate [20y.xx])

- 1 Apăsați butonul din partea dreaptă a imprimantei, apoi deschideți ușa din față.

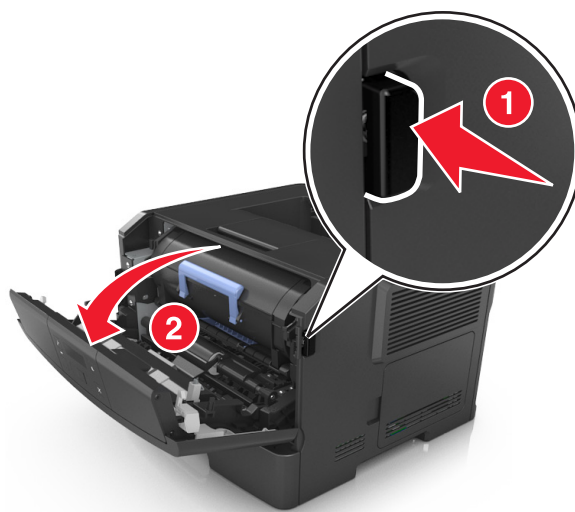

- 2 Trageți ușor în jos ușa din spate.

 **ATENȚIONARE—SUPRAFAȚĂ FIERBINTE:** Interiorul imprimantei poate să fie fierbinte. Pentru a reduce riscul de vătămare ca urmare a componentei fierbinți, lăsați suprafața să se răcească înainte de a o atinge.



**3** Apucați ferm hârtia blocată de fiecare parte și trageți-o încet afară.

**Notă:** Asigurați-vă că toate fragmentele de hârtie sunt îndepărtate.

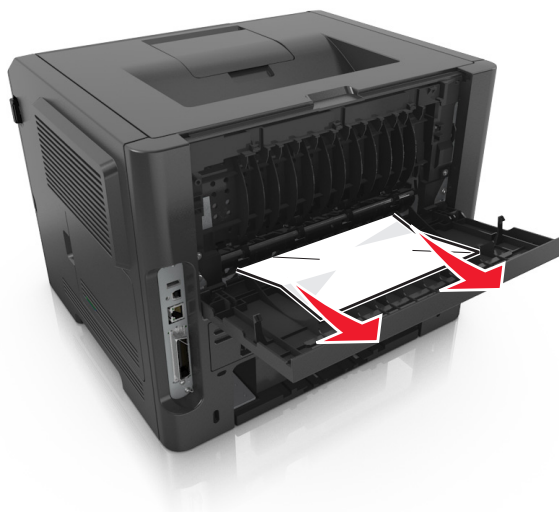

**4** Închideți ușile din spate și din față.

**5** De la panoul de control al imprimantei, apăsați **OK** pentru a șterge mesajul și a continua imprimarea.

## Jam, standard bin [20y.xx] (Blocaj, recipientul standard [20y.xx])

**1** Apucați ferm hârtia blocată de fiecare parte și trageți-o încet afară.

**Notă:** Asigurați-vă că toate fragmentele de hârtie sunt îndepărtate.



2 De la panoul de control al imprimantei, apăsați **OK** pentru a șterge mesajul și a continua imprimarea.

## **Jam, pull tray 1. Push down blue flap. [23y.xx] (Blocaj, trageți tava 1. Împingeți în jos clapa albastră. [23y.xx])**

1 Trageți tava complet în afară.

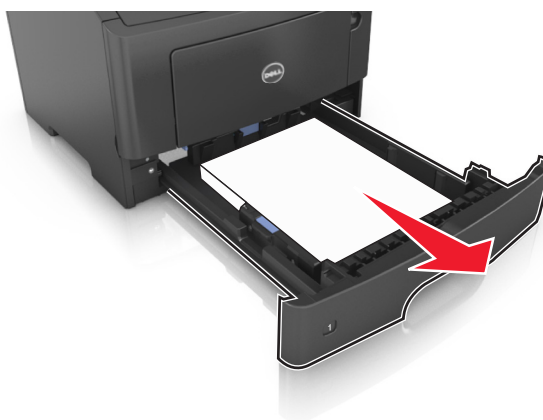

- 2 Localizați pârghia albastră și trageți-o în jos pentru a elibera blocajul.

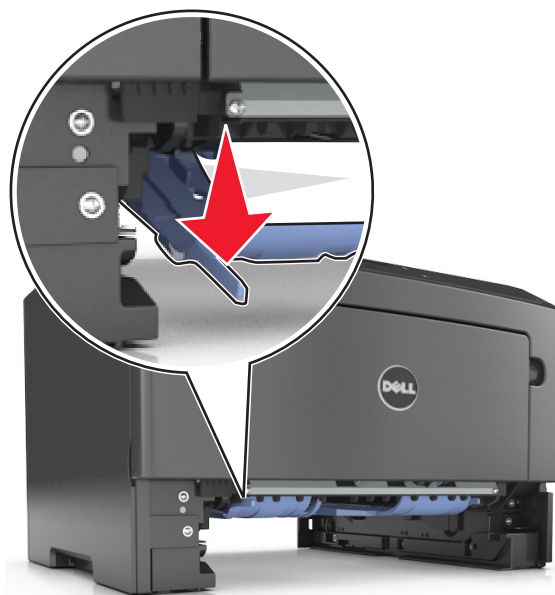

**Notă:** Dacă hârtia blocată nu este vizibilă în zona unității duplex, deschideți ușa din spate și îndepărtați ușor hârtia blocată. Asigurați-vă că toate fragmentele de hârtie sunt îndepărtate.

- 3 Apucați ferm hârtia blocată de fiecare parte și trageți-o încet afară.

**Notă:** Asigurați-vă că toate fragmentele de hârtie sunt îndepărtate.



- 4 Introduceți tava.

- 5 De la panoul de control al imprimantei, apăsați **OK** pentru a șterge mesajul și a continua imprimarea.

## Jam, tray [x] [24y.xx] (Blocaj, tava [x] [24y.xx])

- 1 Trageți tava complet în afară.



- 2 Apucați ferm hârtia blocată de fiecare parte și trageți-o încet afară.

**Notă:** Asigurați-vă că toate fragmentele de hârtie sunt îndepărtate.



- 3 Introduceți tava.

- 4 De la panoul de control al imprimantei, apăsați **OK** pentru a șterge mesajul și a continua imprimarea.

## Jam, MP feeder [250.xx] (Blocaj, alimentator multifuncțional [250.xx])

- 1 Din alimentatorul multifuncțional, apucați ferm hârtia blocată de fiecare parte și trageți-o încet afară.

**Notă:** Asigurați-vă că toate fragmentele de hârtie sunt îndepărtate.



**2** Îndoți ușor colile de hârtie înainte și înapoi, apoi răsfoiți-le. Nu pliați și nu îndoți hârtia. Aduceți marginile la același nivel.

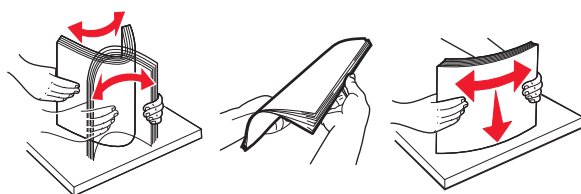

**3** Reîncărcați hârtie în alimentatorul multifuncțional.



**Notă:** Asigurați-vă că ghidajul pentru hârtie atinge ușor marginea hârtiei.

**4** De la panoul de control al imprimantei, apăsați **OK** pentru a șterge mesajul și a continua imprimarea.

## Rezolvarea problemelor

### Explicarea mesajelor imprimantei

#### Bin full. Remove paper. (Recipient plin. Scoateți hârtia.)

Scoateți topul de hârtie din recipientul standard.

#### Cannot collate large document [37] (Documentul mare nu se assemblează [37])







Încercați una sau mai multe dintre următoarele variante:

- Din panoul de control al imprimantei, apăsați  pentru a imprima porțiunea din lucrare deja stocată și a începe asamblarea restului lucrării de imprimare.
- Anulați lucrarea de imprimare curentă.

#### Cannot defrag flash memory [37] (Nu se poate defragmenta memoria flash [37])

Încercați una sau mai multe dintre următoarele variante:

- Din panoul de control al imprimantei, apăsați  pentru a opri defragmentarea și a continua imprimarea.
- Ștergeți fonturi, macrocomenzi și alte date din memoria imprimantei. De la panoul de control al imprimantei, navigați la:

 >Settings (Setări) >  >Print Settings (Setări de imprimare) >  >Utilities Menu (Meniu Utilitare) >  >Format Flash (Formatare flash) >  >Yes (Da) > 

- Instalați memorie suplimentară în imprimantă.

#### Cartuș consumat [88.xy]

Este recomandabil că comandați un cartuș de toner. Dacă este necesar, apăsați  în panoul de control al imprimantei pentru a șterge mesajul și a continua imprimarea.

#### Cartuș aproape consumat [88.xy]

Dacă este necesar, apăsați  în panoul de control al imprimantei pentru a șterge mesajul și a continua imprimarea.

## **Cartridge very low, [x] estimated pages remain [88.xy] (Nivel foarte redus al cartușului, [x] pagini estimate rămase [88.xy])**

Poate fi necesar să înlocuiți foarte curând un cartuș de toner. Pentru informații suplimentare, consultați secțiunea „Înlocuirea consumabilelor” din *Ghidul utilizatorului*.

Dacă este necesar, apăsați  în panoul de control al imprimantei pentru a șterge mesajul și a continua imprimarea.

## **Change [paper source] to [custom type name]. Load [orientation]. (Schimbați [sursă hârtie] cu [nume tip particularizat]. Încărcați [orientare].)**

Încercați una sau mai multe dintre următoarele variante:

- Încărcați dimensiunea și tipul corecte de hârtie în tavă, apoi apăsați pe  în panoul de control al imprimantei.  
**Notă:** Asigurați-vă că ați specificat setările pentru dimensiunea și tipul hârtiei în meniul Paper (Hârtie) din panoul de control al imprimantei.
- Revocați lucrarea de imprimare.

## **Change [paper source] to [custom string]. Load [orientation]. (Schimbați [sursă hârtie] cu [șir personalizat]. Încărcați [orientare].)**

Încercați una sau mai multe dintre următoarele variante:

- Încărcați dimensiunea și tipul corecte de hârtie în tavă, apoi apăsați pe  în panoul de control al imprimantei.  
**Notă:** Asigurați-vă că ați specificat setările pentru dimensiunea și tipul hârtiei în meniul Paper (Hârtie) din panoul de control al imprimantei.
- Revocați lucrarea de imprimare.

## **Change [paper source] to [paper size]. Load [orientation]. (Schimbați [sursă hârtie] cu [dimensiune hârtie]. Încărcați [orientare].)**

Încercați una sau mai multe dintre următoarele variante:

- Încărcați dimensiunea și tipul corecte de hârtie în tavă, apoi apăsați pe  în panoul de control al imprimantei.  
**Notă:** Asigurați-vă că ați specificat setările pentru dimensiunea și tipul hârtiei în meniul Paper (Hârtie) din panoul de control al imprimantei.
- Revocați lucrarea de imprimare.



## Change [paper source] to [paper type] [paper size]. Load [orientation]. (Schimbați [sursă hârtie] cu [tip hârtie] [dimensiune hârtie]. Încărcați [orientare].)

Încercați una sau mai multe dintre următoarele variante:

- Încărcați dimensiunea și tipul corecte de hârtie în tavă, apoi apăsați pe **OK** în panoul de control al imprimantei.
  - Notă:** Asigurați-vă că ați specificat setările pentru dimensiunea și tipul hârtiei în meniul Paper (Hârtie) din panoul de control al imprimantei.
- Revocați lucrarea de imprimare.

## Închideți ușa frontală

Închideți ușa din față a imprimantei.

## Complex page may misprint [39] (Pg compl, posib impr greș [39])

Încercați una sau mai multe dintre următoarele variante:

- De la panoul de control al imprimantei, apăsați **OK** pentru a șterge mesajul și a continua imprimarea.
- Reduceți numărul și dimensiunea fonturilor, numărul și complexitatea imaginilor și numărul de pagini al lucrării de imprimare.
- Revocați lucrarea de imprimare.
- Instalați memorie suplimentară în imprimantă.

## Flash memory full [52] (Memorie flash plină [52])

Încercați una sau mai multe dintre următoarele variante:

- De la panoul de control al imprimantei, apăsați **OK** pentru a șterge mesajul și a continua imprimarea.
- Ștergeți fonturi, macrocomenzi și alte date stocate în memoria flash. De la panoul de control al imprimantei, navigați la:

 >Settings (Setări) > **OK** >Print Settings (Setări de imprimare) > **OK** >Utilities Menu (Meniu Utilitare) > **OK** >Format Flash (Formatare flash) > **OK** >Yes (Da) > **OK**

- Utilizați o cartelă de memorie flash cu capacitate mai mare.

**Notă:** Fonturile și macrocomenzile descărcate, nestocate în memoria flash, sunt șterse la oprirea sau repornirea imprimantei.

## Flash memory unformatted [53] (Memorie flash neformatată [53])

Încercați una sau mai multe dintre următoarele variante:

- Din panoul de control al imprimantei, apăsați **OK** pentru a opri defragmentarea și a continua imprimarea.
- Formatați dispozitivul de memorie flash.

**Notă:** Dacă mesajul de eroare persistă, dispozitivul de memorie flash poate fi defect și poate fi necesară înlocuirea sa.

## Defective flash memory [51] (Memorie flash defectă [51])

Încercați una sau mai multe dintre următoarele variante:

- Înlocuiți cartela de memorie flash defectă.
- De la panoul de control al imprimantei, apăsați **OK** pentru a ignora mesajul și a continua imprimarea.
- Anulați lucrarea de imprimare curentă.

## Unitate de imagine consumată [84.xy]

Este recomandabil să comandați o unitate imagistică. Dacă este necesar, apăsați **OK** în panoul de control al imprimantei pentru a șterge mesajul și a continua imprimarea.

## Unitate de imagine aproape consumată [84.xy]

Dacă este necesar, apăsați **OK** în panoul de control al imprimantei pentru a șterge mesajul și a continua imprimarea.

## Imaging unit very low, [x] estimated pages remain [84.xy] (Nivel foarte redus al unității imagistice, [x] pagini estimate rămase [84.xy])

Poate fi necesar să înlocuiți foarte curând unitatea de imagistică. Pentru informații suplimentare, consultați secțiunea „Înlocuirea consumabilelor” din *Ghidul utilizatorului*.

Dacă este necesar, apăsați **OK** în panoul de control al imprimantei pentru a șterge mesajul și a continua imprimarea.

## Insert tray [x] (Introduceți tava [x])

Introduceți tava specificată în imprimantă.

## Load [paper source] with [custom type name] [orientation] (Încărcați [sursă hârtie] cu [nume tip personalizat] [orientare])

Încercați una sau mai multe dintre următoarele variante:

- Încărcați tava sau alimentatorul cu hârtie având dimensiunea și tipul corecte.
- De la panoul de control al imprimantei, apăsați **OK** pentru a șterge mesajul și a continua imprimarea.

**Notă:** Dacă imprimanta găsește o tavă care conține dimensiunea și tipul corecte de hârtie, aceasta se alimentează din acea tavă. Dacă imprimanta nu găsește nicio tavă cu dimensiunea și tipul corecte de hârtie, imprimă din sursa de hârtie implicită.

- Revocați lucrarea de imprimare curentă.

## Load [paper source] with [custom string] [orientation] (Încărcați [sursă hârtie] cu [șir personalizat] [orientare])

Încercați una sau mai multe dintre următoarele variante:

- Încărcați tava sau alimentatorul indicate cu hârtie de dimensiunea și tipul corecte.
- De la panoul de control al imprimantei, apăsați  pentru a șterge mesajul și a continua imprimarea.

**Notă:** Dacă imprimanta găsește o tavă care conține tipul corect de hârtie la dimensiunea corectă, aceasta se alimentează din acea tavă. Dacă imprimanta nu găsește nicio tavă cu dimensiunea și tipul corecte de hârtie, imprimă din sursa de hârtie implicită.

- Revocați lucrarea de imprimare curentă.

## Load [paper source] with [paper size] [orientation] (Încărcați [sursă hârtie] cu [dimensiune hârtie] [orientare])

Încercați una sau mai multe dintre următoarele variante:

- Încărcați tava sau alimentatorul cu hârtie de dimensiunea corectă.
- De la panoul de control al imprimantei, apăsați  pentru a șterge mesajul și a continua imprimarea.

**Notă:** Dacă imprimanta găsește o tavă care dimensiunea corectă de hârtie, aceasta se alimentează din acea tavă. Dacă imprimanta nu găsește nicio tavă cu dimensiunea corectă de hârtie, imprimă din sursa de hârtie implicită.

- Revocați lucrarea de imprimare curentă.

## Load [paper source] with [paper type] [paper size] [paper orientation] (Încărcați [sursă hârtie] cu [tip hârtie] [dimensiune hârtie] [orientare hârtie])

Încercați una sau mai multe dintre următoarele variante:

- Încărcați tava sau alimentatorul cu hârtie având dimensiunea și tipul corecte.
- De la panoul de control al imprimantei, apăsați  pentru a șterge mesajul și a continua imprimarea.

**Notă:** Dacă imprimanta găsește o tavă care conține dimensiunea și tipul corecte de hârtie, aceasta se alimentează din acea tavă. Dacă imprimanta nu găsește nicio tavă cu dimensiunea și tipul corecte de hârtie, imprimă din sursa de hârtie implicită.

- Revocați lucrarea de imprimare curentă.

## Load MP feeder with [custom type name] [orientation] (Încărcați alimentatorul multifuncțional cu [nume tip personalizat] [orientare])

Încercați una sau mai multe dintre următoarele variante:

- Încărcați alimentatorul cu hârtie de tipul și dimensiunea corecte.
- De la panoul de control al imprimantei, apăsați  pentru a șterge mesajul și a continua imprimarea.

**Notă:** Dacă nu este încărcată hârtie în alimentator, imprimanta ignoră manual solicitarea și imprimă apoi dintr-o tavă selectată automat.

- Revocați lucrarea de imprimare curentă.

### **Load MP feeder with [custom string] [orientation] (Încărcați alimentatorul multifuncțional cu [șir personalizat] [orientare])**

Încercați una sau mai multe dintre următoarele variante:

- Încărcați alimentatorul cu hârtie de tipul și dimensiunea corecte.
- De la panoul de control al imprimantei, apăsați  pentru a șterge mesajul și a continua imprimarea.

**Notă:** Dacă nu este încărcată hârtie în alimentator, imprimanta ignoră manual solicitarea și imprimă apoi dintr-o tavă selectată automat.

- Revocați lucrarea de imprimare curentă.

### **Load MP feeder with [paper size] [orientation] (Încărcați alimentatorul multifuncțional cu [dimensiune hârtie] [orientare])**

Încercați una sau mai multe dintre următoarele variante:

- Încărcați alimentatorul cu hârtie de dimensiunea corectă.
- De la panoul de control al imprimantei, apăsați  pentru a șterge mesajul și a continua imprimarea.

**Notă:** Dacă nu este încărcată hârtie în alimentator, imprimanta ignoră manual solicitarea și imprimă apoi dintr-o tavă selectată automat.

- Revocați lucrarea de imprimare curentă.

### **Load MP feeder with [paper type] [paper size] [orientation] (Încărcați alimentatorul multifuncțional cu [tip hârtie] [dimensiune hârtie] [orientare])**

Încercați una sau mai multe dintre următoarele variante:

- Încărcați alimentatorul cu hârtie de tipul și dimensiunea corecte.
- De la panoul de control al imprimantei, apăsați  pentru a șterge mesajul și a continua imprimarea.

**Notă:** Dacă nu este încărcată hârtie în alimentator, imprimanta ignoră manual solicitarea și imprimă apoi dintr-o tavă selectată automat.

- Revocați lucrarea de imprimare curentă.

### **Memory full [38] (Memorie plină [38])**

Încercați una sau mai multe dintre următoarele variante:

- De la panoul de control al imprimantei, apăsați pe  pentru a șterge mesajul.
- Reduceți setarea de rezoluție.
- Instalați memorie suplimentară în imprimantă.

## Memory low, no Resource Save [35] (Memorie insuficientă, fără salvare resurse [35])

Încercați una sau mai multe dintre următoarele variante:

- De la panoul de control al imprimantei, apăsați  pentru a dezactiva caracteristica Resource Save (Salvare resurse), a șterge mesajul și a continua imprimarea.
- Instalați memorie suplimentară în imprimantă.

## Network error, port [x] [54] (Eroare de rețea, port [x] [54])

Încercați una sau mai multe dintre următoarele variante:

- De la panoul de control al imprimantei, apăsați  pentru a șterge mesajul și a continua imprimarea.
- Deconectați routerul, așteptați 30 de secunde și reconectați-l.
- Opriți imprimanta, așteptați aprox. 10 secunde, apoi reporniți-o.
- Actualizați firmware-ul de rețea al imprimantei sau al serverului de imprimare. Pentru mai multe informații, contactați asistența tehnică.

## Network error, standard port [54] (Eroare de rețea, port standard [54])

Încercați una sau mai multe dintre următoarele variante:

- De la panoul de control al imprimantei, apăsați  pentru a șterge mesajul și a continua imprimarea.
- Deconectați routerul, așteptați 30 de secunde și reconectați-l.
- Opriți imprimanta, așteptați aprox. 10 secunde, apoi reporniți-o.
- Actualizați firmware-ul de rețea al imprimantei sau al serverului de imprimare. Pentru mai multe informații, contactați asistența tehnică.

## Non-Dell [supply type], see User's Guide [33.xy] ([Tip consumabil] non-Dell, consultați Ghidul utilizatorului [33.xy])



**Notă:** Tipul de consumabil poate fi cartușul de toner sau unitatea imagistică.

Imprimanta a detectat un articol consumabil sau o componentă non-Dell instalată.

Imprimanta Dell este proiectată pentru a funcționa optim cu consumabile și componente originale Dell. Alte consumabile sau componente pot afecta performanța, fiabilitatea sau durata de viață a imprimantei și componentelor de imagine.

Toate termenele de garanție prevăd funcționarea cu consumabile și componente Dell; în cazul utilizării altor consumabile și componente, rezultatele nu pot fi predictibile. Utilizarea componentelor de imagine după durata de viață prevăzută poate deteriora imprimanta Dell sau componentele asociate.

**Avertisment—Potențiale daune:** Utilizarea de consumabile sau componente produse de terți poate afecta acoperirea garanției. Deteriorările cauzate de utilizarea de consumabile sau componente produse de terți nu sunt acoperite de garanție.

Pentru a accepta toate aceste riscuri și a continua, utilizând consumabile sau componente neoriginale în imprimantă, apăsați simultan  și  în panoul de control al imprimantei timp de 15 secunde pentru a șterge mesajul și a continua imprimarea.

Dacă nu doriți să acceptați aceste riscuri, scoateți articolul consumabil sau componenta produsă de terți din imprimantă și instalați un articol consumabil sau o componentă originală Dell.

**Notă:** Pentru lista consumabilelor acceptate, consultați capitolul „Comandarea consumabilelor” din *Ghidul utilizatorului* sau vizitați [www.dell.com/printers](http://www.dell.com/printers).

## Paper too short [34] (Hârtie scurtă [34])

Încercați una sau mai multe dintre următoarele variante:

- Încărcați tava cu hârtie de dimensiunea corectă.
- În panoul de control al imprimantei, apăsați pe  pentru a șterge mesajul și a imprima utilizând o tavă diferită.
- Verificați lungimea tăvii și ghidajele pentru lățime și asigurați-vă că hârtia este încărcată corect în tavă.
- Asigurați-vă că în Print Properties (Proprietăți imprimare) sau Print dialog (Dialog imprimare) sunt specificate dimensiunea și tipul corecte de hârtie.
- Asigurați-vă că ați specificat setările pentru dimensiunea și tipul hârtiei în meniul Paper (Hârtie) din panoul de control al imprimantei.
- Asigurați-vă că dimensiunea hârtiei este setată corect. De exemplu, dacă opțiunea MP Feeder Size (Dimensiune alimentator MF) este setată la Universal, atunci asigurați-vă că hârtia este suficient de mare pentru datele care trebuie imprimate.
- Revocați lucrarea de imprimare.

## Parallel port disabled [56] (Port paralel dezactivat [56])

Încercați una sau mai multe dintre următoarele variante:

- De la panoul de control al imprimantei, apăsați  pentru a șterge mesajul și a continua imprimarea.  
**Notă:** Imprimanta elimină datele recepționate prin intermediul portului paralel.
- Din panoul de control al imprimantei, setați Parallel Buffer (Buffer paralel) la Auto (Automat).

## Printer restart. Check last job. (Imprimantă repornită. Verificați ultima lucrare.)

Apăsați pe  în panoul de control al imprimantei pentru a șterge mesajul și pentru a continua imprimarea.

Pentru informații suplimentare, accesați [www.dell.com/support/printers](http://www.dell.com/support/printers) sau contactați asistența tehnică.

## Rear USB port disabled [56] (Port USB spate dezactivat [56])

Încercați una sau mai multe dintre următoarele variante:

- De la panoul de control al imprimantei, apăsați  pentru a șterge mesajul și a continua imprimarea.  
**Notă:** Imprimanta elimină datele recepționate prin intermediul portului USB.
- Din panoul de control al imprimantei, setați USB Buffer (Buffer USB) la Auto (Automat).

## Înlocuiți cartușul, 0 pagini estimate rămase [88.xy]

Înlocuiți cartușul de toner pentru a șterge mesajul și a continua imprimarea. Pentru informații suplimentare, consultați fișa de instrucțiuni furnizată odată cu consumabilul sau secțiunea „Înlocuirea consumabilelor” din *Ghidul utilizatorului*.

**Notă:** Dacă nu aveți un cartuș de rezervă, accesați site-ul nostru web sau contactați distribuitorul imprimantei.

## Înlocuiți cartușul, nepotrivire regiune imprimantă [42.xy]

Instalați un cartuș de toner adecvat.

## Înlocuiți unit. imagine, 0 pagini estimate rămase [84.xy]

Înlocuiți unitatea de imagine pentru a șterge mesajul și a continua imprimarea. Pentru informații suplimentare, consultați fișa de instrucțiuni furnizată odată cu consumabilul sau secțiunea „Înlocuirea consumabilelor” din *Ghidul utilizatorului*.

**Notă:** Dacă nu aveți o unitate de imagistică de rezervă, accesați site-ul nostru web sau contactați distribuitorul imprimantei.

## Reinstalați cartușul lipsă sau care nu răspunde [31.xy]

Încercați una sau mai multe dintre următoarele variante:

- Verificați dacă lipsește cartușul de toner. Dacă lipsește, instalați cartușul de toner.  
Pentru informații suplimentare privind instalarea cartușului de toner, consultați secțiunea „Înlocuirea consumabilelor” din *Ghidul utilizatorului*.
- Dacă cartușul de toner este instalat, atunci îndepărtați cartușul de toner care nu răspunde și reinstalați-l.  
**Notă:** Dacă mesajul apare după reinstalarea consumabilului, cartușul este defect. Schimbați cartușul de toner.

## Reinstalați unitatea de imagine lipsă sau care nu răspunde [31.xy]

Încercați una sau mai multe dintre următoarele variante:

- Verificați dacă unitatea de imagine lipsește. Dacă lipsește, instalați unitatea de imagine.  
Pentru informații privind instalarea unității de imagine, consultați secțiunea „Înlocuirea consumabilelor” din *Ghidul utilizatorului*.
- Dacă unitatea de imagine este instalată, dezinstalați unitatea de imagine care nu răspunde și reinstalați-o.  
**Notă:** Dacă mesajul apare după reinstalarea consumabilului, unitatea de imagine este defectă. Înlocuiți unitatea de imagine.

## Înlocuiți cartușul neacceptat [32.xy]

Îndepărtați cartușul de toner, apoi instalați unul acceptat, pentru a șterge mesajul și a continua. Pentru informații suplimentare, consultați fișa de instrucțiuni furnizată odată cu consumabilul sau secțiunea „Înlocuirea consumabilelor” din *Ghidul utilizatorului*.

**Notă:** Dacă nu aveți un cartuș de rezervă, consultați secțiunea „Comandarea consumabilelor” din *Ghidul utilizatorului* sau accesați pagina noastră de Web.

## Înlocuiți unitatea imagistică neacceptată [32.xy]

Îndepărtați unitatea de imagine și apoi instalați una acceptată pentru a șterge mesajul și a continua tipărirea. Pentru informații suplimentare, consultați fișa de instrucțiuni furnizată odată cu consumabilul sau secțiunea „Înlocuirea consumabilelor” din *Ghidul utilizatorului*.

**Notă:** Dacă nu aveți o unitate de imagine de rezervă, consultați secțiunea „Comandarea consumabilelor” din *Ghidul utilizatorului* sau accesați pagina noastră de Web.

## Too many trays. Remove some. [58] (Prea multe tăvi. Îndepărtați câteva. [58])

- 1 Opriti imprimanta.
- 2 Deconectați cablul de alimentare de la priza electrică.
- 3 Scoateți tăvile suplimentare.
- 4 Conectați cablul de tensiune la priza electrică.
- 5 Porniți din nou imprimanta.

## Rezolvarea problemelor legate de imprimare

- „Probleme simple cu imprimanta” de la pagina 121
- „Probleme legate de opțiuni” de la pagina 123
- „Probleme cu alimentarea de hârtie” de la pagina 125



## Probleme simple cu imprimanta

### Imprimanta nu răspunde

Acțiune	Da	Nu
<p><b>Pasul 1</b> Asigurați-vă că imprimanta este pornită.</p> <p>Este imprimanta pornită?</p>	Treceți la pasul 2.	Porniți imprimanta.
<p><b>Pasul 2</b> Verificați dacă imprimanta este în modul Repaus sau Hibernare.</p> <p>Este imprimanta în modul Repaus sau în modul Hibernare?</p>	Apăsați butonul Repaus pentru a trezi imprimanta din modul Repaus sau Hibernare.	Treceți la pasul 3.
<p><b>Pasul 3</b> Verificați dacă unul dintre capetele cablului de alimentare este conectat la imprimantă iar celălalt la o priză cu împământare corespunzătoare.</p> <p>Este cablul de alimentare conectat la imprimantă și la o priză cu împământare corespunzătoare?</p>	Treceți la pasul 4.	Conectați unul dintre capetele cablului de alimentare la imprimantă iar celălalt la o priză cu împământare corespunzătoare.
<p><b>Pasul 4</b> Verificați și celelalte echipamente electrice conectate la priză.</p> <p>Funcționează celelalte echipamente electrice?</p>	Scoateți celelalte echipamente electrice din priză, apoi porniți imprimanta. Dacă imprimanta nu funcționează, reintroduceți în priză celelalte echipamente.	Treceți la pasul 5.
<p><b>Pasul 5</b> Verificați dacă cablurile care fac legătura între imprimantă și calculator sunt introduse în mufele corespunzătoare.</p> <p>Sunt cablurile introduse în mufele corespunzătoare?</p>	Treceți la pasul 6.	Asigurați-vă că se potrivesc următoarele: <ul style="list-style-type: none"> <li>• Simbolul USB de pe cablu corespunde simbolului USB de pe imprimantă</li> <li>• Cablul Ethernet corespunde portului Ethernet</li> </ul>
<p><b>Pasul 6</b> Asigurați-vă că priza electrică nu a fost întreruptă de la un comutator sau întrerupător.</p> <p>Este priza electrică întreruptă de la un comutator sau întrerupător?</p>	Aduceți comutatorul în poziția „pornit” sau resetați întrerupătorul.	Treceți la pasul 7.

Acțiune	Da	Nu
<p><b>Pasul 7</b> Verificați dacă imprimanta este conectată la dispozitive de protecție împotriva fluctuațiilor de tensiune, la surse de alimentare neîntreruptibilă sau la cabluri prelungitoare.</p> <p>Este imprimanta cuplată la un dispozitiv de protecție împotriva fluctuațiilor de tensiune, la o sursă de alimentare neîntreruptibilă sau la un cablu prelungitor?</p>	<p>Conectați cablul de alimentare al imprimantei direct la o priză cu împământare corespunzătoare.</p>	<p>Treceți la pasul 8.</p>
<p><b>Pasul 8</b> Verificați dacă unul dintre capetele cablului imprimantei este introdus într-o mufă de pe imprimantă iar celălalt capăt la un calculator, server de tipărire, echipament opțional sau alt dispozitiv de rețea.</p> <p>Este cablul imprimantei bine conectat la imprimantă și la calculatorul gazdă, la serverul de imprimare, la echipamentul opțional sau la alt echipament de rețea?</p>	<p>Treceți la pasul 9.</p>	<p>Conectați cablul imprimantei la imprimantă și la calculatorul gazdă, la serverul de imprimare, la echipamentul opțional sau la alt echipament de rețea.</p>
<p><b>Pasul 9</b> Asigurați-vă că instalați toate opțiunile de hardware în mod corespunzător și îndepărtați orice material de ambalare.</p> <p>Sunt toate opțiunile de hardware instalate corespunzător și toate materialele de ambalare îndepărtate?</p>	<p>Treceți la pasul 10.</p>	<p>Opriti imprimanta, îndepărtați toate materialele de ambalare, apoi reinstalați opțiunile de hardware și porniți imprimanta.</p>
<p><b>Pasul 10</b> Verificați dacă ați selectat setările corecte pentru port în driverul imprimantei.</p> <p>Sunt setările pentru port corecte?</p>	<p>Treceți la pasul 11.</p>	<p>Utilizați setările corecte pentru driverul imprimantei.</p>
<p><b>Pasul 11</b> Verificați driverul instalat al imprimantei.</p> <p>Este instalat driverul de imprimantă corect?</p>	<p>Treceți la pasul 12.</p>	<p>Instalați driverul corect al imprimantei.</p>
<p><b>Pasul 12</b> Opriti imprimanta, așteptați aproximativ 10 secunde, apoi reporniți-o.</p> <p>Funcționează imprimanta?</p>	<p>Problema este rezolvată.</p>	<p>Contact <a href="#">asistența tehnică</a>.</p>

## Afișajul imprimantei este gol

Acțiune	Da	Nu
<p><b>Pasul 1</b> Apăsați butonul de Repaus de pe panoul de control al imprimantei.</p> <p>Apare mesajul <b>Pregătită</b> pe afișajul imprimantei?</p>	Problema este rezolvată.	Treceți la pasul 2.
<p><b>Pasul 2</b> Opriti imprimanta, așteptați aproximativ 10 secunde, apoi reporniți-o.</p> <p>Apar mesajele <b>Vă rugăm așteptați și Pregătită</b> pe afișajul imprimantei?</p>	Problema este rezolvată.	Opriti imprimanta și contactați <a href="#">asistența tehnică</a> .

## Probleme legate de opțiuni

### Cannot detect internal option (Nu se poate detecta opțiunea internă)

Acțiune	Da	No
<p><b>Pasul 1</b> Opriti imprimanta, așteptați aproximativ 10 secunde, apoi reporniți-o.</p> <p>Opțiunea internă funcționează corect?</p>	Problema este rezolvată.	Treceți la pasul 2.
<p><b>Pasul 2</b> Verificați dacă opțiunea internă este instalată corect în placa de sistem.</p> <p><b>a</b> Opriti imprimanta de la întrerupătorul de alimentare, apoi deconectați cablul de tensiune de la priza electrică.</p> <p><b>b</b> Asigurați-vă că opțiunea internă este instalată în conectorul corect al plăcii de sistem.</p> <p><b>c</b> Conectați cablul de tensiune la imprimantă, apoi la o priză cu împământare corespunzătoare și porniți imprimanta.</p> <p>Opțiunea internă este instalată corect în placa de sistem?</p>	Treceți la pasul 3.	Conectați opțiunea internă la placa de sistem.
<p><b>Pasul 3</b> Imprimați o pagină de setări ale meniurilor și verificați dacă opțiunea internă apare în lista Installed Features (Caracteristici instalate).</p> <p>Opțiunea internă apare pe pagina cu setări ale meniurilor?</p>	Treceți la pasul 4.	Reinstalați opțiunea internă.
<p><b>Pasul 4</b> <b>a</b> Verificați dacă opțiunea internă este selectată. Poate fi necesar să adăugați manual opțiunea internă în driverul de imprimantă, pentru ca aceasta să fie disponibilă pentru lucrările de imprimare. Pentru informații suplimentare, consultați <a href="#">„Adăugarea opțiunilor disponibile în driverul de imprimare” de la pagina 20</a>.</p> <p><b>b</b> Retrimiteți lucrarea de imprimare.</p> <p>Opțiunea internă funcționează corect?</p>	Problema este rezolvată.	Contact <a href="#">asistența tehnică</a> .

## Probleme la nivelul tăvii

Acțiune	Da	Nu
<p><b>Pasul 1</b></p> <p><b>a</b> Deschideți tava și apoi efectuați una sau mai multe din următoarele:</p> <ul style="list-style-type: none"> <li>• Verificați dacă nu există blocaje de hârtie sau alimentări necorespunzătoare.</li> <li>• Verificați dacă indicatorii pentru dimensiunea hârtiei de pe ghidajele pentru hârtie sunt aliniați cu indicatorii pentru dimensiunea hârtiei de pe tavă.</li> <li>• Dacă tipăriți pe hârtie cu dimensiune particularizată, asigurați-vă că marginile hârtiei sunt lipite de ghidajele pentru hârtie.</li> <li>• Asigurați-vă că nivelul de hârtie este inferior indicatorului de umplere maximă.</li> <li>• Asigurați-vă că hârtia stă dreaptă în tavă.</li> </ul> <p><b>b</b> Verificați dacă tava de închide în mod corespunzător.</p> <p>Funcționează tava?</p>	Problema este rezolvată.	Treceți la pasul 2.
<p><b>Pasul 2</b></p> <p><b>a</b> Opriti imprimanta, așteptați aproximativ 10 secunde, apoi reporniți-o.</p> <p><b>b</b> Retrimiteți lucrarea de imprimare.</p> <p>Funcționează tava?</p>	Problema este rezolvată.	Treceți la pasul 3.
<p><b>Pasul 3</b></p> <p>Verificați dacă tava este instalată și recunoscută de imprimantă.</p> <p>Imprimați o pagină de setări de meniu și verificați dacă tava apare în lista Caracteristici instalate.</p> <p>Este tava listată în pagina de setări de meniu?</p>	Treceți la pasul 4.	Reinstalați tava. Pentru informații suplimentare, consultați documentația de configurare furnizată împreună cu tava.
<p><b>Pasul 4</b></p> <p>Asigurați-vă că tava este disponibilă în driverul imprimantei.</p> <p><b>Notă:</b> Dacă este cazul, adăugați tava manual în driverul de imprimantă, pentru a o face disponibilă lucrărilor de imprimare. Pentru informații suplimentare, consultați <a href="#">„Adăugarea opțiunilor disponibile în driverul de imprimare” de la pagina 20.</a></p> <p>Este tava disponibilă în driverul de imprimantă?</p>	Treceți la pasul 5.	Adăugați tava manual în driverul de imprimantă.
<p><b>Pasul 5</b></p> <p>Verificați dacă opțiunea este selectată.</p> <p><b>a</b> Din aplicația pe care o utilizați, selectați opțiunea. Utilizatorii de Mac OS X versiunea 9 trebuie să se asigure că imprimanta este setată în Selector.</p> <p><b>b</b> Retrimiteți lucrarea de imprimare.</p> <p>Funcționează tava?</p>	Problema este rezolvată.	Contact <a href="#">asistența tehnică</a> .

## Probleme cu alimentarea de hârtie







### Hârtia se blochează frecvent

Acțiune	Da	Nu
<p><b>Pasul 1</b></p> <p><b>a</b> Trageți tava și apoi efectuați una sau mai multe din următoarele:</p> <ul style="list-style-type: none"> <li>• Asigurați-vă că hârtia stă dreaptă în tavă.</li> <li>• Verificați dacă indicatorii pentru dimensiunea hârtiei de pe ghidajele pentru hârtie sunt aliniați cu indicatorii pentru dimensiunea hârtiei de pe tavă.</li> <li>• Verificați dacă ghidajele pentru hârtie sunt aliniate la marginile hârtiei.</li> <li>• Asigurați-vă că nivelul de hârtie este inferior indicatorului de umplere maximă.</li> <li>• Verificați dacă imprimați pe tipul și dimensiunea de hârtie recomandate.</li> </ul> <p><b>b</b> Introduceți corespunzător tava.</p> <p>Dacă este activată recuperarea paginilor blocate, operațiile de imprimare se vor reimprima în mod automat.</p> <p>Încă se întâmplă frecvent blocaje de hârtie?</p>	Treceți la pasul 2.	Problema este rezolvată.
<p><b>Pasul 2</b></p> <p><b>a</b> Încărcați hârtie dintr-un pachet nou.</p> <p><b>Notă:</b> Hârtia absoarbe umezeală din cauza umidității ridicate. Păstrați hârtia în ambalajul original până când o încărcați.</p> <p><b>b</b> Retrimiteți lucrarea de imprimare.</p> <p>Încă se întâmplă frecvent blocaje de hârtie?</p>	Treceți la pasul 3.	Problema este rezolvată.
<p><b>Pasul 3</b></p> <p><b>a</b> Examinați sfaturile cu privire la evitarea blocajelor. Pentru informații suplimentare, consultați „<a href="#">Evitarea blocajelor</a>” de la <a href="#">pagina 100</a>.</p> <p><b>b</b> Urmați recomandările și retrimiteți lucrarea de imprimare.</p> <p>Încă se întâmplă frecvent blocaje de hârtie?</p>	Contactați <a href="#">asistența tehnică</a> .	Problema este rezolvată.

### Mesajul privind blocarea hârtiei persistă și după înlăturarea blocajului

Acțiune	Da	Nu
<p>Deschideți ușa frontală și scoateți toate tăvile.</p> <p><b>a</b> Goliți toate paginile blocate.</p> <p><b>Notă:</b> Asigurați-vă că toate fragmentele de hârtie sunt îndepărtate.</p> <p><b>b</b> Apăsați  pentru a șterge mesajul și a continua tipărirea.</p> <p>Mesajul privind blocajul de hârtie rămâne?</p>	Contact <a href="#">asistența tehnică</a> .	Problema este rezolvată.

## Paginile blocate nu sunt reimprintate

Acțiune	Da	Nu
<p><b>a</b> Activați opțiunea Jam Recovery (Recuperare pagini blocate).</p> <p><b>1</b> De la panoul de control al imprimantei, navigați la:</p> <p> &gt;Settings (Setări) &gt;  &gt;General Settings (Setări generale) &gt;  &gt;Print Recovery (Recuperare imprimare) &gt;  &gt;Jam Recovery (Recuperare pagini blocate) &gt; </p> <p><b>2</b> Apăsați pe butoanele săgeată până când apare <b>On (Activat)</b> sau <b>Auto (Automat)</b>, apoi apăsați pe .</p> <p><b>b</b> Retrimiteți paginile care nu au fost imprimate.</p> <p>Paginile blocate au fost reimprintate?</p>	Problema este rezolvată.	Contact <a href="#">asistența tehnică</a> .

## Rezolvarea problemelor legate de imprimare

### Probleme de tipărire

#### Lucrările de imprimare nu sunt imprimate

Acțiune	Da	Nu
<p><b>Pasul 1</b></p> <p><b>a</b> Din documentul pe care încercați să îl imprimați, deschideți dialogul Print (Imprimare) și verificați dacă ați selectat imprimanta corectă.</p> <p><b>Notă:</b> Dacă imprimanta nu este cea implicită, trebuie să selectați imprimanta pentru fiecare document pe care doriți să-l imprimați.</p> <p><b>b</b> Retrimiteți lucrarea de imprimare.</p> <p>Se imprimă lucrările?</p>	Problema este rezolvată.	Treceți la pasul 2.
<p><b>Pasul 2</b></p> <p><b>a</b> Verificați dacă imprimanta este conectată la priză și pornită, și dacă pe afișajul acesteia apare mesajul <b>Pregătită</b>.</p> <p><b>b</b> Retrimiteți lucrarea de imprimare.</p> <p>Se imprimă lucrările?</p>	Problema este rezolvată.	Treceți la pasul 3.
<p><b>Pasul 3</b></p> <p>Dacă pe afișajul imprimantei apare un mesaj de eroare, acesta trebuie șters.</p> <p><b>Notă:</b> Imprimanta continuă să imprime după ștergerea mesajului.</p> <p>Se imprimă lucrările?</p>	Problema este rezolvată.	Treceți la pasul 4.

Acțiune	Da	Nu
<p><b>Pasul 4</b></p> <p><b>a</b> Verificați dacă porturile (USB, serial sau Ethernet) funcționează și dacă toate cablurile sunt conectate corect la computer și la imprimantă.</p> <p><b>Notă:</b> Pentru informații suplimentare, consultați documentația de configurare furnizată împreună cu imprimanta.</p> <p><b>b</b> Retrimiteți lucrarea de imprimare.</p> <p>Se imprimă lucrările?</p>	Problema este rezolvată.	Treceți la pasul 5.
<p><b>Pasul 5</b></p> <p><b>a</b> Oprii imprimanta, așteptați aproximativ 10 secunde, apoi reporniți-o.</p> <p><b>b</b> Retrimiteți lucrarea de imprimare.</p> <p>Se imprimă lucrările?</p>	Problema este rezolvată.	Treceți la pasul 6.
<p><b>Pasul 6</b></p> <p><b>a</b> Dezinstalați și reinstalați software-ul imprimantei. Pentru informații suplimentare, consultați „<a href="#">Instalarea imprimantei</a>” de la pagina 19.</p> <p><b>Notă:</b> Pentru informații suplimentare, vizitați <a href="http://www.dell.com/support/printers">www.dell.com/support/printers</a>.</p> <p><b>b</b> Retrimiteți lucrarea de imprimare.</p> <p>Se imprimă lucrările?</p>	Problema este rezolvată.	Contactați <a href="#">asistența tehnică</a> .











## Imprimarea se face la viteză redusă

### Note:

- Când se imprimă pe hârtie îngustă, imprimanta tipărește la o viteză redusă pentru a împiedica deteriorarea unității de fuziune.
- Viteza imprimantei poate fi redusă când se imprimă pe perioade îndelungate de timp sau la temperaturi ridicate.
- Viteza imprimantei poate fi redusă și dacă rezoluția materialelor imprimate este setată la 1.200 dpi.

Acțiune	Da	No
<p>Așezați în tavă hârtie de dimensiune Letter sau A4, apoi retrimiteți lucrarea de imprimare.</p> <p>Viteza de imprimare crește?</p>	Problema este rezolvată.	Contact <a href="#">asistența tehnică</a> .

**Lucrarea de imprimare durează mai mult decât în mod normal**

Acțiune	Da	No
<p><b>Pasul 1</b>            Reduceți numărul și dimensiunea fonturilor, numărul și complexitatea imaginilor și numărul de pagini din cadrul lucrării de imprimare, apoi retrimiteți lucrarea.</p> <p>Lucrarea de imprimare durează încă mult timp?</p>	Treceți la pasul 2.	Problema este rezolvată.
<p><b>Pasul 2</b>            Dezactivați caracteristica de Protejare pagină.            De la panoul de control al imprimantei, navigați la:</p> <p> &gt;Settings (Setări) &gt;  &gt;General Settings (Setări generale) &gt;  &gt;Print Recovery (Recuperare imprimare) &gt;  &gt;Page Protect (Protejare pagină) &gt;  &gt;Off (Dezactivat) &gt; </p> <p>Lucrarea de imprimare durează încă mult timp?</p>	Treceți la pasul 3.	Problema este rezolvată.
<p><b>Pasul 3</b>            Modificați setările de protecție a mediului.            De la panoul de control al imprimantei, navigați la:</p> <p> &gt;Settings (Setări) &gt;  &gt;General Settings (Setări generale) &gt;  &gt;Eco-Mode (Modul Economic) &gt; selectați o setare &gt; </p> <p><b>Notă:</b> Când utilizați setarea Eco-Mode (Mod Economic), este posibil să observați o reducere a performanței.</p> <p>Lucrarea de imprimare durează încă mult timp?</p>	Instalați memorie suplimentară în imprimantă. Pentru informații suplimentare, contactați <a href="#">asistența tehnică</a> .	Problema este rezolvată.

**Operațiile de tipărire sunt executate din tava incorectă sau pe hârtie incorectă**

Acțiune	Da	Nu
<p><b>Pasul 1</b></p> <p><b>a</b> Verificați dacă imprimați pe hârtie care este acceptată de tavă.  <b>b</b> Retrimiteți lucrarea de imprimare.</p> <p>A fost imprimată lucrarea din tava sau pe hârtia corespunzătoare?</p>	Problema este rezolvată.	Treceți la pasul 2.



Acțiune	Da	Nu
<p><b>Pasul 2</b></p> <p><b>a</b> Din meniul Hârtie de pe panoul de control al imprimantei, setați dimensiunea și tipul hârtiei pentru a corespunde cu hârtia încărcată în tavă.</p> <p><b>b</b> Retrimiteți lucrarea de imprimare.</p> <p>A fost imprimată lucrarea din tava sau pe hârtia corespunzătoare?</p>	Problema este rezolvată.	Treceți la pasul 3.
<p><b>Pasul 3</b></p> <p><b>a</b> În funcție de sistemul de operare, deschideți meniul Preferințe de tipărire sau căsuța de dialog Tipărire, apoi specificați tipul hârtiei.</p> <p><b>b</b> Retrimiteți lucrarea de imprimare.</p> <p>A fost imprimată lucrarea din tava sau pe hârtia corespunzătoare?</p>	Problema este rezolvată.	Treceți la pasul 4.
<p><b>Pasul 4</b></p> <p><b>a</b> Verificați dacă tăvile nu sunt conectate.</p> <p><b>b</b> Retrimiteți lucrarea de imprimare.</p> <p>A fost imprimată lucrarea din tava sau pe hârtia corespunzătoare?</p>	Problema este rezolvată.	Contact <a href="#">asistența tehnică</a> .

### Sunt tipărite caractere incorecte

Acțiune	Da	Nu
<p><b>Pasul 1</b></p> <p>Asigurați-vă că imprimanta nu se află în modul Urmărire hexa.</p> <p><b>Notă:</b> Dacă pe afișajul imprimantei apare <b>Hexa pregătit</b>, opriți imprimanta și reporniți-o, pentru dezactivarea modului Urmărire hexa.</p> <p>Imprimanta este în modul Urmărire hexa?</p>	Dezactivați modul de Urmărire hexa.	Treceți la pasul 2.
<p><b>Pasul 2</b></p> <p><b>a</b> Din panoul de control al imprimantei, selectați <b>Rețea standard</b> sau <b>Rețea [x]</b>, apoi setați opțiunea Comutare inteligentă la poziția Pornit.</p> <p><b>b</b> Retrimiteți lucrarea de imprimare.</p> <p>Sunt tipărite caractere incorecte?</p>	Contact <a href="#">asistența tehnică</a> .	Problema este rezolvată.

### Legarea tăvilor nu funcționează

**Notă:** Tăvile și alimentatorul multifuncțional nu detectează automat dimensiunea hârtiei. Trebuie să setați dimensiunea din meniul Paper Size/Type (Dimensiune/Tip hârtie).

Acțiune	Da	No
<p><b>a</b> Din panoul de control al imprimantei, setați tipul și dimensiunea hârtiei din meniul Paper (Hârtie) pentru a corespunde cu hârtia încărcată în tăvile pe care doriți să le legați.</p> <p><b>Notă:</b> Dimensiunea și tipul hârtiei trebuie să corespundă pentru tăvile care se vor lega.</p> <p><b>b</b> Retrimiteți lucrarea de imprimare.</p> <p>Tăvile se leagă corect?</p>	Problema este rezolvată.	Contact <a href="#">asistența tehnică</a> .

### Lucrările mari nu sunt colaționate

Acțiune	Da	Nu
<p><b>Pasul 1</b></p> <p><b>a</b> Din meniul Finalizare al panoului de control al imprimantei, setați opțiunea Colaționare la (1,2,3) (1,2,3).</p> <p><b>b</b> Retrimiteți lucrarea de imprimare.</p> <p>S-a printat și colat corect lucrarea de imprimare?</p>	Problema este rezolvată.	Treceți la pasul 2.
<p><b>Pasul 2</b></p> <p><b>a</b> Din software-ul imprimantei, setați opțiunea Colaționare la (1,2,3) (1,2,3).</p> <p><b>Notă:</b> Setarea opțiunii Colaționare la (1,1,1) (2,2,2) din software prevalează asupra setării din meniul Finalizare.</p> <p><b>b</b> Retrimiteți lucrarea de imprimare.</p> <p>S-a printat și colat corect lucrarea de imprimare?</p>	Problema este rezolvată.	Treceți la pasul 3.
<p><b>Pasul 3</b></p> <p>Reduceți complexitatea operației de tipărire eliminând numărul și dimensiunea fonturilor, numărul și complexitatea imaginilor și numărul de pagini din cadrul operației.</p> <p>S-a printat și colat corect lucrarea de imprimare?</p>	Problema este rezolvată.	Contact <a href="#">asistența tehnică</a> .





## Apar întreruperi neprevăzute între pagini

Acțiune	Da	Nu
<p><b>Pasul 1</b> Ajustați setările de expirare ale operației de imprimare.</p> <p><b>a</b> De la panoul de control al imprimantei, navigați la: <b>Settings (Setări) &gt;General Settings (Setări generale) &gt;Timeouts (Expirări) &gt;Print Timeout (Expirare imprimare)</b></p> <p><b>b</b> Selectați o setare mai mare și apoi, în funcție de modelul imprimantei dvs., selectați  sau <b>Trimitere</b>.</p> <p><b>c</b> Retrimiteți lucrarea de imprimare.</p> <p>S-a imprimat corect fișierul?</p>	Problema este rezolvată.	Treceți la pasul 2.
<p><b>Pasul 2</b> <b>a</b> Verificați fișierul original pentru întreruperi manuale între pagini. <b>b</b> Retrimiteți lucrarea de imprimare.</p> <p>S-a imprimat corect fișierul?</p>	Problema este rezolvată.	Contact <a href="#">asistența tehnică</a> .

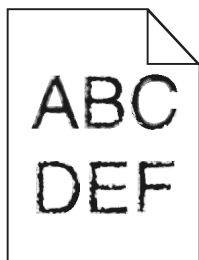
## Probleme legate de calitatea tipăririi

### Marginile caracterelor sunt zimțate sau inegale



Acțiune	Da	Nu
<p><b>Pasul 1</b></p> <p><b>a</b> Imprimați o listă de eșantioane de fonturi pentru a verifica dacă fonturile pe care le utilizați sunt acceptate de imprimantă.</p> <p><b>1</b> De la panoul de control al imprimantei, navigați la:</p> <p> &gt;Reports (Rapoarte) &gt;  &gt;Print Fonts (Imprimare fonturi) &gt; </p> <p><b>2</b> Apăsați pe butoanele săgeată până când apare <b>PCL Fonts (Fonturi PCL)</b> sau <b>PostScript Fonts (Fonturi PostScript)</b>, apoi apăsați pe .</p> <p><b>b</b> Utilizați un font acceptat de imprimantă sau instalați fontul pe care doriți să îl utilizați. Pentru mai multe informații, contactați persoana care asigură asistența sistemului.</p> <p><b>c</b> Retrimiteți lucrarea de imprimare.</p> <p>În materialele imprimate mai apar caractere cu margini zimțate sau inegale?</p>	Treceți la pasul 2.	Problema este rezolvată.
<p><b>Pasul 2</b></p> <p><b>a</b> Utilizați un font acceptat de imprimantă sau instalați pe computer fontul pe care doriți să îl utilizați. Pentru mai multe informații, contactați persoana care asigură asistența sistemului.</p> <p><b>b</b> Retrimiteți lucrarea de imprimare.</p> <p>În materialele imprimate mai apar caractere cu margini zimțate sau inegale?</p>	Contactați <a href="#">asistența tehnică</a> .	Problema este rezolvată.

## Echipamentul imprimă pagini goale

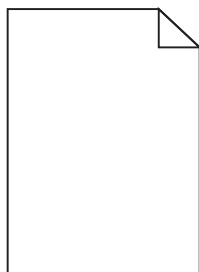

Acțiune	Da	Nu
<p><b>Pasul 1</b></p> <p><b>a</b> Asigurați-vă că nu a rămas material de ambalare la unitatea imagistică.</p> <ol style="list-style-type: none"> <li>1 Scoateți cartușul de toner, apoi unitatea imagistică.</li> <li>2 Asigurați-vă că materialul de ambalare a fost îndepărtat corect de la unitatea imagistică.</li> </ol> <p><b>Avertisment—Potențiale daune:</b> Nu expuneți unitatea de imagine la lumină directă mai mult de 10 minute. Expunerea prelungită la lumină poate cauza probleme de calitate a imprimării.</p> <ol style="list-style-type: none"> <li>3 Reintroduceți unitatea imagistică, apoi cartușul.</li> </ol> <p><b>b</b> Retrimiteți lucrarea de imprimare.</p> <p>Echipamentul imprimă în continuare pagini goale?</p>	Treceți la pasul 2.	Problema este rezolvată.
<p><b>Pasul 2</b></p> <p><b>a</b> Redistribuiți tonerul din unitatea imagistică.</p> <ol style="list-style-type: none"> <li>1 Scoateți cartușul de toner, apoi unitatea imagistică.</li> <li>2 Scuturați ferm unitatea imagistică.</li> </ol> <p><b>Avertisment—Potențiale daune:</b> Nu expuneți unitatea de imagine la lumină directă mai mult de 10 minute. Expunerea prelungită la lumină poate cauza probleme de calitate a imprimării.</p> <ol style="list-style-type: none"> <li>3 Reintroduceți unitatea imagistică, apoi cartușul.</li> </ol> <p><b>b</b> Retrimiteți lucrarea de imprimare.</p> <p>Echipamentul imprimă în continuare pagini goale?</p>	Treceți la pasul 3.	Problema este rezolvată.
<p><b>Pasul 3</b></p> <p>Înlocuiți unitatea imagistică, apoi retrimiteți lucrarea de imprimare.</p> <p>Echipamentul imprimă în continuare pagini goale?</p>	Contact <a href="#">asistență tehnică</a> .	Problema este rezolvată.

### Pagini sau imagini trunchiate

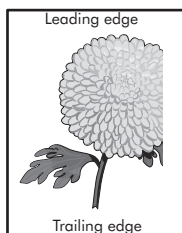
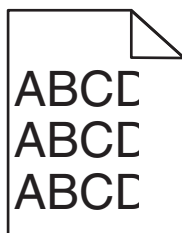

Acțiune	Da	Nu
<p><b>Pasul 1</b></p> <p><b>a</b> Mutați ghidajele pentru lungime și lățime ale tăvii în pozițiile corecte pentru hârtia încărcată.</p> <p><b>b</b> Retrimiteți lucrarea de imprimare.</p> <p>Pagina sau imaginea este trunchiată?</p>	Treceți la pasul 2.	Problema este rezolvată.
<p><b>Pasul 2</b></p> <p>Din panoul de control al imprimantei, setați tipul și dimensiunea hârtiei din meniul Paper (Hârtie) pentru a corespunde cu hârtia încărcată în tavă.</p> <p>Dimensiunea și tipul hârtiei corespund cu hârtia încărcată în tavă?</p>	Treceți la pasul 3.	<p>Alegeți una sau mai multe dintre următoarele opțiuni:</p> <ul style="list-style-type: none"> <li>• Specificați dimensiunea hârtiei din setările tăvii pentru a corespunde cu hârtia încărcată în tavă.</li> <li>• Schimbați hârtia încărcată în tavă pentru a corespunde cu dimensiunea de hârtie specificată în setările tăvii.</li> </ul>
<p><b>Pasul 3</b></p> <p><b>a</b> În funcție de sistemul de operare, specificați dimensiunea de hârtie din dialogul Printing Preferences (Preferințe imprimare) sau Print (Imprimare).</p> <p><b>b</b> Retrimiteți lucrarea de imprimare.</p> <p>Pagina sau imaginea este trunchiată?</p>	Treceți la pasul 4.	Problema este rezolvată.
<p><b>Pasul 4</b></p> <p><b>a</b> Reinstalați unitatea imagistică.</p> <ol style="list-style-type: none"> <li>1 Scoateți cartușul de toner.</li> <li>2 Scoateți unitatea imagistică.</li> </ol> <p><b>Avertisment—Potențiale daune:</b> Nu expuneți unitatea de imagine la lumină directă mai mult de 10 minute. Expunerea prelungită la lumină poate cauza probleme de calitate a imprimării.</p> <ol style="list-style-type: none"> <li>3 Reintroduceți unitatea imagistică, apoi cartușul.</li> </ol> <p><b>b</b> Retrimiteți lucrarea de imprimare.</p> <p>Pagina sau imaginea este trunchiată?</p>	Contact <a href="#">asistență tehnică</a> .	Problema este rezolvată.

## Pe materialele imprimate apar imagini umbrite

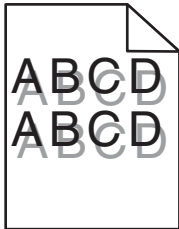

Acțiune	Da	Nu
<p><b>Pasul 1</b> Încărcați tava cu hârtie de tipul și greutatea corecte.</p> <p>Tava este încărcată cu hârtie de tipul și greutatea corecte?</p>	Treceți la pasul 2.	Încărcați tava cu hârtie de tipul și greutatea corecte.
<p><b>Pasul 2</b> De la panoul de control al imprimantei, setați tipul și greutatea din meniul Paper (Hârtie) pentru a corespunde cu hârtia încărcată în tavă.</p> <p>Tava este setată la tipul și greutatea hârtiei încărcate?</p>	Treceți la pasul 3.	Schimbați hârtia încărcată în tavă pentru a corespunde cu tipul și greutatea specificate în setările tăvii.
<p><b>Pasul 3</b></p> <p><b>a</b> În funcție de sistemul de operare, specificați tipul și greutatea din dialogul Printing Preferences (Preferințe imprimare) sau Print (Imprimare).</p> <p><b>b</b> Retrimiteți lucrarea de imprimare.</p> <p>Pe materialele imprimate mai apar imagini umbrite?</p>	Treceți la pasul 4.	Problema este rezolvată.
<p><b>Pasul 4</b> Înlocuiți unitatea imagistică, apoi retrimiteți lucrarea de imprimare.</p> <p>Pe materialele imprimate mai apar imagini umbrite?</p>	Contact <a href="#">asistență tehnică</a> .	Problema este rezolvată.

## Fundal gri pe materialele imprimate

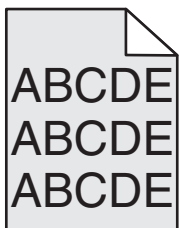

Acțiune	Da	Nu
<p><b>Pasul 1</b></p> <p><b>a</b> Din meniul Quality (Calitate) de la panoul de control al imprimantei, reduceți luminozitatea tonerului.</p> <p><b>Notă:</b> Setarea implicită din fabrică este 8.</p> <p><b>b</b> Retrimiteți lucrarea de imprimare.</p> <p>Fundalul gri a dispărut de pe materialele imprimate?</p>	Problema este rezolvată.	Treceți la pasul 2.
<p><b>Pasul 2</b></p> <p>Reintroduceți unitatea imagistică și cartușul de toner.</p> <p><b>a</b> Scoateți cartușul de toner.</p> <p><b>b</b> Scoateți unitatea imagistică.</p> <p><b>Avertisment—Potențiale daune:</b> Nu expuneți unitatea de imagine la lumină directă mai mult de 10 minute. Expunerea prelungită la lumină poate cauza probleme de calitate a imprimării.</p> <p><b>c</b> Reintroduceți unitatea imagistică, apoi cartușul.</p> <p><b>d</b> Retrimiteți lucrarea de imprimare.</p> <p>Fundalul gri a dispărut de pe materialele imprimate?</p>	Problema este rezolvată.	Treceți la pasul 3.
<p><b>Pasul 3</b></p> <p>Înlocuiți unitatea imagistică, apoi retrimiteți lucrarea de imprimare.</p> <p>Fundalul gri a dispărut de pe materialele imprimate?</p>	Problema este rezolvată.	Contact <a href="#">asistență tehnică</a> .

### Margini incorecte pe materialele imprimate

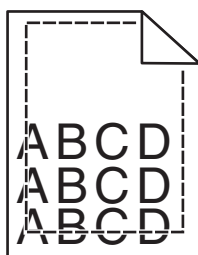

Acțiune	Da	Nu
<p><b>Pasul 1</b></p> <p><b>a</b> Mutați ghidajele pentru lățime și lungime din tavă în pozițiile corecte ale dimensiunii hârtiei încărcate.</p> <p><b>b</b> Retrimiteți lucrarea de imprimare.</p> <p>Marginile sunt corecte?</p>	Problema este rezolvată.	Treceți la pasul 2.



Acțiune	Da	Nu
<p><b>Pasul 2</b></p> <p>De la panoul de control al imprimantei, setați dimensiunea hârtiei din meniul Paper (Hârtie) pentru a corespunde cu hârtia încărcată în tavă.</p> <p>Dimensiunea de hârtie corespunde cu cea încărcată în tavă?</p>	Treceți la pasul 3.	<p>Alegeți una sau mai multe dintre următoarele opțiuni:</p> <ul style="list-style-type: none"> <li>• Specificați dimensiunea hârtiei din setările tăvii pentru a corespunde cu hârtia încărcată în tavă.</li> <li>• Schimbați hârtia încărcată în tavă pentru a corespunde cu dimensiunea de hârtie specificată în setările tăvii.</li> </ul>
<p><b>Pasul 3</b></p> <p><b>a</b> În funcție de sistemul de operare, specificați dimensiunea de hârtie din dialogul Printing Preferences (Preferințe imprimare) sau Print (Imprimare).</p> <p><b>b</b> Retrimiteți lucrarea de imprimare.</p> <p>Marginile sunt corecte?</p>	Problema este rezolvată.	Contact <a href="#">asistență tehnică</a> .

## Încrețire hârtie

Acțiune	Da	Nu
<p><b>Pasul 1</b></p> <p>Mutați ghidajele pentru lățime și lungime din tavă în pozițiile corecte pentru dimensiunea hârtiei încărcate.</p> <p>Ghidajele pentru lungime și lățime sunt poziționate corect?</p>	Treceți la pasul 2.	Reglați ghidajele pentru lățime și lungime.
<p><b>Pasul 2</b></p> <p>De la panoul de control al imprimantei, setați tipul și greutatea din meniul Paper (Hârtie) pentru a corespunde cu hârtia încărcată în tavă.</p> <p>Tipul și greutatea hârtiei corespund cu tipul și greutatea hârtiei din tavă?</p>	Treceți la pasul 3.	Specificați tipul și greutatea hârtiei din setările tăvii pentru a corespunde cu hârtia încărcată în tavă.
<p><b>Pasul 3</b></p> <p><b>a</b> În funcție de sistemul de operare, specificați tipul și greutatea din dialogul Printing Preferences (Preferințe imprimare) sau Print (Imprimare).</p> <p><b>b</b> Retrimiteți lucrarea de imprimare.</p> <p>Hârtia mai este îndoită?</p>	Treceți la pasul 4.	Problema este rezolvată.

Acțiune	Da	Nu
<p><b>Pasul 4</b></p> <p><b>a</b> Scoateți hârtia din tavă și întoarceți-o.</p> <p><b>b</b> Retrimiteți lucrarea de imprimare.</p> <p>Hârtia mai este îndoită?</p>	Treceți la pasul 5.	Problema este rezolvată.
<p><b>Pasul 5</b></p> <p><b>a</b> Încărcați hârtie dintr-un pachet nou.</p> <p><b>Notă:</b> Hârtia absoarbe umezeală din cauza umidității ridicate. Păstrați hârtia în ambalajul original până când o utilizați.</p> <p><b>b</b> Retrimiteți lucrarea de imprimare.</p> <p>Hârtia mai este îndoită?</p>	Contact <a href="#">asistență tehnică</a> .	Problema este rezolvată.

### Neregularități la imprimare

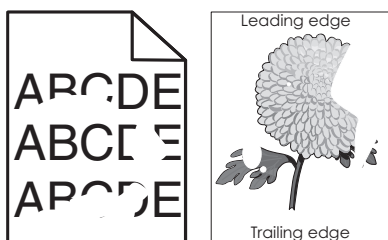

Acțiune	Da	Nu
<p><b>Pasul 1</b></p> <p><b>a</b> Mutați ghidajele pentru lățime și lungime din tavă în pozițiile corecte pentru dimensiunea hârtiei încărcate în tavă.</p> <p><b>b</b> Retrimiteți lucrarea de imprimare.</p> <p>Mai apar neregularități la imprimare?</p>	Treceți la pasul 2.	Problema este rezolvată.
<p><b>Pasul 2</b></p> <p>Din panoul de control al imprimantei, setați tipul și dimensiunea hârtiei din meniul Paper (Hârtie) pentru a corespunde cu hârtia încărcată în tavă.</p> <p>Setările imprimantei corespund cu tipul și greutatea hârtiei încărcate în tavă?</p>	Treceți la pasul 3.	Specificați dimensiunea și tipul hârtiei din setările tăvii pentru a corespunde cu hârtia încărcată în tavă.
<p><b>Pasul 3</b></p> <p><b>a</b> În funcție de sistemul de operare, specificați tipul și greutatea din dialogul Printing Preferences (Preferințe imprimare) sau Print (Imprimare).</p> <p><b>b</b> Retrimiteți lucrarea de imprimare.</p> <p>Mai apar neregularități la imprimare?</p>	Treceți la pasul 4.	Problema este rezolvată.

Acțiune	Da	Nu
<p><b>Pasul 4</b></p> <p>Verificați dacă hârtia încărcată în tavă are textura pronunțată sau suprafața aspră.</p> <p>Imprimați pe hârtie cu textură pronunțată sau aspră?</p>	De la panoul de control al imprimantei, setați textura hârtiei din meniul Paper (Hârtie) pentru a corespunde cu hârtia încărcată în tavă.	Treceți la pasul 5.
<p><b>Pasul 5</b></p> <p><b>a</b> Încărcați hârtie dintr-un pachet nou.</p> <p><b>Notă:</b> Hârtia absoarbe umezeală din cauza umidității ridicate. Păstrați hârtia în ambalajul original până când o utilizați.</p> <p><b>b</b> Retrimiteți lucrarea de imprimare.</p> <p>Mai apar neregularități la imprimare?</p>	Treceți la pasul 6.	Problema este rezolvată.
<p><b>Pasul 6</b></p> <p>Înlocuiți unitatea imagistică, apoi retrimiteți lucrarea de imprimare.</p> <p>Mai apar neregularități la imprimare?</p>	Contact <a href="#">asistență tehnică</a> distribuitorul de imprimante Dell.	Problema este rezolvată.

### Pe materialele imprimate apar defecte repetitive

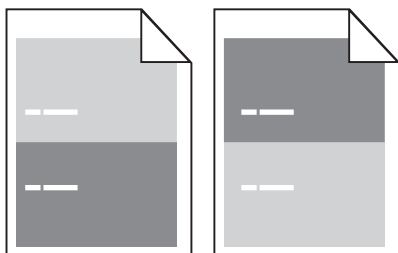

Acțiune	Da	Nu
<p><b>Pasul 1</b></p> <p>Măsurați distanța dintre defecte.</p> <p>Căutați o distanță între defecte care să fie egală cu:</p> <ul style="list-style-type: none"> <li>• 97 mm (3,82 in.)</li> <li>• 47 mm (1,85 in.)</li> <li>• 38 mm (1,5 in.)</li> </ul> <p>Distanța dintre defecte este egală cu una dintre cele specificate?</p>	Treceți la pasul 2.	<p><b>1</b> Verificați dacă distanța dintre defecte este egală cu 80 mm (3,15 in.)</p> <p><b>2</b> Observați distanța, apoi contactați <a href="#">asistență tehnică</a> distribuitorul de imprimante Dell.</p>
<p><b>Pasul 2</b></p> <p>Înlocuiți unitatea imagistică, apoi retrimiteți lucrarea de imprimare.</p> <p>Apar în continuare defecte repetitive?</p>	Contactați <a href="#">asistență tehnică</a> distribuitorul de imprimante Dell.	Problema este rezolvată.

## Materialele imprimate sunt prea întunecate



Acțiune	Da	Nu
<p><b>Pasul 1</b></p> <p><b>a</b> Din meniul Quality (Calitate) de la panoul de control al imprimantei, reduceți luminozitatea tonerului.</p> <p><b>Notă:</b> Setarea implicită din fabrică este 8.</p> <p><b>b</b> Retrimiteți lucrarea de imprimare.</p> <p>Materialele imprimate sunt în continuare prea întunecate?</p>	Treceți la pasul 2.	Problema este rezolvată.
<p><b>Pasul 2</b></p> <p><b>a</b> De la panoul de control al imprimantei, setați tipul, textura și greutatea din meniul Paper (Hârtie) pentru a corespunde cu hârtia încărcată în tavă.</p> <p><b>b</b> Retrimiteți lucrarea de imprimare.</p> <p>Tava este setată la tipul, textura și greutatea hârtiei încărcate?</p>	Treceți la pasul 3.	<p>Alegeți una sau mai multe dintre următoarele opțiuni:</p> <ul style="list-style-type: none"> <li>• Specificați tipul, textura și greutatea hârtiei din setările tăvii pentru a corespunde cu hârtia încărcată în tavă.</li> <li>• Schimbați hârtia încărcată în tavă pentru a corespunde cu tipul, textura și greutatea specificate în setările tăvii.</li> </ul>
<p><b>Pasul 3</b></p> <p><b>a</b> În funcție de sistemul de operare, specificați tipul, textura și greutatea din dialogul Printing Preferences (Preferințe imprimare) sau Print (Imprimare).</p> <p><b>b</b> Retrimiteți lucrarea de imprimare.</p> <p>Materialele imprimate sunt în continuare prea întunecate?</p>	Treceți la pasul 4.	Problema este rezolvată.
<p><b>Pasul 4</b></p> <p>Verificați dacă hârtia încărcată în tavă are textura pronunțată sau suprafața aspră.</p> <p>Imprimați pe hârtie cu textură pronunțată sau aspră?</p>	De la panoul de control al imprimantei, schimbați setările pentru textură din meniul Paper Texture (Textură hârtie) pentru a corespunde hârtiei pe care imprimați.	Treceți la pasul 5.

Acțiune	Da	Nu
<p><b>Pasul 5</b></p> <p><b>a</b> Încărcați hârtie dintr-un pachet nou.</p> <p><b>Notă:</b> Hârtia absoarbe umezeală din cauza umidității ridicate. Păstrați hârtia în ambalajul original până când o utilizați.</p> <p><b>b</b> Retrimiteți lucrarea de imprimare.</p> <p>Materialele imprimate sunt în continuare prea întunecate?</p>	Treceți la pasul 6.	Problema este rezolvată.
<p><b>Pasul 6</b></p> <p>Înlocuiți unitatea imagistică, apoi retrimiteți lucrarea de imprimare.</p> <p>Materialele imprimate sunt în continuare prea întunecate?</p>	Contact <a href="#">asistență tehnică</a> .	Problema este rezolvată.

### Materialele imprimate sunt prea luminoase

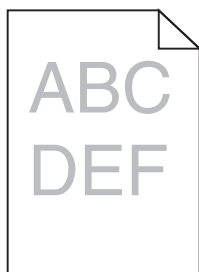

Acțiune	Da	Nu
<p><b>Pasul 1</b></p> <p><b>a</b> Din meniul Quality (Calitate) de la panoul de control al imprimantei, măriți luminozitatea tonerului.</p> <p><b>Notă:</b> Setarea implicită din fabrică este 8.</p> <p><b>b</b> Retrimiteți lucrarea de imprimare.</p> <p>Materialele imprimate sunt în continuare prea luminoase?</p>	Treceți la pasul 2.	Problema este rezolvată.
<p><b>Pasul 2</b></p> <p>De la panoul de control al imprimantei, setați tipul, textura și greutatea din meniul Paper (Hârtie) pentru a corespunde cu hârtia încărcată în tavă.</p> <p>Tava este setată la tipul, textura și greutatea hârtiei încărcate?</p>	Treceți la pasul 3.	Schimbați tipul, textura și greutatea pentru a corespunde cu hârtia încărcată în tavă.
<p><b>Pasul 3</b></p> <p><b>a</b> În funcție de sistemul de operare, specificați tipul, textura și greutatea din dialogul Printing Preferences (Preferințe imprimare) sau Print (Imprimare).</p> <p><b>b</b> Retrimiteți lucrarea de imprimare.</p> <p>Materialele imprimate sunt în continuare prea luminoase?</p>	Treceți la pasul 4.	Problema este rezolvată.

Acțiune	Da	Nu
<p><b>Pasul 4</b> Asigurați-vă că hârtia nu are textura pronunțată sau suprafața aspră.</p> <p>Imprimați pe hârtie cu textură pronunțată sau aspră?</p>	De la panoul de control al imprimantei, schimbați setările pentru textură din meniul Paper Texture (Textură hârtie) pentru a corespunde hârtiei pe care imprimați.	Treceți la pasul 5.
<p><b>Pasul 5</b></p> <p><b>a</b> Încărcați hârtie dintr-un pachet nou.</p> <p><b>Notă:</b> Hârtia absoarbe umezeală din cauza umidității ridicate. Păstrați hârtia în ambalajul original până când o utilizați.</p> <p><b>b</b> Retrimiteți lucrarea de imprimare.</p> <p>Materialele imprimate sunt în continuare prea luminoase?</p>	Treceți la pasul 6.	Problema este rezolvată.
<p><b>Pasul 6</b></p> <p><b>a</b> Redistribuiți tonerul din unitatea imagistică.</p> <ol style="list-style-type: none"> <li>1 Scoateți cartușul de toner, apoi unitatea imagistică.</li> <li>2 Scuturați ferm unitatea imagistică.</li> </ol> <p><b>Avertisment—Potențiale daune:</b> Nu expuneți unitatea de imagine la lumină directă mai mult de 10 minute. Expunerea prelungită la lumină poate cauza probleme de calitate a imprimării.</p> <ol style="list-style-type: none"> <li>3 Reintroduceți unitatea imagistică, apoi cartușul.</li> </ol> <p><b>b</b> Retrimiteți lucrarea de imprimare.</p> <p>Materialele imprimate sunt în continuare prea luminoase?</p>	Treceți la pasul 7.	Problema este rezolvată.
<p><b>Pasul 7</b></p> <p>Înlocuiți unitatea imagistică, apoi retrimiteți lucrarea de imprimare.</p> <p>Materialele imprimate sunt în continuare prea luminoase?</p>	Contact <a href="#">asistență tehnică</a> .	Problema este rezolvată.

## Imprimare strâmbă

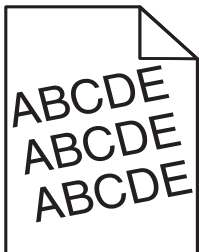

Acțiune	Da	Nu
<p><b>Pasul 1</b></p> <p><b>a</b> Mutați ghidajele pentru lățime și lungime din tavă în pozițiile corecte pentru dimensiunea hârtiei încărcate.</p> <p><b>b</b> Retrimiteți lucrarea de imprimare.</p> <p>Se imprimă în continuare strâmb?</p>	Treceți la pasul 2.	Problema este rezolvată.
<p><b>Pasul 2</b></p> <p><b>a</b> Verificați dacă imprimați pe hârtie care este acceptată de tavă.</p> <p><b>b</b> Retrimiteți lucrarea de imprimare.</p> <p>Se imprimă în continuare strâmb?</p>	Contact <a href="#">asistență tehnică</a> .	Problema este rezolvată.

### Echipamentul imprimă pagini complet negre



Acțiune	Da	Nu
<p><b>Pasul 1</b></p> <p><b>a</b> Reinstalați unitatea imagistică.</p> <p><b>1</b> Scoateți cartușul de toner, apoi unitatea imagistică.</p> <p><b>Avertisment—Potențiale daune:</b> Nu expuneți unitatea de imagine la lumină directă mai mult de 10 minute. Expunerea prelungită la lumină poate cauza probleme de calitate a imprimării.</p> <p><b>2</b> Reintroduceți unitatea imagistică, apoi cartușul.</p> <p><b>b</b> Retrimiteți lucrarea de imprimare.</p> <p>Echipamentul imprimă pagini complet negre?</p>	Treceți la pasul 2.	Problema este rezolvată.
<p><b>Pasul 2</b></p> <p>Înlocuiți unitatea imagistică, apoi retrimiteți lucrarea de imprimare.</p> <p>Echipamentul imprimă pagini complet negre?</p>	Contact <a href="#">asistență tehnică</a> .	Problema este rezolvată.

### Calitate slabă la imprimarea pe folii transparente

Acțiune	Da	Nu
<p><b>Pasul 1</b> Din panoul de control al imprimantei, setați tipul hârtiei din meniul Paper (Hârtie) pentru a corespunde cu hârtia încărcată în tavă.</p> <p>Tipul hârtiei din tavă este setat la valoarea Transparency (Folii transparente)?</p>	Treceți la pasul 2.	Setați tipul hârtiei la Transparency (Folii transparente).
<p><b>Pasul 2</b></p> <p><b>a</b> Verificați dacă utilizați un tip recomandat de folii transparente.</p> <p><b>b</b> Retrimiteți lucrarea de imprimare.</p> <p>Calitatea de imprimare este în continuare slabă?</p>	Contact <a href="#">asistență tehnică</a> .	Problema este rezolvată.

### Pe materialele imprimate apar linii întrerupte orizontale

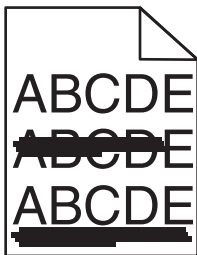

Acțiune	Da	Nu
<p><b>Pasul 1</b></p> <p><b>a</b> În funcție de sistemul de operare, specificați tava sau alimentatorul din dialogul Printing Preferences (Preferințe imprimare) sau Print (Imprimare).</p> <p><b>b</b> Retrimiteți lucrarea de imprimare.</p> <p>Pe materialele imprimate apar linii întrerupte orizontale?</p>	Treceți la pasul 2.	Problema este rezolvată.
<p><b>Pasul 2</b></p> <p>De la panoul de control al imprimantei, setați tipul și greutatea din meniul Paper (Hârtie) pentru a corespunde cu hârtia încărcată în tavă.</p> <p>Tipul și greutatea hârtiei corespund cu tipul și greutatea hârtiei din tavă?</p>	Treceți la pasul 3.	Schimbați tipul și greutatea pentru a corespunde cu hârtia încărcată în tavă.
<p><b>Pasul 3</b></p> <p><b>a</b> Încărcați hârtie dintr-un pachet nou.</p> <p><b>Notă:</b> Hârtia absoarbe umezeală din cauza umidității ridicate. Păstrați hârtia în ambalajul original până când o utilizați.</p> <p><b>b</b> Retrimiteți lucrarea de imprimare.</p> <p>Pe materialele imprimate apar linii întrerupte orizontale?</p>	Treceți la pasul 4.	Problema este rezolvată.



Acțiune	Da	Nu
<p><b>Pasul 4</b></p> <p><b>a</b> Reinstalați unitatea imagistică.</p> <p><b>1</b> Scoateți cartușul de toner, apoi unitatea imagistică.</p> <p><b>Avertisment—Potențiale daune:</b> Nu expuneți unitatea de imagine la lumină directă mai mult de 10 minute. Expunerea prelungită la lumină poate cauza probleme de calitate a imprimării.</p> <p><b>2</b> Reintroduceți unitatea imagistică, apoi cartușul.</p> <p><b>b</b> Retrimiteți lucrarea de imprimare.</p> <p>Pe materialele imprimate apar linii întrerupte orizontale?</p>	Treceți la pasul 5.	Problema este rezolvată.
<p><b>Pasul 5</b></p> <p>Înlocuiți unitatea imagistică, apoi retrimiteți lucrarea de imprimare.</p> <p>Pe materialele imprimate apar linii întrerupte orizontale?</p>	Contact <a href="#">asistență tehnică</a> .	Problema este rezolvată.

### Pe materialele imprimate apar linii întrerupte verticale

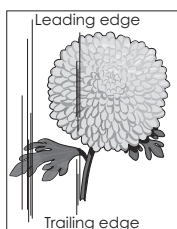
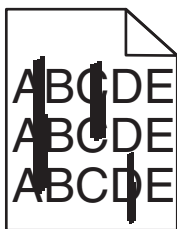

Acțiune	Da	Nu
<p><b>Pasul 1</b></p> <p><b>a</b> În funcție de sistemul de operare, specificați tipul, textura și greutatea din dialogul Printing Preferences (Preferințe imprimare) sau Print (Imprimare).</p> <p><b>b</b> Retrimiteți lucrarea de imprimare.</p> <p>Pe materialele imprimate apar linii întrerupte verticale?</p>	Treceți la pasul 2.	Problema este rezolvată.

Acțiune	Da	Nu
<p><b>Pasul 2</b></p> <p>De la panoul de control al imprimantei, setați textura, tipul și greutatea din meniul Paper (Hârtie) pentru a corespunde cu hârtia încărcată în tavă.</p> <p>Textura, tipul și greutatea hârtiei corespund cu hârtia din tavă?</p>	Treceți la pasul 3.	<p>Alegeți una sau mai multe dintre următoarele opțiuni:</p> <ul style="list-style-type: none"> <li>• Specificați textura, tipul și greutatea hârtiei din setările tăvii pentru a corespunde cu hârtia încărcată în tavă.</li> <li>• Schimbați hârtia încărcată în tavă pentru a corespunde cu textura, tipul și greutatea specificate în setările tăvii.</li> </ul>
<p><b>Pasul 3</b></p> <p><b>a</b> Încărcați hârtie dintr-un pachet nou.</p> <p><b>Notă:</b> Hârtia absoarbe umezeală din cauza umidității ridicate. Păstrați hârtia în ambalajul original până când o utilizați.</p> <p><b>b</b> Retrimiteți lucrarea de imprimare.</p> <p>Pe materialele imprimate apar linii întrerupte verticale?</p>	Treceți la pasul 4.	Problema este rezolvată.
<p><b>Pasul 4</b></p> <p><b>a</b> Reinstalați unitatea imagistică.</p> <p><b>1</b> Scoateți cartușul de toner, apoi unitatea imagistică.</p> <p><b>Avertisment—Potențiale daune:</b> Nu expuneți unitatea de imagine la lumină directă mai mult de 10 minute. Expunerea prelungită la lumină poate cauza probleme de calitate a imprimării.</p> <p><b>2</b> Reintroduceți unitatea imagistică, apoi cartușul.</p> <p><b>b</b> Retrimiteți lucrarea de imprimare.</p> <p>Pe materialele imprimate apar linii întrerupte verticale?</p>	Treceți la pasul 5.	Problema este rezolvată.
<p><b>Pasul 5</b></p> <p>Înlocuiți unitatea imagistică, apoi retrimiteți lucrarea de imprimare.</p> <p>Pe materialele imprimate apar linii întrerupte verticale?</p>	Contact <a href="#">asistență tehnică</a> distribuitorul de imprimante Dell.	Problema este rezolvată.

## Pe materialele imprimate apar goluri orizontale

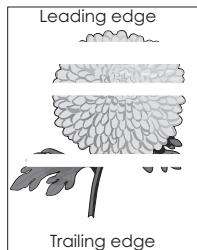

Acțiune	Da	Nu
<p><b>Pasul 1</b></p> <p><b>a</b> Asigurați-vă că programul software utilizează un model de umplere corect.</p> <p><b>b</b> Retrimiteți lucrarea de imprimare.</p> <p>Pe materialele imprimate apar goluri orizontale?</p>	Treceți la pasul 2.	Problema este rezolvată.
<p><b>Pasul 2</b></p> <p><b>a</b> Încărcați tava specificată sau alimentatorul cu un tip de hârtie recomandat.</p> <p><b>b</b> Retrimiteți lucrarea de imprimare.</p> <p>Pe materialele imprimate apar goluri orizontale?</p>	Treceți la pasul 3.	Problema este rezolvată.
<p><b>Pasul 3</b></p> <p><b>a</b> Redistribuiți tonerul din unitatea imagistică.</p> <ol style="list-style-type: none"> <li>1 Scoateți cartușul de toner, apoi unitatea imagistică.</li> <li>2 Scuturați ferm unitatea imagistică.</li> </ol> <p><b>Avertisment—Potențiale daune:</b> Nu expuneți unitatea de imagine la lumină directă mai mult de 10 minute. Expunerea prelungită la lumină poate cauza probleme de calitate a imprimării.</p> <ol style="list-style-type: none"> <li>3 Reintroduceți unitatea imagistică, apoi cartușul.</li> </ol> <p><b>b</b> Retrimiteți lucrarea de imprimare.</p> <p>Pe materialele imprimate apar goluri orizontale?</p>	Treceți la pasul 4.	Problema este rezolvată.
<p><b>Pasul 4</b></p> <p>Înlocuiți unitatea imagistică, apoi retrimiteți lucrarea de imprimare.</p> <p>Pe materialele imprimate apar goluri orizontale?</p>	Contact <a href="#">asistență tehnică</a> .	Problema este rezolvată.

## Pe materialele imprimate apar goluri verticale

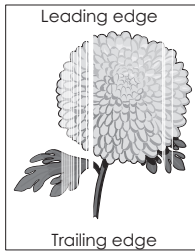

Acțiune	Da	Nu
<p><b>Pasul 1</b></p> <p><b>a</b> Asigurați-vă că programul software utilizează un model de umplere corect.</p> <p><b>b</b> Retrimiteți lucrarea de imprimare.</p> <p>Pe materialele imprimate apar goluri verticale?</p>	Treceți la pasul 2.	Problema este rezolvată.
<p><b>Pasul 2</b></p> <p><b>a</b> De la panoul de control al imprimantei, setați tipul și greutatea din meniul Paper (Hârtie) pentru a corespunde cu hârtia încărcată în tavă.</p> <p><b>b</b> Retrimiteți lucrarea de imprimare.</p> <p>Pe materialele imprimate apar goluri verticale?</p>	Treceți la pasul 3.	Problema este rezolvată.
<p><b>Pasul 3</b></p> <p>Verificați dacă utilizați un tip recomandat de hârtie.</p> <p><b>a</b> Încărcați tava sau alimentatorul indicat cu un tip de hârtie recomandat.</p> <p><b>b</b> Retrimiteți lucrarea de imprimare.</p> <p>Pe materialele imprimate apar goluri verticale?</p>	Treceți la pasul 4.	Problema este rezolvată.
<p><b>Pasul 4</b></p> <p><b>a</b> Redistribuiți tonerul din unitatea imagistică.</p> <ol style="list-style-type: none"> <li>1 Scoateți cartușul de toner, apoi unitatea imagistică.</li> <li>2 Scuturați ferm unitatea imagistică.</li> </ol> <p><b>Avertisment—Potențiale daune:</b> Nu expuneți unitatea de imagine la lumină directă mai mult de 10 minute. Expunerea prelungită la lumină poate cauza probleme de calitate a imprimării.</p> <ol style="list-style-type: none"> <li>3 Reintroduceți unitatea imagistică, apoi cartușul.</li> </ol> <p><b>b</b> Retrimiteți lucrarea de imprimare.</p> <p>Pe materialele imprimate apar goluri verticale?</p>	<p>Contact <a href="#">asistența tehnică</a>.</p> <p><b>Notă:</b> Unitatea de scanare cu laser poate fi defectă.</p>	Problema este rezolvată.

## Pe materialele imprimate apar acumulări de toner

Acțiune	Da	Nu
Înlocuiți unitatea imagistică, apoi retrimiteți lucrarea de imprimare. Pe materialele imprimate apar acumulări de toner?	Contact <a href="#">asistență tehnică</a> .	Problema este rezolvată.

## Tonerul se ia

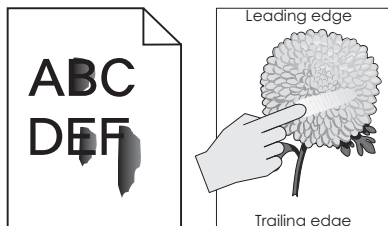

Acțiune	Da	Nu
<b>Pasul 1</b> Din meniul Paper (Hârtie) de la panoul de control al imprimantei, verificați tipul, textura și greutatea hârtiei.  Setările pentru tipul, textura și greutatea hârtiei corespund cu hârtia încărcată în tavă?	Treceți la pasul 2.	Specificați tipul, textura și greutatea hârtiei din setările tăvii pentru a corespunde cu hârtia încărcată în tavă.
<b>Pasul 2</b> Retrimiteți lucrarea de imprimare.  Tonerul se ia în continuare?	Contactați <a href="#">asistență tehnică</a> distribuitorul de imprimante Dell.	Problema este rezolvată.

## Densitate de imprimare neuniformă

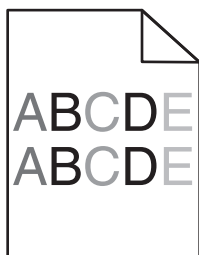

Acțiune	Da	Nu
Înlocuiți unitatea imagistică, apoi retrimiteți lucrarea de imprimare. Densitatea de imprimare este neuniformă?	Contact <a href="#">asistență tehnică</a> .	Problema este rezolvată.

## Serverul EWS nu se deschide

Acțiune	Da	Nu
<p><b>Pasul 1</b></p> <p><b>a</b> Porniți imprimanta.</p> <p><b>b</b> Deschideți un browser Web, apoi tastați adresa IP a imprimantei.</p> <p><b>c</b> Apăsați <b>Enter</b>.</p> <p>S-a deschis serverul serverul Web încorporat.</p>	Problema este rezolvată.	Treceți la pasul 2.
<p><b>Pasul 2</b></p> <p>Asigurați-vă că adresa IP a imprimantei este corectă.</p> <p><b>a</b> Vizualizați adresa IP a imprimantei:</p> <ul style="list-style-type: none"> <li>• Din secțiunea TCP/IP a meniului Network/Ports (Rețele/porturi)</li> <li>• Prin imprimarea unei pagini cu setări de rețea sau a unei pagini cu setări pentru meniuri, iar apoi prin găsirea secțiunii TCP/IP</li> </ul> <p><b>Notă:</b> Adresa IP apare ca patru seturi de numere separate prin puncte, cum ar fi 123.123.123.123.</p> <p><b>b</b> Deschideți un browser Web, apoi tastați adresa IP.</p> <p><b>Notă:</b> În funcție de setările rețelei, este posibil să trebuiască să introduceți „<b>https://</b>” în loc de „<b>http://</b>” înainte de adresa IP a imprimantei, pentru a accesa serverul Web încorporat.</p> <p><b>c</b> Apăsați <b>Enter</b>.</p> <p>S-a deschis serverul serverul Web încorporat.</p>	Problema este rezolvată.	Treceți la pasul 3.
<p><b>Pasul 3</b></p> <p>Verificați dacă rețeaua funcționează.</p> <p><b>a</b> Imprimați o pagină de configurare pentru rețea.</p> <p><b>b</b> Consultați prima secțiune a paginii de configurare pentru rețea și confirmați dacă starea este Conectat.</p> <p><b>Notă:</b> Dacă starea afișată este Neconectat, conexiunea la rețeaua LAN poate să fie intermitentă sau poate să existe o defecțiune a cablului de rețea. Pentru o soluție, contactați persoana care asigură asistența sistemului, apoi imprimați altă pagină de configurare pentru rețea.</p> <p><b>c</b> Deschideți un browser Web, apoi tastați adresa IP a imprimantei.</p> <p><b>d</b> Apăsați <b>Enter</b>.</p> <p>S-a deschis serverul serverul Web încorporat.</p>	Problema este rezolvată.	Treceți la pasul 4.
<p><b>Pasul 4</b></p> <p>Verificați dacă sunt securizate conexiunile cablurilor la imprimantă și serverul de tipărire.</p> <p><b>a</b> Conectați cablurile corespunzător. Pentru informații suplimentare, consultați documentația de configurare furnizată împreună cu imprimanta.</p> <p><b>b</b> Deschideți un browser Web, apoi tastați adresa IP a imprimantei.</p> <p><b>c</b> Apăsați <b>Enter</b>.</p> <p>S-a deschis serverul serverul Web încorporat.</p>	Problema este rezolvată.	Treceți la pasul 5.

Acțiune	Da	Nu
<b>Pasul 5</b> Dezactivați temporar serverele proxy Web. Serverele proxy pot bloca sau restricționa accesul la anumite site-uri Web, inclusiv la serverul EWS.  S-a deschis serverul serverul Web încorporat.	Problema este rezolvată.	Contactați persoana care asigură asistența sistemului.

## Contactarea asistenței tehnice

Când contactați telefonic asistența tehnică, descrieți problema cu care vă confrunțați, mesajul afișat pe ecranul imprimantei și etapele de depanare pe care le-ați efectuat deja încercând să găsiți o rezolvare.

Trebuie să știți modelul imprimantei dvs. și numărul de pe eticheta de service sau codul de service expres. Pentru informații suplimentare, consultați eticheta de pe interiorul capacului superior din partea din față a imprimantei sau din partea din spate a imprimantei. Numărul de pe eticheta de service este listat și în pagina pentru setările de meniu.

Pentru informații suplimentare, consultați site-ul web de asistență Dell la [www.dell.com/support/printers](http://www.dell.com/support/printers).

# Anexă

## Politica de asistență tehnică Dell

Asistența tehnică supervizată de un tehnician necesită cooperarea și participarea clientului în procesul de depanare și asigură restaurarea sistemului de operare, a software-ului și a driverelor hardware la configurația originală implicită furnizată de Dell, precum și verificarea funcționalității adecvate a imprimantei și a tuturor dispozitivelor hardware Dell instalate. Suplimentară față de asistența tehnică supervizată de un tehnician, asistența tehnică online este disponibilă la Asistență Dell. Opțiunile suplimentare de asistență tehnică pot fi disponibile pentru achiziție.

Dell oferă asistență tehnică limitată pentru imprimanta și orice software și periferice Dell instalate. Asistența pentru software-ul și perifericele terțe este oferită de producătorul inițial, inclusiv pentru cele achiziționate și/sau instalate prin Software & Peripherals (DellWare), ReadyWare și Custom Factory Integration (CFI/DellPlus).

## Contactarea Dell

Puteți să accesați site-ul web de asistență Dell la adresa [www.dell.com/support/printers](http://www.dell.com/support/printers).

Puteți să contactați Dell prin mediul electronic utilizând următoarele adrese:

- World Wide Web

[www.dell.com/](http://www.dell.com/)

[www.dell.com/ap/](http://www.dell.com/ap/) (numai țările din regiunea Asia/Pacific)

[www.dell.com/jp/](http://www.dell.com/jp/) (numai Japonia)

[www.euro.dell.com](http://www.euro.dell.com) (numai Europa)

[www.dell.com/la/](http://www.dell.com/la/) (numai țările din regiunea Americii Latine și a Caraibelor)

[www.dell.ca](http://www.dell.ca) (numai Canada)

- File Transfer Protocol (FTP) anonim

[ftp.dell.com](ftp://ftp.dell.com)

Conectați-vă ca utilizator: anonim și utilizați adresa dvs. de e-mail ca parolă.

- Serviciul electronic de asistență

[mobile\\_support@us.dell.com](mailto:mobile_support@us.dell.com)

[support@us.dell.com](mailto:support@us.dell.com)

[la-techsupport@dell.com](mailto:la-techsupport@dell.com) (numai țările din regiunea Americii Latine și a Caraibelor)

[apsupport@dell.com](mailto:apsupport@dell.com) (numai țările din regiunea Asia/Pacific)

[support.jp.dell.com](mailto:support.jp.dell.com) (numai Japonia)

[support.euro.dell.com](mailto:support.euro.dell.com) (numai Europa)

- Serviciul electronic de oferte

[apmarketing@dell.com](mailto:apmarketing@dell.com) (numai țările din regiunea Asia/Pacific)

[sales\\_canada@dell.com](mailto:sales_canada@dell.com) (numai Canada)



## **Garanția și politica de returnare**

Dell Inc. ("Dell") fabrică produsele sale hardware din piese și componente care sunt noi sau echivalente cu unele noi, conform practicilor standard din domeniu. Pentru informații despre garanția Dell pentru imprimanta dvs., consultați *Ghidul informativ al produsului*.

# Index

- [  
[tip consumabil] non-Dell,  
consultați Ghidul utilizatorului  
[33.xy] 117
- A**  
accesare centru de monitorizare  
a stării 96  
accesarea panoului de control la  
distanță  
    Server EWS 96  
accesarea plăcii  
controllerului 14  
adăugarea opțiunilor hardware  
    driver de imprimare 20  
AirPrint  
    utilizare 48  
alimentator multifuncțional  
    încărcare 32  
anularea legării tăvilor 36  
anularea unei operații de tipărire  
    de la computer 50  
    din panoul de control al  
    imprimantei 49  
apar dungi 148  
apar goluri 148  
apar goluri verticale 148  
Asistent configurare fără fir  
    utilizare 23  
atașarea cablurilor 18  
atribuirea tipurilor de hârtie  
particularizate 37
- B**  
Bin full. Scoateți hârtia. 111  
Blocaj, trageți ușa tăvii 1.  
Împingeți în jos clapeta albastră.  
[23y.xx] 107  
blocaje  
    accesare 101  
    evitare 100  
    înțelegerea mesajelor 101  
blocaje de hârtie  
    evitare 100  
blocaje hârtie, eliminare  
    Alimentator  
        &multifuncțional 109  
        în recip. standard 106  
        în spatele ușii din față 102  
        în spatele ușii posterioare 105  
        în tava 1 109  
        în tava 2 109  
        în zona duplex 107  
    blocaje, eliminare  
    Alimentator  
        &multifuncțional 109  
        în recip. standard 106  
        în spatele ușii din față 102  
        în spatele ușii posterioare 105  
        în tava 1 109  
        în tava 2 109  
        în zona duplex 107  
    blocaje, securitate 86
- C**  
cabluri  
    Ethernet 18  
    paralel 18  
    USB 18  
calitate tipărire, depanare  
calitate slabă la tipărirea pe folii  
transparente 144  
caracterele au margini  
    zimțate 131  
densitate de tipărire  
    neuniformă 149  
dungi albe pe o pagină 148  
echipamentul imprimă pagini  
    complet negre 143  
fundal gri pe materialele  
imprimare 135  
linii verticale întrerupte 145  
materialele tipărite sunt prea  
    întunecate 140  
materialele tipărite sunt prea  
    luminoase 141  
pagini goale 132  
pagini sau imagini  
trunchiate 133  
pe materialele imprimate apar  
    acumulări de toner 149  
pe materialele imprimate apar  
    defecte repetitive 139  
pe materialele imprimate apar  
    goluri orizontale 147  
    pe materialele imprimate apar  
    imagini umbrite 135  
pe materialele imprimate apar  
    linii întrerupte orizontale 144  
tipărire neregulată 138  
tipărire oblică 142  
tonerul se ia 149  
Cannot collate large document  
[37] (Documentul mare nu se  
asamblează [37]) 111  
Cannot defrag flash memory [37]  
(Nu se poate defragmenta  
memoria flash [37]) 111  
cartelă opțională  
    instalare 15  
carton  
    încărcare, alimentator  
        multifuncțional 32  
    sfaturi 41  
Cartuș aproape consumat  
[88.xy] 111  
Cartuș consumat [88.xy] 111  
cartuș de toner  
    înlocuire 90  
Centru de monitorizare a stării  
    accesare 96  
Change [paper source] to  
[custom string]. (Schimbați  
[sursă hârtie] cu [șir  
personalizat]). Load [orientation].  
(Încărcați [orientare].) 112  
Change [paper source] to  
[custom type name]. (Schimbați  
[sursă hârtie] cu [nume tip  
personalizat]) Load [orientation].  
(Încărcați [orientare].) 112  
Change [paper source] to [paper  
size]. (Schimbați [sursă hârtie]  
cu [dimensiune hârtie].) Load  
[orientation]. (Încărcați  
[orientare].) 112  
Change [paper source] to [paper  
type] [paper size]. (Schimbați  
[sursă hârtie] cu [tip hârtie]  
[dimensiune hârtie].) Load  
[orientation]. (Încărcați  
[orientare].) 113

Close front door (Închideți ușa frontală) 113  
 cod PIN pentru panoul de control al imprimantei  
   creare 99  
 coli transparente  
   încărcare, alimentator multifuncțional 32  
   sfaturi 43  
 comandarea consumabilelor  
   utilizarea Acasă imprimantă 89  
 Complex page may misprint [39] (Pagina complexă poate fi imprimată greșit [39]) 113  
 componente  
   verificarea stării 88  
 conectarea la rețeaua fără fir  
   utilizare server EWS 24  
   utilizarea metodei Configurare cu apăsare pe buton (PBC) 22  
   utilizarea metodei numărului personal de identificare (PIN) 22  
 configurare  
   imprimante multiple 98  
   notificări consumabile, cartuș toner 97  
   notificări consumabile, unitate imagistică 97  
 configurare Ethernet  
   pregătirea pentru 21  
 configurare rețea fără fir  
   utilizare server EWS 24  
 configurarea notificărilor de aprovizionare 97  
 configurarea tipurilor de hârtie particularizate 36  
 configurații  
   imprimantă 9  
 configurațiile de imprimantă  
   model configurat 9  
   model de bază 9  
 contactarea asistenței tehnice 151  
 crearea codului PIN pentru panoul de control al imprimantei 99  
 curățare  
   exteriorul imprimantei 88  
   curățarea imprimantei 88

**D**

date confidențiale  
   informații despre securizare 87  
 declarație de volatilitate 86  
 Defective flash memory [51] (Memorie flash defectă [51]) 114  
 Dell Mobile Print  
   utilizare 48  
 densitate de tipărire neuniformă 149  
 depanare afișaj  
   afișajul imprimantei este gol 123  
 depanare alimentare cu hârtie  
   mesajul persistă și după înlăturarea blocajului 125  
 depanare pentru calitatea tipăririi  
   calitate slabă la tipărirea pe folii transparente 144  
   caracterele au margini zimțate 131  
   densitate de tipărire neuniformă 149  
   dungii albe 148  
   echipamentul imprimă pagini complet negre 143  
   fundal gri pe materialele imprimate 135  
   linii verticale întrerupte 145  
   materialele tipărite sunt prea întunecate 140  
   materialele tipărite sunt prea luminoase 141  
   pagini goale 132  
   pagini sau imagini trunchiate 133  
   pe materialele imprimate apar acumulări de toner 149  
   pe materialele imprimate apar defecte repetitive 139  
   pe materialele imprimate apar goluri orizontale 147  
   pe materialele imprimate apar imagini umbrite 135  
   pe materialele imprimate apar linii întrerupte orizontale 144  
   tipărire neregulată 138  
   tipărire oblică 142  
   tonerul se ia 149

depanare tipărire  
   apar întreruperi neprevăzute între pagini 131  
   hârtia se blochează frecvent 125  
   imprimarea se face la viteză redusă 127  
   încetare hârtie 137  
   legarea tăvilor nu funcționează 129  
   lucrarea de imprimare durează mai mult decât în mod normal 128  
   lucrarea este executată pe hârtie incorectă 128  
   lucrările mari nu se assemblează 130  
   marginii incorecte pe materialele imprimate 136  
   operațiile sunt executate din tava incorectă 128  
   paginile blocate nu sunt reimprimate 126  
   tipărire incorectă a caracterelor 129  
   tipărirea nu se efectuează 126  
 depanare, afișaj  
   afișajul imprimantei este gol 123  
 depanare, alimentare cu hârtie  
   mesajul persistă și după înlăturarea blocajului 125  
 depozitare  
   hârtie 43  
   piese de schimb 89  
 dimensiune hârtie  
   setare 26  
 dimensiune universală hârtie  
   setare 27  
 dimensiuni de hârtie acceptate 44  
 dimensiuni hârtie acceptate de imprimantă 44  
 dispozitiv mobil  
   tipărire din 48  
 documente, tipărire  
   de pe Macintosh 47  
   din Windows 47  
 driver de imprimare  
   opțiuni hardware, adăugare 20

**E**

echipamentul imprimă pagini  
goale 132  
etichete, hârtie  
sfaturi pentru utilizarea  
plicurilor 42  
evitarea blocajelor 43  
evitarea blocajelor de hârtie 100  
expedierea imprimantei 95  
Expirare hibernare  
setare 84  
exteriorul imprimantei  
curățare 88

**F**

Flash memory full [52] (Memorie  
flash plină [52]) 113  
Flash memory unformatted [53]  
(Memorie flash neformatată  
[53]) 113

**G**

găsirea informațiilor  
suplimentare despre  
imprimantă 7  
gestionare mesaje  
imprimantă 96  
golirea memoriei nevolatile 87  
golirea memoriei volatile 87

**H**

hârtie  
caracteristici 38  
depozitare 43  
formulare pretipărite 40  
hârtie cu antet 40  
încărcare, alimentator  
multifuncțional 32  
neacceptată 39, 40  
reciclat 40  
selectare 39  
Setare dimensiune  
universală 27  
hârtie cu antet  
încărcare, alimentator  
multifuncțional 32  
sfaturi pentru utilizarea  
plicurilor 43  
hârtie neacceptată 39

hârtie reciclată  
utilizare 40

**I**

imposibil de deschis serverul  
Embedded Web Server 150  
imprimantă 19  
alegerea unui loc 8  
configurații 9  
expediție 95  
mutare 8, 94  
spații libere minime 8  
imprimantă, mesaje  
[tip consumabil] non-Dell,  
consultați Ghidul utilizatorului  
[33.xy] 117  
administrare 96  
Bin full. Scoateți hârtia. 111  
Cannot collate large document  
[37] (Documentul mare nu se  
assemblează [37]) 111  
Cannot defrag flash memory  
[37] (Nu se poate defragmenta  
memoria flash [37]) 111  
Cartuș aproape consumat  
[88.xy] 111  
Cartuș consumat [88.xy] 111  
Change [paper source] to  
[custom string]. (Schimbați  
[sursă hârtie] cu [șir  
personalizat]). Load  
[orientation]. (Încărcați  
[orientare].) 112  
Change [paper source] to  
[custom type name].  
(Schimbați [sursă hârtie] cu  
[nume tip personalizat]) Load  
[orientation]. (Încărcați  
[orientare].) 112  
Change [paper source] to  
[paper size]. (Schimbați [sursă  
hârtie] cu [dimensiune hârtie].)  
Load [orientation]. (Încărcați  
[orientare].) 112  
Change [paper source] to  
[paper type] [paper size].  
(Schimbați [sursă hârtie] cu  
[tip hârtie] [dimensiune  
hârtie].) Load [orientation].  
(Încărcați [orientare].) 113  
Close front door (Închideți ușa  
frontală) 113  
Complex page may misprint  
[39] (Pagina complexă poate fi  
imprimată greșit [39]) 113  
Defective flash memory [51]  
(Memorie flash defectă  
[51]) 114  
Flash memory full [52]  
(Memorie flash plină [52]) 113  
Flash memory unformatted [53]  
(Memorie flash neformatată  
[53]) 113  
Insert tray [x] (Introduceți tava  
[x]) 114  
Înlocuiți cartușul neacceptat  
[32.xy] 120  
Înlocuiți cartușul, 0 pagini  
estimate rămase [88.xy] 119  
Înlocuiți cartușul, nepotrivire  
regiune imprimantă  
[42.xy] 119  
Înlocuiți unit. imagine, 0 pagini  
estimate rămase [84.xy] 119  
Înlocuiți unitatea de imagine  
neacceptată [32.xy] 120  
Jam, front door [20y.xx] (Blocaj,  
ușa din față [20y.xx]) 102  
Jam, MP feeder [250.xx]  
(Blocaj, alimentator  
multifuncțional [250.xx]) 109  
Jam, rear door [20y.xx] (Blocaj,  
ușa din spate [20y.xx]) 105  
Jam, standard bin [20y.xx]  
(Blocaj, recipientul standard  
[20y.xx]) 106  
Jam, tray [x] [24y.xx] (Blocaj,  
tava [x] [24y.xx]) 109  
Load [paper source] with  
[custom string] [orientation]  
(Încărcați [sursă hârtie] cu [șir  
personalizat] [orientare]) 115  
Load [paper source] with  
[custom type name]  
[orientation] (Încărcați [sursă  
hârtie] cu [nume tip  
personalizat] [orientare]) 114  
Load [paper source] with [paper  
size] [orientation] (Încărcați  
[sursă hârtie] cu [dimensiune  
hârtie] [orientare]) 115  
Load [paper source] with [paper  
type] [paper size] [orientation]  
(Încărcați [sursă hârtie] cu [tip

- hârtie] [dimensiune hârtie] [orientare]) 115
- Load MP feeder with [custom string] [orientation] (Încărcați alimentatorul multifuncțional cu [șir personalizat] [orientare]) 116
- Load MP feeder with [custom type name] [orientation] (Încărcați alimentatorul multifuncțional cu [nume tip personalizat] [orientare]) 115
- Load MP feeder with [paper size] [orientation] (Încărcați alimentatorul multifuncțional cu [dimensiune hârtie] [orientare]) 116
- Load MP feeder with [paper type] [paper size] [orientation] (Încărcați alimentatorul multifuncțional cu [tip hârtie] [dimensiune hârtie] [orientare]) 116
- Memorie plină [38] 116
- Memory low, no Resource Save [35] (Memorie insuficientă, fără salvare resurse [35]) 117
- Network error, port [x] [54] (Eroare de rețea, port [x] [54]) 117
- Network error, standard port [54] (Eroare de rețea, port standard [54]) 117
- Nivel cartuș foarte redus, [x] pagini estimate rămase [88.xy] 112
- Nivel unitate imag. foarte redus, [x] pagini estimate rămase [84.xy] 114
- Paper too short [34] (Hârtie scurtă [34]) 118
- Parallel port disabled [56] (Port paralel dezactivat [56]) 118
- Printer restart. Check last job. (Imprimantă repornită. Verificați ultima lucrare.) 118
- Rear USB port disabled [56] (Port USB spate dezactivat [56]) 119
- Reinstalați cartușul lipsă sau care nu răspunde [31.xy] 119
- Reinstalați unitatea de imagine lipsă sau care nu răspunde [31.xy] 120
- Too many trays. Remove some. (Prea multe tăvi. Îndepărtați câteva.) [58] 120
- Unit. imag. apr. consumată [84.xy] 114
- Unit. imag. consumată [84.xy] 114
- imprimarea unui document 47
- informații de configurare rețea wireless 21
- informații despre imprimantă unde se găsește 7
- informații despre siguranță 5, 6
- Insert tray [x] (Introduceți tava [x]) 114
- instalare
- tavă opțională 17
- instalare imprimantă 19
- instalare software
- Utilitar pentru setările imprimantei locale 20
- instalarea tăvii opționale 17
- Instalarea unei cartele opționale 15
- Î**
- încărcare
- alimentator multifuncțional 32
- tăvi 28
- încărcarea tăvii opționale 28
- încărcarea tăvii standard 28
- înlocuire
- cartuș de toner 90
- unitate imagistică 91
- Înlocuiți cartușul neacceptat [32.xy] 120
- Înlocuiți cartușul, 0 pagini estimate rămase [88.xy] 119
- Înlocuiți cartușul, nepotrivire regiune imprimantă [42.xy] 119
- Înlocuiți unit. imagine, 0 pagini estimate rămase [84.xy] 119
- Înlocuiți unitatea de imagine neacceptată [32.xy] 120
- J**
- Jam, front door [20y.xx] (Blocaj, ușa din față [20y.xx]) 102
- Jam, MP feeder [250.xx] (Blocaj, alimentator multifuncțional [250.xx]) 109
- Jam, rear door [20y.xx] (Blocaj, ușa din spate [20y.xx]) 105
- Jam, standard bin [20y.xx] (Blocaj, recipientul standard [20y.xx]) 106
- Jam, tray [x] [24y.xx] (Blocaj, tava [x] [24y.xx]) 109
- L**
- legarea tăvilor 36
- lista meniurilor 51
- listă de eșantioane de fonturi, tipărire 49
- Load [paper source] with [custom string] [orientation] (Încărcați [sursă hârtie] cu [șir personalizat] [orientare]) 115
- Load [paper source] with [custom type name] [orientation] (Încărcați [sursă hârtie] cu [nume tip personalizat] [orientare]) 114
- Load [paper source] with [paper size] [orientation] (Încărcați [sursă hârtie] cu [dimensiune hârtie] [orientare]) 115
- Load [paper source] with [paper type] [paper size] [orientation] (Încărcați [sursă hârtie] cu [tip hârtie] [dimensiune hârtie] [orientare]) 115
- Load MP feeder with [custom string] [orientation] (Încărcați alimentatorul multifuncțional cu [șir personalizat] [orientare]) 116
- Load MP feeder with [custom type name] [orientation] (Încărcați alimentatorul multifuncțional cu [nume tip personalizat] [orientare]) 115
- Load MP feeder with [paper size] [orientation] (Încărcați alimentatorul multifuncțional cu [dimensiune hârtie] [orientare]) 116
- Load MP feeder with [paper type] [paper size] [orientation] (Încărcați alimentatorul multifuncțional cu [tip hârtie] [dimensiune hârtie] [orientare]) 116

[dimensiune hârtie]  
[orientare]) 116  
luminozitate toner  
reglare 47

## M

memoria nevolatilă 86  
golire 87  
memoria volatilă 86  
golire 87  
memorie  
tipuri instalate la imprimantă 86  
Memorie plină [38] 116  
Memory low, no Resource Save  
[35] (Memorie insuficientă, fără  
salvare resurse [35]) 117  
Meniul Active NIC (NIC activ) 61  
Meniul AppleTalk 65  
Meniul Calitate 77  
Meniul Configurare MP 54  
meniul Configurare SMTP 67  
Meniul Dimensiune/Tip hârtie 52  
Meniul Finishing (Finalizare) 75  
meniul Greutate hârtie 56  
Meniul IPv6 64  
meniul Network [x] (Rețea  
[x]) 61  
Meniul Network Card (Placă de  
rețea) 62  
meniul Paper Loading (Încărcare  
hârtie) 58  
Meniul PCL Emul (Simulare  
PCL) 79  
meniul PostScript 78  
meniul Rapoarte 60  
meniul Rapoarte rețea 62  
Meniul Security Audit Log (Jurnal  
audituri de securitate) 68  
meniul Set Date and Time  
(Setare dată și oră) 69  
Meniul Setup (Configurare) 74  
Meniul Standard Network (Rețea  
standard) 61  
Meniul Substitute Size  
(Dimensiune înlocuitoare) 54  
Meniul Sursă prestabilă 51  
Meniul TCP/IP 63  
Meniul Textură hârtie 55  
Meniul Tipuri particularizate 59  
Meniul Universal Setup  
(Configurare universală) 59  
meniul USB standard 66

Meniul Utilities (Utilități) 78  
Meniul Wireless 65  
Meniul XPS 78  
meniuri  
AppleTalk 65  
Calitate 77  
Configure MP (Configurare  
MP) 54  
Dimensiune/Tip hârtie 52  
Fără fir 65  
Finisare 75  
Greutate hârtie 56  
IPv6 64  
în Utilitarul pentru setările  
imprimantei locale 13  
listă de 51  
meniul Configurare SMTP 67  
Network [x] (Rețea [x]) 61  
Network Card (Placă de  
rețea) 62  
NIC activ 61  
Paper Loading (Încărcare  
hârtie) 58  
Paper Texture (Textură  
hârtie) 55  
PCL Emul (Simulare PCL) 79  
PostScript 78  
Rapoarte 60  
Rapoarte rețea 62  
Rețea standard 61  
Security Audit Log (Jurnal  
audituri de securitate) 68  
Setare dată și oră 69  
Setup (Configurare) 74  
Standard USB (USB  
standard) 66  
Substitute Size (Dimensiune  
înlocuitoare) 54  
Sursă prestabilă 51  
TCP/IP 63  
Tipuri personalizate 59  
Universal Setup (Configurație  
universală) 59  
Utilitare 78  
XPS 78  
mesaje cu privire la hârtie  
Blocaj, trageți ușa tăvii 1.  
Împingeți în jos clapeta  
albastră. [23y.xx] 107  
metoda de Configurare cu  
apăsare pe buton  
utilizare 22

metoda numărului personal de  
identificare (Personal  
Identification Number - PIN)  
utilizare 22  
modul Sleep (Repaus)  
reglare 83  
mutarea imprimantei 8, 94

## N

Network error, port [x] [54]  
(Eroare de rețea, port [x]  
[54]) 117  
Network error, standard port [54]  
(Eroare de rețea, port standard  
[54]) 117  
Nivel cartuș foarte redus, [x]  
pagini estimate rămase  
[88.xy] 112  
Nivel unitate imag. foarte redus,  
[x] pagini estimate rămase  
[84.xy] 114  
notificări aprovizionare  
configurare 97  
numărul de pagini rămase  
estimare 89

## O

operație de tipărire  
anulare de la panoul de control  
al imprimantei 49  
revocare, de la computer 50  
opritorul pentru hârtie,  
utilizare 27  
opțiuni  
carduri de memorie 14  
opțiuni hardware, adăugare  
driver de imprimare 20  
opțiuni imprimantă, depanare  
opțiunea internă nu este  
detectată 123  
probleme tavă 124  
opțiuni interne disponibile 14

## P

pagină de configurație pentru  
rețea  
tipărire 25  
pagină de setări de meniu  
tipărire 25  
panou de control al imprimantei  
butoane 11

Culoarea butonului Repaus 12  
 semnal luminos de  
 indicare 11, 12  
 setări prestabilite din fabrică,  
 restaurare 98  
 utilizare 11  
 panou de control, imprimantă  
 butoane 11  
 Culoarea butonului Repaus 12  
 semnal luminos de  
 indicare 11, 12  
 utilizare 11  
 panoul de control la distanță  
 utilizarea Embedded Web  
 Server 96  
 Paper too short [34] (Hârtie  
 scurtă [34]) 118  
 Parallel port disabled [56] (Port  
 paralel dezactivat [56]) 118  
 pe materialele imprimate apar  
 defecte repetitive 139  
 pe materialele imprimate apar  
 linii întrerupte orizontale 144  
 pe materialele imprimate apar  
 linii întrerupte verticale 145  
 piese de schimb  
 comandă 89  
 depozitare 89  
 verificarea stării 88  
 placă de sistem  
 accesare 14  
 plicuri  
 încărcare, alimentator  
 multifuncțional 32  
 sfaturi pentru utilizarea  
 plicurilor 41  
 Port Ethernet 18  
 Port paralel 18  
 Port USB 18  
 pregătirea configurării  
 imprimantei într-o rețea  
 Ethernet 21  
 Printer restart. Check last job.  
 (Imprimantă repornită. Verificați  
 ultima lucrare.) 118  
 probleme cu imprimanta,  
 rezolvare de bază 121  
 publicații  
 unde se găsește 7

**R**

rapoarte  
 vizualizare 97  
 Rear USB port disabled [56]  
 (Port USB spate dezactivat  
 [56]) 119  
 reciclare  
 Produse Dell 85  
 recipient standard, utilizare 27  
 reglarea luminozității  
 tonerului 47  
 reglarea modului Sleep  
 (Repaus) 83  
 Reinstalați cartușul lipsă sau  
 care nu răspunde [31.xy] 119  
 Reinstalați unitatea de imagine  
 lipsă sau care nu răspunde  
 [31.xy] 120  
 rețea Ethernet  
 pregătire pentru setare  
 imprimare Ethernet 21  
 rețea wireless  
 informații de configurare 21  
 revenire la setările prestabilite  
 din fabrică 98  
 rezolvarea problemelor  
 contactarea asistenței  
 tehnice 151  
 imposibil de deschis serverul  
 Embedded Web Server 150  
 rezolvarea problemelor simple  
 cu imprimanta 121  
 verificarea unei imprimante  
 care nu răspunde la  
 comenzi 121

**S**

Schedule Power Modes  
 (Programare moduri alimentare)  
 utilizare 85  
 securitate, blocare 86  
 securitatea imprimantei  
 informații despre 87  
 selectarea hârtiei 39  
 selectarea unei locații pentru  
 imprimantă 8  
 Server EWS  
 accesare 12  
 accesarea panoului de control  
 la distanță 96  
 copierea setărilor pe alte  
 imprimante 98  
 funcții 12  
 problemă la accesare 150  
 utilizare 12  
 Server EWS—Securitate: Ghidul  
 administratorului  
 unde se găsește 87  
 setare  
 adresă TCP/IP 63  
 dimensiune hârtie 26  
 dimensiune universală  
 hârtie 27  
 tip hârtie 26  
 setare Hibernate Timeout  
 (Expirare hibernare) 84  
 setarea Eco-Mode (mod  
 Economic) 83  
 setări de conservare a mediului  
 Eco-Mode (Mod economic) 83  
 Expirare hibernare 84  
 modul Sleep (Repaus) 83  
 Schedule Power Modes  
 (Programare moduri  
 alimentare) 85  
 setări de meniu  
 încărcarea în imprimante  
 multiple 98  
 setări de protejare a mediului  
 Eco-Mode (Mod economic) 83  
 Expirare hibernare 84  
 modul Sleep (Repaus) 83  
 Schedule Power Modes  
 (Programare moduri  
 alimentare) 85  
 setări ecologice  
 Eco-Mode (Mod economic) 83  
 Expirare hibernare 84  
 Schedule Power Modes  
 (Programare moduri  
 alimentare) 85  
 setări prestabilite din fabrică,  
 restaurare 98  
 sfaturi  
 carton 41  
 coli transparente 43  
 despre utilizarea etichetelor 42  
 despre utilizarea plicurilor 41  
 hârtie cu antet 43  
 sfaturi pentru utilizarea  
 plicurilor 41

## software

- Centru de monitorizare a stării 96
- Mesagerie de stare 96
- Utilitarul pentru comenzi de consumabile 89

**T**

## tavă opțională

- instalare 17
- încărcare 28

## tavă standard

- încărcare 28

## tăvi

- anularea legării 36
- încărcare 28
- legare 36

## tip de hârtie particularizat

- atribuire 37
- configurare 36

## tip hârtie

- setare 26

## tipărire

- de pe Macintosh 47
- de pe un dispozitiv mobil utilizând AirPrint 48
- de pe un dispozitiv mobil utilizând Dell Mobile Print 48
- din Windows 47
- listă de eşantioane de fonturi 49
- pagină de configurație pentru rețea 25
- pagină de setări de meniu 25
- tipărire neregulată 138
- tipărire, depanare
  - apar întreruperi neprevăzute între pagini 131
  - hârtia se blochează frecvent 125
  - imprimarea se face la viteză redusă 127
  - încrețire hârtie 137
  - legarea tăvilor nu funcționează 129
  - lucrarea de imprimare durează mai mult decât în mod normal 128
  - lucrarea este executată pe hârtie incorectă 128
  - lucrările mari nu se assemblează 130

## marginii incorecte pe

- materialele imprimate 136
- operațiile sunt executate din tava incorectă 128
- paginile blocate nu sunt reimprimare 126
- tipărire incorectă a caracterelor 129
- tipăririle nu se efectuează 126

## tipuri de hârtie

- acceptat de imprimantă 45
- pe unde se încarcă 45
- suport pentru tipărire duplex 45

## tipuri și greutateți de hârtie

## acceptate 45

Too many trays. Remove some.

(Prea multe tăvi. Îndepărtați

câteva.) [58] 120

**U**

## Unit. imag. apr. consumată

[84.xy] 114

## Unit. imag. consumată

[84.xy] 114

## unitate imagistică

înlocuire 91

## Utilitar pentru setările

## imprimantei locale

instalare 20

utilizare 13

## Utilitarul pentru comenzi de

## consumabile

comandarea

consumabilelor 89

## utilizare

Asistent configurare fără fir 23

utilizare Schedule Power Modes

(Programare moduri

alimentare) 85

utilizare server EWS 12

utilizarea Utilitarului de

configurare fără fir 23

**V**

## verificarea stării pieselor și

consumabilelor 88

verificarea unei imprimante care

nu răspunde la comenzi 121

## vizualizare

rapoarte 97

## volatilitate

declarație de 86

**W**

## Wireless Setup Utility

utilizare 23